

XA60

XA65

4K videokamera

Firmware ver. 1.0.1.0

Pouze Evropská unie a EHP (Norsko, Island a Lichtenštejsko)



Tento symbol znamená, že podle směrnice OEEZ (2012/19/EU), nařízení o bateriích (2023/1542) a/nebo podle vnitrostátních právních prováděcích předpisů k této směrnici a nařízení nemá být tento výrobek likvidován s odpadem z domácností. Je-li v souladu s požadavky nařízení o bateriích vytištěna pod výše uvedeným symbolem chemická značka, udává, že tato baterie obsahuje těžké kovy (Pb = olovo) v koncentraci vyšší, než je příslušná hodnota předepsaná nařízením. Tento výrobek má být vrácen do určeného sběrného místa, např. v rámci autorizovaného systému odběru jednoho výrobku za jeden nově prodaný podobný výrobek, nebo do autorizovaného sběrného místa pro recyklaci odpadních elektrických a elektronických zařízení (OEEZ), baterií. Nevhodné nakládání s tímto druhem odpadu by mohlo mít negativní dopad na životní prostředí a lidské zdraví, protože elektrická a elektronická zařízení zpravidla obsahují potenciálně nebezpečné látky. Vaše spolupráce na správné likvidaci tohoto výrobku napomůže efektivnímu využívání přírodních zdrojů. Chcete-li získat podrobné informace týkající se recyklace tohoto výrobku, obraťte se prosím na místní úřad, orgán pro nakládání s odpady, schválený systém nakládání s odpady či společnost zajišťující likvidaci domovního odpadu, nebo navštivte webové stránky www.canon-europe.com/sustainability/approach/.

2

Potvrzení o obchodních známkách

- Loga SD, SDHC a SDXC jsou obchodní známky společnosti SD-3C, LLC.
- Microsoft a Windows jsou obchodní známky nebo registrované obchodní známky společnosti Microsoft Corporation ve Spojených státech nebo dalších zemích.
- macOS je obchodní známka společnosti Apple Inc. registrovaná v USA a v jiných zemích.
- Pojmy HDMI, HDMI High-Definition Multimedia Interface, HDMI Trade dress a loga HDMI jsou ochranné známky nebo registrované ochranné známky společnosti HDMI Licensing Administrator, Inc.
- USB Type-C® a USB-C® jsou obchodní známky asociace USB Implementers Forum.
- Ostatní názvy a produkty výše neuvedené mohou být registrované obchodní známky nebo obchodní známky příslušných vlastníků.
- V tomto zařízení je technologie exFAT s licencí od společnosti Microsoft.
- Termín „Full HD 1080“ označuje videokamery Canon vyhovující standardu high-definition video tvořeného 1 080 vertikálními pixely (skenovacími řádky).
- This product is licensed under AT&T patents for the MPEG-4 standard and may be used for encoding MPEG-4 compliant video and/or decoding MPEG-4 compliant video that was encoded only (1) for a personal and non-commercial purpose or (2) by a video provider licensed under the AT&T patents to provide MPEG-4 compliant video. No license is granted or implied for any other use for MPEG-4 standard.
- * Poznámka zobrazená podle potřeby v angličtině.
- THIS PRODUCT IS LICENSED UNDER THE AVC PATENT PORTFOLIO LICENSE FOR THE PERSONAL USE OF A CONSUMER OR OTHER USES IN WHICH IT DOES NOT RECEIVE REMUNERATION TO (i) ENCODE VIDEO IN COMPLIANCE WITH THE AVC STANDARD (“AVC VIDEO”) AND/OR (ii) DECODE AVC VIDEO THAT WAS ENCODED BY A CONSUMER ENGAGED IN A PERSONAL ACTIVITY AND/OR WAS OBTAINED FROM A VIDEO PROVIDER LICENSED TO PROVIDE AVC VIDEO. NO LICENSE IS GRANTED OR SHALL BE IMPLIED FOR ANY OTHER USE. ADDITIONAL INFORMATION MAY BE OBTAINED FROM MPEG LA, L.L.C. SEE [HTTP://WWW.MPEGLA.COM](http://WWW.MPEGLA.COM)



Přednosti videokamery

4K videokamera Canon XA65/XA60 je výkonný přístroj, díky jehož kompaktním rozměrům jej lze použít v nejrůznějších situacích. Dále jsou uvedeny některé z mnoha funkcí videokamery.

Záznam 4K

Snímač CMOS a obrazový procesor DIGIC DV 6

Videokamera je vybavena snímačem CMOS typu 1/2,3, který snímá video v rozlišení cca 8,29 efektivních megapixelů (3840 x 2160). Video je zpracováno obrazovým procesorem DIGIC DV 6. Kromě záznamu videa 4K využívá videokamera převzorkování k záznamu videa Full HD.

Formáty XF-AVC a MP4

Formát videa lze volit na základě požadavků pracovního postupu. Video lze natáčet ve formátu XF-AVC nebo MP4. Oba formáty používají kodek MPEG-4 AVC/H.264, ale klipy XF-AVC jsou zaznamenány jako souborový formát MXF (Material eXchange Format), kompatibilní se všemi hlavními softwary pro nelineární editaci (NLE).

Širokoúhlý objektiv se

zoomem a 8lamelovou clonou

Objektiv je vybaven 20x optickým zoomem s nejkratší ohniskovou vzdáleností 29,3 mm* (ekvivalent 35 mm filmu) a videokamera tak poskytuje potřebnou všestrannost v nejrůznějších snímacích podmínkách. 8lamelová clona poskytuje záznamům příjemnou reprodukci neostrých míst obrazu (bokeh).

* Při rozlišení 3840 x 2160 a nastavení stabilizace obrazu na jinou možnost než Dynamický IS. Při použití nastavení Dynamický IS je ohnisková vzdálenost 30,6 mm.

Záznam 4K při 25.00P a záznam HD při 50.00P

Videokamera může zaznamenávat klipy ve formátu MP4 nebo XF-AVC při rozlišení 3840 x 2160 s rychlostí snímání 25.00P nebo při rozlišení 1920x1080 s rychlostí snímání 50.00P, což poskytuje svobodu výběru konfigurace videa, která je nejvhodnější pro daný projekt. Zvuk je navíc zaznamenáván jako 4kanálový lineární PCM zvuk nebo 2kanálový zvuk AAC.

Pohodlí a funkčnost

Delší doba záznamu

Se svými dvěma sloty pro SD karty umožňuje videokamera duální záznam (📄 32) pro zaznamenání stejného klipu na dvě SD karty, resp. přepnutí záznamu pro automatické přepnutí na druhou SD kartu po zaplnění aktuálně používané karty. Duální záznam je vynikající funkcí pro vytváření záložních kopií záznamů, zatímco automatické přepnutí záznamu zase umožňuje výrazné prodloužení doby nahrávání.

Důraz na univerzálnost

Videokamera je vybavena funkcemi, které ji řadí mezi velké kamery, je ale natolik malá, že ji můžete brát všude s sebou. Pokročilá stabilizace obrazu (📄 66) stabilizuje obraz v 5 osách, což umožňuje kvalitní filmování v různých situacích. Rukojeť lze sejmout, takže ji můžete používat všude tam, kde se vám budou hodit přídavné možnosti zvuku a funkce infračerveného režimu. Pro více flexibilitu a kompaktnější rozměry rukojeť jednoduše sejměte. Dotykový panel LCD a hledáček lze natočit do různých úhlů, což umožňuje například snímání ve stísněných prostorech.

Ruční ovladače v ideálním dosahu

Zaostřovací/zoomovací kroužek pomáhá dosáhnout požadovaného zaostření. Funkci tohoto kroužku lze také snadno změnit na ovládání zoomu. Některé často používané funkce můžete také přiřadit přízpůsobitelnému tlačítku a nastavovat je přidruženým voličem (📄 87). Navíc videokamera disponuje 5 přiřaditelnými tlačítky na těle videokamery a jedním přiřaditelným dotykovým tlačítkem na obrazovce. Těmto tlačítkům můžete přiřadit různé funkce, ke kterým chcete mít snadný přístup (📄 88).

Rozpoznání a sledování tváře (📖 64)

Je-li detekována tvář objektu, videokamera je schopna na ni zaostřit a rovněž ji sledovat.

A nejen to, videokameru můžete mít v režimu ručního zaostřování a přepnout na automatické zaostřování pouze při detekci tváře, a tím zajistit zaostření důležitých objektů.

Infračervený záznam

Záznam ve tmě s využitím funkce infračerveného záznamu (📖 82).

S infračerveným světlem vestavěným na jednotce rukojeti můžete snímat noční zvířata v jejich přirozeném prostředí.

Kreativita a umělecké vyjádření

Speciální režimy záznamu (📖 40, 80)

Při nahrávání můžete změnit rychlost záznamu a vytvořit efekt zrychleného nebo zpomaleného pohybu. Alternativně můžete použít předtočení a spustit záznam 3 sekundy předtím, než se rozhodnete nahrávat, abyste nepromeškali okamžiky, které se obtížně zachycují.

Vzhledy (📖 54)

Podle potřeby můžete upravovat různé aspekty obrazu, jako například barevnou hloubku, ostrost a jas, a vytvořit tak požadovaný „vzhled“.

Uživatelské nastavení obrazu (📖 90)

Vyberte jednu z předvoleb pro nastavení barev nebo nastavte kombinaci křivky gamma, barevného prostoru a barevné matice, kterou chcete použít. Poté můžete podrobně upravit řadu dalších parametrů souvisejících s obrazem.

Vylepšené funkce zvuku (📖 71)

Nasazovací rukojeť nabízí rozšířené možnosti práce se zvukem. Rukojeť obsahuje dvě zdířky INPUT pro externí mikrofony (vyvážený vstup), ruční ovládání úrovně záznamu zvuku a ovládání pro Phantom napájení externího mikrofonu.

Další funkce

- Soubor nastavení nabídky, který lze uložit do videokamery nebo na kartu SD pro možnost obnovení všech nastavení nabídky nebo jejich replikaci na jiné videokameře XA65 / XA60 (📖 98).
- Napájecí akumulátory jsou kompatibilní s inteligentním systémem a informují o odhadované zbývající době nahrávání.
- Kompatibilita s volitelným GPS přijímačem GP-E2 umožňuje přidání geografické značky k záznamům (📖 85).
- Kompatibilita s volitelným dálkovým ovládáním RC-V100 (📖 83) poskytuje profesionální úroveň dálkového ovládání pro případ potřeby.

Obsah

1 Úvod 8

- Poznámky k tomuto návodu 8
 - Značky a pojmy používané v tomto návodu 8
- Dodané příslušenství 10
- Názvy jednotlivých dílů 11

2 Příprava 16

- Dobíjení napájecího akumulátoru 16
 - Napájení z elektrické zásuvky 17
 - Příprava videokamery 19
 - Připevnění jednotky držáku mikrofonu 19
 - Nasazení rukojeti 19
 - Použití sluneční clony objektivu 20
 - Nastavení LCD obrazovky 20
 - Používání hledáčku 21
 - Přidržený řemen a řemínky 22
 - Základní obsluha videokamery 23
 - Zapnutí a vypnutí videokamery 23
 - Nastavení režimu kamery 24
 - Použití tlačítka MENU a joysticku 24
 - První nastavení času 25
 - Nastavení data a času 25
 - Změna jazyka 26
 - Změna časového pásma 26
 - Použití nabídek 27
 - Nabídky nastavení 27
 - Menu FUNC 28
 - Používání SD karet 30
 - Kompatibilní SD karty 30
 - Vložení a vyjmutí SD karty 31
 - Inicializace SD karty 32
 - Výběr SD karty pro záznam 32
 - Duální záznam a přepnutí záznamu 32
 - Obnovování klipů 33
- ## 3 Záznam 34
- Záznam klipů a fotografií 34
 - Základní záznam 34
 - Prohlížení posledního zaznamenaného klipu 36
 - Nastavení názvu souboru pro klipy XF-AVC 36
 - Konfigurace videa: Rozlišení, datový tok a frekvence snímků 38
 - Výběr formátu videa 38
 - Výběr rozlišení a datového toku 38

- Výběr rychlosti snímání 38
- Záznam v režimu pomalého a rychlého pohybu 40
- Režimy snímání 42
 - Režimy speciální scény 43
- Nastavení expozice 45
 - Ruční exponování (M) 45
 - Okamžitá automatická clona - Automatická irisová clona stisknutím 46
 - Automatická expozice 46
 - Expozice dotykem 47
 - Blokování expozice (zámek expozice) 48
 - Kompenzace expozice 48
 - Filtr ND 49
 - Používání vzoru Zebra 49
 - Korekce protisvětla 50
- Limit AGC (automatic gain control – automatické řízení zisku) 51
- Vyvážení bílé 52
- Použití vzhledů 54
- Zoom 55
 - Používání zaostřovacího/zoomovacího kroužku 55
 - Použití kolébkových ovladačů zoomu 56
 - Používání ovladačů zoomu na dotykové obrazovce 58
 - Použití volitelného dálkového ovladače 58
 - Jemné ovládání zoomu 58
 - Digitální telekonvertor 59
- Nastavení zaostření 60
 - Ruční zaostřování 60
 - Automatické zaostřování 63
 - Detekce a sledování obličeje 64
- Stabilizace obrazu 66
 - Dynamický IS nebo Standardní IS 66
- Nastavení časového kódu 67
 - Výběr režimu časového kódu 67
 - Prolnutí časového kódu/data/času do zaznamenaného obrazu 68
- Nastavení kódu User Bit 70
- Záznam zvuku 71
 - Výběr formátu záznamu zvuku pro klipy MP4 71
 - Nastavení zvuku a nahrávané zvukové kanály 72

- Připojení externího mikrofону nebo externího zdroje zvuku k videokameře 73
 - Použití linkového vstupu nebo externího mikrofónu zapojeného do zdířky INPUT 74
 - Nastavení citlivosti mikrofónu (Zdířky INPUT) 74
 - Tlumič mikrofónu (zdířky INPUT) 75
 - Výběr vestavěného mikrofónu nebo externího mikrofónu zapojeného do zdířky MIC 75
 - Záznamová úroveň zvuku 75
 - Nastavení úrovně zvuku pomocí menu FUNC 76
 - Citlivost mikrofónu (vestavěný mikrofón) 77
 - Tlumič mikrofónu (vestavěný mikrofón nebo zdířka MIC) 77
 - Filtr dolní propusti (vestavěný mikrofón nebo zdířka MIC) 77
 - Používání sluchátek 78
 - Barevné pruhy/Referenční zvukový signál 79
 - Záznam barevných pruhů 79
 - Záznam referenčního zvukového signálu 79
 - Předtočení 80
 - Informace zobrazované na obrazovce 81
 - Infračervený záznam 82
 - Použití volitelného dálkového ovladače RC-V100 83
 - Funkce webové kamery 84
 - Používání GPS přijímače GP-E2 85
 - Připojení GPS přijímače 85
- ## 4 Přizpůsobení 87
- Volič a tlačítko CUSTOM 87
 - Přiraditelná tlačítka 88
 - Uživatelské nastavení obrazu 90
 - Výběr souborů s uživatelským nastavením obrazu 90
 - Předvolené uživatelské nastavení obrazu 90
 - Úprava nastavení souboru s uživatelským nastavením obrazu 91
 - Ochrana souborů s uživatelským nastavením obrazu 91

- Zobrazení aktuálních nastavení souboru s uživatelským nastavením obrazu 92
- Uložení souboru s uživatelským nastavením obrazu 92
- Dostupná uživatelská nastavení obrazu 93
- Uložení a načtení nastavení menu 98**
 - Uložení nastavení videokamery 98
 - Načtení nastavení videokamery 98

5 Přehrávání 99

- Základní přehrávání 99
 - Ovladače přehrávání 101
 - Nastavení hlasitosti 102
 - Zobrazení informací o klipu 102
- Operace s klipy a fotografiemi 103**
 - Odstranění klipů a fotografií 103
 - Střih klipů MP4 104

6 Externí připojení 105

- Konfigurace videovýstupu 105
- Připojení k externímu monitoru 107
 - Diagram zapojení 107
 - XA65** Výběr zdířky používané pro výstup 107
 - XA65** Použití zdířky SDI OUT 108
 - Použití zdířky HDMI OUT 108
- Zvukový výstup 110
 - Výběr zvukových kanálů pro výstup sluchátek nebo reproduktor 110
 - Výběr zvukových kanálů pro výstup HDMI 110

7 Uložení klipů 111

- Práce s klipy v počítači 111
 - Uložení klipů MP4 111
 - Uložení klipů XF-AVC 111
- Kopírování klipů a fotografií mezi kartami 113

8 Doplnkové informace 114

- Položky nabídky 114
 - Nabídka FUNC 114
 - Nabídka nastavení 115
- Dodatek: Zobrazení informací a ikony 124
- Odstraňování problémů 128
 - Seznam hlášení 132

Bezpečnostní pokyny a upozornění	
k obsluze	136
Videokamera	137
Napájecí akumulátor	138
SD karta	138
Vestavěná dobíjecí lithiová baterie	139
Likvidace	139
Údržba/Další	140
Čištění	140
Kondenzace	140
Zobrazení loga osvědčení	140
Používání videokamery v zahraničí	141
Volitelné příslušenství	142
Technické údaje	145
Referenční tabulky	148
Přibližné doby nahrávání	148
Doby nabíjení, nahrávání	
a přehrávání	148
Rejstřík	151

1 Úvod

8

Poznámky k tomuto návodu

Děkujeme, že jste si zakoupili videokameru Canon XA65 / XA60. Tento návod si pozorně přečtěte, než začnete videokameru používat, a poté jej bezpečně uschovejte pro případné další použití. V případě, že videokamera nebude fungovat správně, postupujte podle části *Odstraňování problémů* (📖 128).

Před použitím videokamery

- Před prvním zahájením důležitých záznamů proveďte testovací záznamy pomocí konfigurací videa, které plánujete použít ke kontrole, zda videokamera pracuje správně. V případě, že videokamera nebude pracovat správně, postupujte podle části *Odstraňování problémů* (📖 128).
- **Upozornění k autorským právům:** Neautorizované nahrávání materiálů chráněných autorskými právy může být porušováním práv jejich majitelů a být v rozporu s autorským zákonem.
- **Poznámky k právům na soukromí a osobnostním právům týkajícím se použití videa:** Při použití videokamery dbejte patřičné opatrnosti, abyste chránili soukromí a vyvarovali se porušení osobnostních práv.
- **Poznámky k LCD obrazovce a hledáčku:** Obrazovka je zhotovena mimořádně složitou a přesnou technologií, která zajišťuje, že více než 99,99 % obrazových bodů (pixelů) pracuje dle specifikací. Ve velice výjimečných případech se pixely nezobrazují nebo svítí trvale. Toto však nemá žádný negativní dopad na kvalitu zaznamenávaného obrazu a nejedná se o poruchu zařízení.
- **Indikátor přístupu:** Dbejte dále uvedených upozornění v době, kdy indikátor ACCESS (📖 31) svítí nebo bliká červeně. Jejich nerespektování může mít za následek trvalou ztrátu dat.
 - Neodpojujte napájení ani nevypínejte videokameru.
 - Neotevírejte kryt slotu karty.
 - Neměřte provozní režim videokamery.
 - Pokud je k videokameře připojen USB kabel, neodpojujte ho.

Značky a pojmy používané v tomto návodu

- **🔑 DŮLEŽITÉ:** Upozornění související s obsluhou videokamery.
- **📖 POZNÁMKY:** Dodatečná vysvětlení vztahující se k postupům při základní obsluze.
- **📖:** Číslo strany v tomto návodu, na niž se odkazuje.
- **XA65:** Používá se jako zkratka pro model uvedený na ikoně. Ikona se vztahuje k textu a ilustracím, které se týkají pouze uvedeného modelu.
- V tomto návodu jsou používány tyto pojmy:
 - „SD karta“ označuje paměťovou kartu SD, SDHC nebo SDXC.
 - „Obrazovka“ označuje LCD obrazovku a obrazovku hledáčku.
 - „Klip“ označuje úsek filmu od okamžiku, kdy stisknutím tlačítka START/STOP spustíte záznam, až po okamžik, kdy jeho opětovným stisknutím záznam zastavíte.Pojmy „fotka“ a „fotografie“ mají stejný význam a jsou zaměnitelné.
- Fotografie v manuálu slouží pouze pro ilustrační účely. Pokud nebude uvedeno jinak, ilustrace a ikony nabídek odpovídají modelu **XA65**.
- Některé obrazovky v tomto návodu byly zjednodušeny, aby ukazovaly pouze důležité ikony.

Tyto ikony označují provozní režim videokamery, a zda je v daném režimu funkce dostupná.

CAMERA **MEDIA**: Označuje, zda je videokamera v režimu snímání (CAMERA) nebo v režimu přehrávání (MEDIA). V tomto příkladu je funkce dostupná pouze v režimu **CAMERA**. Podrobné informace naleznete v části *Zapnutí a vypnutí videokamery* (123).

AUTO **M**: Označuje režim kamery. Podrobné informace naleznete v části *Nastavení režimu kamery* (124).

Limit AGC (automatic gain control – automatické řízení zisku)

Limit AGC (automatic gain control – automatické řízení zisku)

Při záznamu v tmavém prostředí zvýší videokamera automaticky zisk, aby dosáhla jasnějšího obrazu. Když nastavíte maximální hodnotu zisku, můžete omezit množství šumu v obrazu a zachovat tmavší vzhled. Tuto funkci lze použít, pouze když je režim snímání nastavený na **P**, **Tv** nebo **Av**.

Provozní režimy: **CAMERA** **MEDIA** | **AUTO** **M**

- Otevřete obrazovku pro nastavení limitu AGC.**
 [FUNC] (▶) **CAMERA** Limit AGC (▶) **M**
 - Na obrazovce se zobrazí volič nastavení.
 - Pro návrat videokamery do režimu automatického řízení zisku vyberte znovu **[M]**.
- Tahem prstu podél voliče nastavte požadovanou maximální hodnotu zisku.**
 - Můžete vybrat limit AGC od 0,0 dB do 23,0 dB. Čím nižší nastavení, tím nižší limit AGC.
- Vyberte [X].**
 - Je-li nastaven limit AGC, vlevo na obrazovce se objeví **CAMERA** a maximální hodnota zisku.

i Pomocník

Šipka ▶

Závorky [] označují ovládací tlačítka na obrazovce a volby nabídky, které budete vybírat, plus další hlášení a indikace zobrazované na obrazovce.

Šipka ▶ slouží jako zkratka indikace výběrů nabídek. Podrobné informace k používání nabídek naleznete v části *Používání nabídek* (127). Souhrn dostupných položek nabídek a nastavení naleznete v dodatku *Seznamy položek nabídek* (114).

Dodané příslušenství

S videokamerou je dodáváno níže uvedené příslušenství:

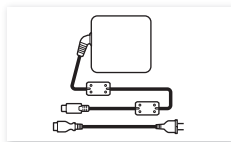

PD-E2 (nebo PD-E1)
Napájecí adaptér USB



Přichytka kabelu
(dodává se nasazená na videokameru)



Napájecí akumulátor BP-820

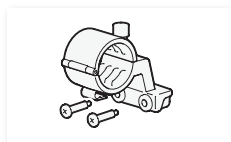

Jednotka držáku mikrofonu
(včetně šroubů)



Rukojeť (včetně šroubů)



Sluneční clona objektivu
s krytem objektivu



Kryt objektivu

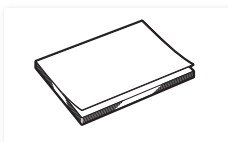

Stručný návod k používání

Názvy jednotlivých dílů

Pohled zleva

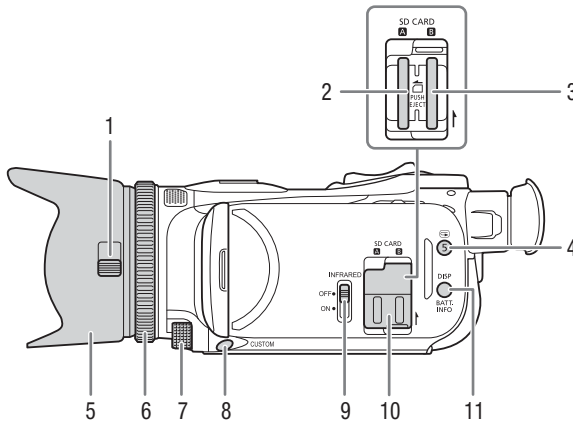

11

- | | | | |
|---|---------------------------------------------------------------------------------------------------------------------------------------------------------|----|------------------------------------------------------------------------------------------------------------|
| 1 | Přepínač krytu objektivu (📖 34) | 8 | Tlačítko CUSTOM (přizpůsobitelné) (📖 87) |
| 2 | Slot pro SD kartu A (📖 30) | 9 | Spínač INFRARED (infračervené světlo) (📖 82) |
| 3 | Slot pro SD kartu B (📖 30) | 10 | Kryt slotu karty SD |
| 4 | Tlačítko  (prohlížení záznamu) (📖 36)/Přiraditelné tlačítko 5 (📖 88) | 11 | Tlačítko DISP (informace zobrazované na obrazovce) (📖 81)/Tlačítko BATT. INFO (informace o baterii) (📖 17) |
| 5 | Sluneční clona objektivu (📖 20) | | |
| 6 | Zaostřovací/zoomovací kroužek (📖 55, 60) | | |
| 7 | Volič CUSTOM (přizpůsobitelný) (📖 87) | | |

Pohled zprava

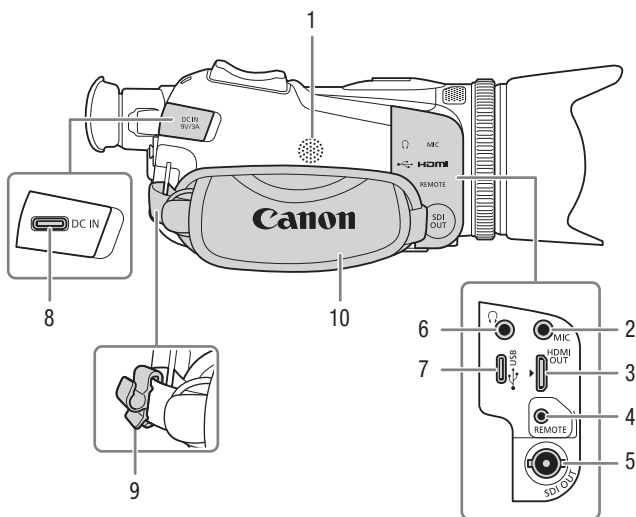

- 1 Vestavěný reproduktor (📖 102)
- 2 Zdířka MIC (mikrofon) (📖 71)
- 3 Zdířka HDMI OUT (📖 107, 108)
- 4 Zdířka REMOTE
(dálkový ovladač) (📖 83)
Pro připojení na trhu běžně
dostupných dálkových ovladačů.

- 5 **XA65** Zdířka SDI OUT (📖 108)
- 6 Zdířka 🎧 (sluchátka) (📖 78)
- 7 Zdířka USB (📖 85)
- 8 Zdířka DC IN (📖 16)
- 9 Přichytka kabelu (📖 17)
- 10 Přidržený řemen (📖 22)

Pohled zepředu

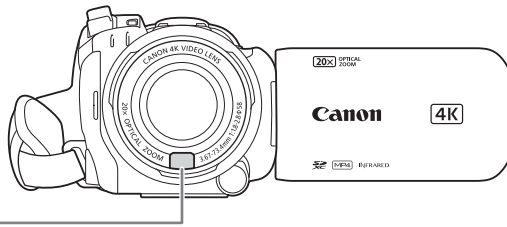

1

Pohled zezadu

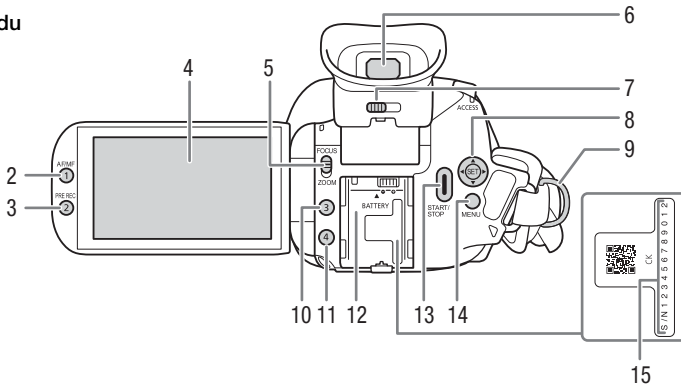

- | | |
|---------------------------------------------------------------------------|-------------------------------------------|
| 1 Snímač funkce Instantní AF (📖 63, 140) | 7 Páčka dioptrického seřízení (📖 21) |
| 2 Tlačítko AF/MF (📖 60)/
Přiřaditelné tlačítko 1 (📖 88) | 8 Joystick/tlačítko SET (📖 24) |
| 3 Tlačítko PRE REC (předtočení) (📖 80)/
Přiřaditelné tlačítko 2 (📖 88) | 9 Očko pro připevnění řemínku (📖 22) |
| 4 Dotyková LCD obrazovka (📖 20) | 10 Přiřaditelné tlačítko 3 (📖 88) |
| 5 Přepínač zaostřovacího/zoomovacího kroužku (📖 55, 60) | 11 Přiřaditelné tlačítko 4 (📖 88) |
| 6 Hledáček (📖 21) | 12 Upevňovací jednotka akumulátoru (📖 16) |
| | 13 Tlačítko START/STOP (📖 34) |
| | 14 Tlačítko MENU (nabídka) (📖 27) |
| | 15 Výrobní číslo |

Pohled seshora

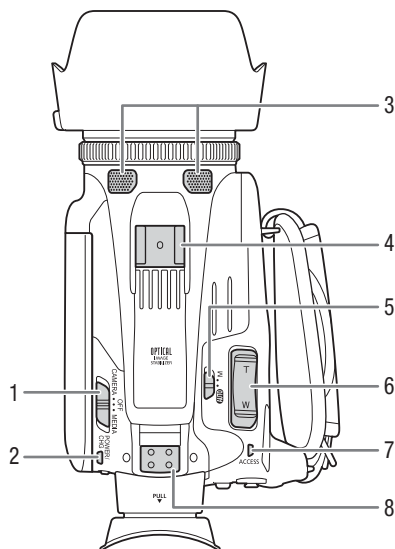

- 1 Spínač napájení (📖 23)
- 2 Indikátor POWER / CHG (nabíjení baterie) (📖 16)
- 3 Vestavěný stereofonní mikrofón (📖 71)
- 4 Patice pro příslušenství
- 5 Přepínač režimů kamery (📖 24)
- 6 Kolébkový ovladač zoomu na gripu (📖 56)
- 7 Indikátor ACCESS (přístup na SD kartu) (📖 34)

Pohled zespodu

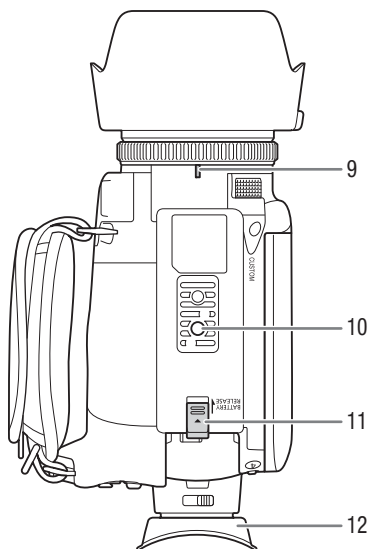

- 8 Upevnění rukojeti (📖 19)
- 9 Značka pro upevnění sluneční clony objektivu
- 10 Stativový závit
Videokameru upevníte na stativ upevňovacími šrouby o maximální délce 6,2 mm (📖 137).
- 11 Přepínač BATTERY RELEASE (zajištění akumulátoru) (📖 17)
- 12 Očnice (📖 21)

Rukojeť

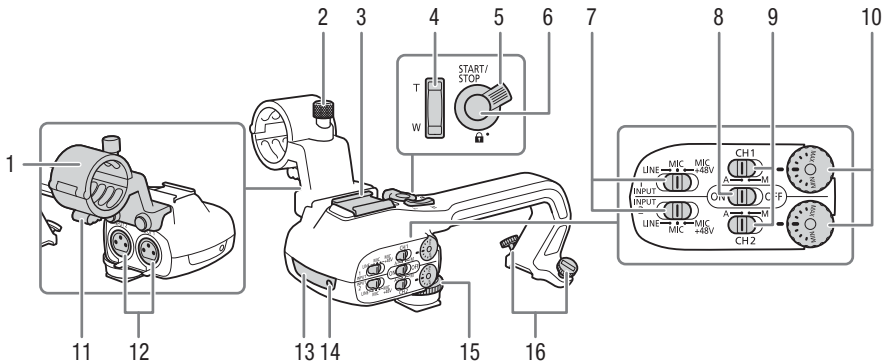

- | | | | |
|---|----------------------------------------------------------|----|---------------------------------------------------------------------------|
| 1 | Jednotka držáku mikrofonu (📖 71) | 10 | Voliče úrovně zvuku pro kanály CH1 a CH2 (📖 75) |
| 2 | Zajišťovací šroub mikrofonu (📖 71) | 11 | Přichytka kabelu mikrofonu (📖 73) |
| 3 | Patice pro příslušenství | 12 | Zdířky INPUT 1 a INPUT 2 (hromadně označovány jako „zdířky INPUT“) (📖 74) |
| 4 | Kolébkový ovladač zoomu na rukojeti (📖 56) | 13 | Infračervené světlo (📖 82) |
| 5 | Zajišťovací páčka START/STOP (🔒) (📖 35) | 14 | Kontrolka snímání (📖 34) |
| 6 | Tlačítko START/STOP (📖 34) | 15 | Přední šroub jednotky rukojeti (📖 19) |
| 7 | Přepínače výběru citlivosti pro INPUT 1 a INPUT 2 (📖 74) | 16 | Zadní šrouby jednotky rukojeti (📖 19) |
| 8 | Přepínač ON/OFF pro zdířku INPUT (📖 75) | | |
| 9 | Přepínače hlasitosti pro kanály CH1 a CH2 (📖 75) | | |

2 Příprava

Dobíjení napájecího akumulátoru

Videokameru lze napájet pomocí baterie nebo přímo pomocí napájecího adaptéru USB. Protože baterie není v době zakoupení plně nabitá, videokamera se nemusí spustit. Před prvním použitím nezapomeňte baterii nabít.

1 Připojte napájecí adaptér USB k videokameře a zapojte napájecí kabel do elektrické zásuvky.

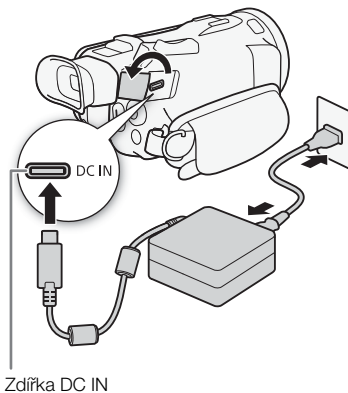

2 Připojte napájecí akumulátor k videokameře.

- Mírným zatlačením na napájecí akumulátor jej zasuňte do upevňovací jednotky akumulátoru a posunutím dopředu jej zajistěte na místě.

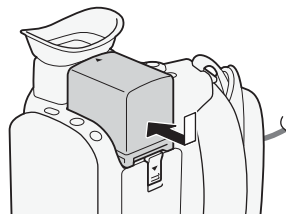

3 Nabíjení se spustí po vypnutí videokamery.

- Pokud byla videokamera zapnutá, zeleně svítící indikátor POWER/CHG při vypnutí videokamery zhasne. Po chvíli se indikátor POWER/CHG rozsvítí červeným světlem (nabíjení napájecího akumulátoru).
- Pokud indikátor bliká, přečtěte si část *Odstraňování problémů* (☐ 130).
- Červený indikátor POWER/CHG zhasne, když je baterie plně nabitá.
- Odpojte napájecí adaptér USB od videokamery a odpojte napájecí kabel.
- Pokud se videokamera nespustí, vypněte napájení, vyjměte a znovu vložte baterii a poté počkejte 2 až 3 minuty, než baterii znovu nabijete.

Indikátor POWER/CHG (nabíjení baterie)

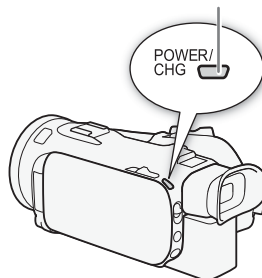

Vyjmutí napájecího akumulátoru

- 1 Posuňte spínač BATTERY RELEASE ve směru šipky a přidržujte jej stisknutý (①).
- 2 Napájecí akumulátor posuňte a potom vyjměte (②).

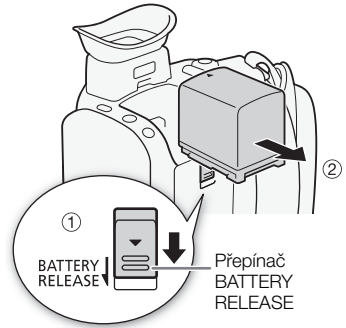

Kontrola zbývajících kapacity akumulátoru

Když je videokamera vypnutá, stiskněte tlačítko BATT. INFO na přibližně 5 sekund a na obrazovce se zobrazí přibližná úroveň nabití akumulátoru. Veďte na vědomí, že pokud je úroveň nabití akumulátoru příliš nízká, nemusí se informační obrazovka akumulátoru zobrazit.

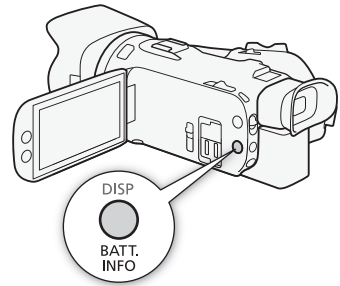

Napájení z elektrické zásuvky

Videokameru také můžete nabíjet přímo z elektrické zásuvky pomocí dodávaného napájecího adaptéru USB.

- 1 Napájecí adaptér USB zapojte do elektrické zásuvky.
- 2 Upevněte přichytku kabelu na přídržný řemen a použijte ji k zajištění kabelu.
 - Feritové jádro je třeba umístit mezi zástrčku USB a přichytku kabelu.
- 3 Zapojte zástrčku USB do zdířky DC IN.
 - Při zapnutí videokamery se zobrazí [DC IN].

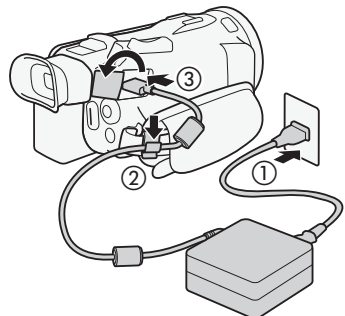

DŮLEŽITÉ

- Napájecí adaptér nepojoujte do žádných jiných elektrických produktů, které nejsou výslovně doporučeny pro použití s touto videokamerou.
- Před připojením nebo odpojením napájecího adaptéru USB vypněte videokameru. Po vypnutí videokamery jsou aktualizována důležitá data na SD kartě. Vyčkejte, dokud zeleně svítící indikátor POWER/CHG nezhasne.
- Používáte-li napájecí adaptér USB, nepojoujte ho trvale na jednom místě, protože by mohlo dojít k poruše.
- Abyste zabránili poruše zařízení a nadměrnému zahřívání, nepojoujte napájecí adaptér USB do cestovních napěťových konvertorů ani do zvláštních zdrojů napájení, například na palubě letadel a lodí, inverterů DC-AC apod.
- K nabíjení nebo napájení přes konektor USB lze použít pouze napájecí adaptér USB PD-E2 / PD-E1. Při použití neoriginálních produktů Canon pro nabíjení nebo napájení přes USB není funkčnost zaručena.

POZNÁMKY

- Doporučujeme nabíjet napájecí akumulátor v rozmezí teplot 10 °C až 30 °C. Pokud je okolní teplota nebo teplota napájecího akumulátoru mimo rozsah cca 5 °C až 35 °C, nabíjení se nespustí.
- Napájecí akumulátor se nabíjí pouze v případě, kdy je videokamera vypnutá.
- Pokud došlo k odpojení napájení v průběhu nabíjení napájecího akumulátoru, před opětovným zapojením napájení se ujistěte, že nesvítí indikátor POWER/CHG.
- Pokud si nejste jisti, že postačuje doba zbývajících do vybití akumulátoru, můžete videokameru napájet z napájecího adaptéru USB a tím eliminovat spotřebu energie z napájecího akumulátoru.
- Během záznamu se doporučuje mít nasazený na videokameře napájecí akumulátor, i když je připojen napájecí adaptér USB. Tím se zamezí vypnutí videokamery v případě výpadku napájení nebo náhodného odpojení kabelu.
- Nabitě napájecí akumulátory se přirozeně vybíjí. Proto je v den používání nebo den předem nabijte, abyste měli jistotu, že jsou úplně nabitě.
- Při prvním použití napájecího akumulátoru jej nejdříve plně nabijte a potom používejte ve videokameře, dokud se napájecí akumulátor úplně nevybíje. Tímto způsobem zajistíte přesné zobrazování zbývajících doby nahrávání.
- Spotřeba energie videokamery se může měnit v závislosti na podmínkách použití. Během záznamu se doporučuje mít připravenou takovou úroveň nabití akumulátoru, která umožní delší než plánovanou dobu záznamu (2x až 3x).
- Upozornění k obsluze napájecího akumulátoru naleznete v části *Bezpečnostní pokyny a upozornění k obsluze* (☞ 136).
- Hodnoty doby nabíjení a přibližné doby použitelnosti naleznete v části *Referenční tabulky* (☞ 148).

Příprava videokamery

V této části jsou uvedeny kroky základní přípravy videokamery, jako např. nasazení dodané rukojeti a sluneční clony objektivu a nastavení hledáčku a LCD obrazovky.

! DŮLEŽITÉ

- Dejte pozor, aby vám videokamera při nasazování, snímání nebo seřizování různého příslušenství neupadla. Doporučujeme využití stolu nebo jiného stabilního podkladu.

Přípevnění jednotky držáku mikrofonu

Dodanými šrouby připevněte jednotku držáku mikrofonu k rukojeti.

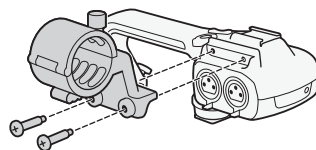

Nasazení rukojeti

- Vypněte videokameru a ujistěte se, že se vypnul indikátor POWER/CHG (☐ 23).
- Podle pokynů na obrázku zasuňte přední část jednotky rukojeti do patice pro příslušenství. Poté jednotku rukojeti zasuňte až na doraz.
 - Dbejte na to, aby přední a zadní šrouby byly při zasouvání jednotky rukojeti vyšroubovány nahoru.

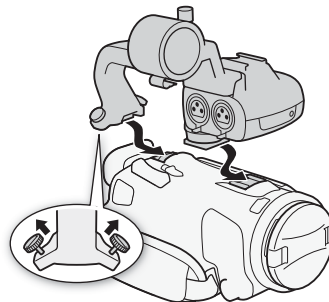

- Zašroubováním předního šroubu a dvou zadních šroubů zajistěte jednotku rukojeti.

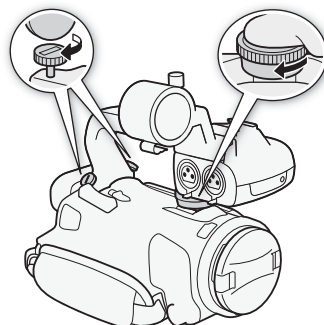

i POZNÁMKY

- Videokamera je plně funkční i bez jednotky rukojeti. Ale některé volby pro zvuk (☐ 71), infračervené světlo (☐ 82) a kontrolka snímání nebudou dostupné.

Použití sluneční clony objektivu

Dodaná sluneční clona objektivu s krytem při záznamu efektivně potlačuje účinky rozptýleného světla, které může být příčinou výskytu odlesků a světelného závoje na snímcích. Zavřením krytu objektivu lze navíc zabránit zanechání otisků prstů a hromadění nečistot na objektivu.

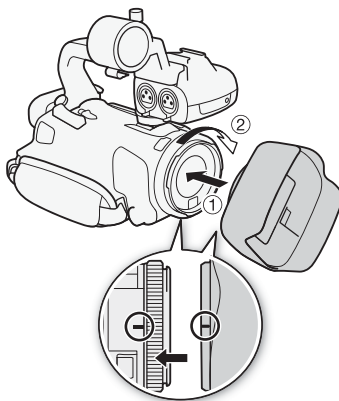

1 Sejměte kryt objektivu.

2 Zarovnejte značku na sluneční cloně objektivu se značkou pro upevnění sluneční clony objektivu na spodní části videokamery (①), a poté otáčejte sluneční clonou objektivu ve směru hodinových ručiček, dokud se s cvaknutím nezajistí na místě (②).

- Dejte pozor, abyste sluneční clonu objektivu nezdeformovali.
- Při nasazování dbejte na to, aby sluneční clona objektivu byla správně na bajonetu objektivu.
- Chcete-li sluneční clonu objektivu sejmout, otáčejte jí proti směru hodinových ručiček.

i POZNÁMKY

Kryt objektivu:

- Dodaný kryt objektivu používejte při přenášení videokamery nebo při jejím skladování po použití.
- Upozornění. Kryt objektivu a sluneční clonu s krytem objektivu nelze používat současně.

Nastavení LCD obrazovky

Otevřete LCD panel do úhlu 90 °.

- Panel můžete otočit dolů nebo směrem k objektivu.

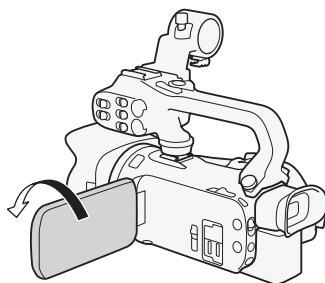
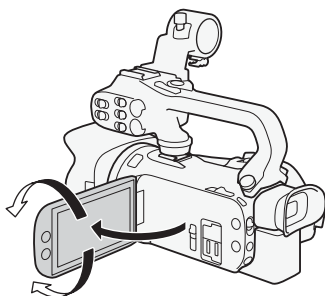

Snímaná osoba může sledovat LCD

i POZNÁMKY

- Jas a úroveň podsvícení LCD obrazovky lze upravit pomocí položky **MENU** ➤ [Nastavení displeje] ➤ [Jas LCD] nebo [Podsvětlení LCD]. Rovněž můžete přidržením stisknutého tlačítka DISP po dobu více než 2 sekundy otevřít nabídku nastavení [Podsvětlení LCD].

- Nastavení jasu nemá vliv na jas záznamů.
- Používání jasnějšího nastavení podsvícení LCD zkrátí efektivní dobu využitelnosti napájecího akumulátoru.
- V případě otočení LCD panelu o 180 ° směrem k objektu můžete použít položku **MENU** ➤ [Nastavení displeje] ➤ [Zrcadlový obraz LCD] pro horizontální převrácení obrazu na obrazovce a zobrazení zrcadlového obrazu objektu.
- Podrobnosti k péči o LCD obrazovku naleznete v části *Upozornění k obsluze* (📖 137), *Čištění* (📖 140).

Používání hledáčku

V případě, že používání LCD obrazovky je obtížné, můžete použít hledáček, který lze vykloupat až o 45 ° nahoru.

- 1 Zapněte videokameru spínačem napájení (📖 23).
- 2 Zavřete LCD panel (①).
- 3 Vytáhněte hledáček a upravte pozorovací úhel (②).
- 4 Nastavte optiku hledáčku páčkou dioptrického seřízení (③).

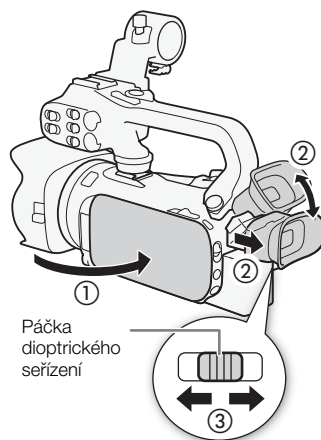

i POZNÁMKY

- Jas hledáčku lze nastavit pomocí nastavení **MENU** ➤ [Nastavení displeje] ➤ [Jas hledáčku].
- Nastavení jasu nemá vliv na jas záznamů.
- Používání jasnějšího nastavení zkrátí efektivní dobu využitelnosti napájecího akumulátoru.
- LCD obrazovka a hledáček nelze používat současně.
- Dbejte na to, abyste při filmování s videokamerou měli nasazenou očníci. Nosíte-li brýle, použití hledáčku může být pro vás jednodušší, když přehrněte dozadu, tj. k tělu videokamery, vnější lem očníce.
- Podrobnosti k péči o hledáček naleznete v části *Upozornění k obsluze* (📖 137), *Čištění* (📖 140).

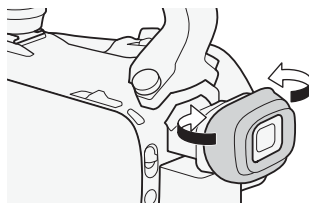

Přidrzný řemen a řemínky

Seřídte přidrzný řemen.

- Přidrzný řemen upravte tak, abyste ukazováčkem dobře dosáhli na kolébkový ovladač zoomu na gripu a palcem na tlačítko START/STOP.

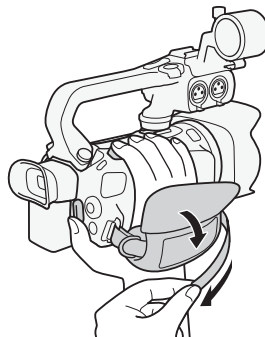

Přípevnění volitelného přidrzného řemínku na zápěstí

Přidrzný řemínek na zápěstí vsuňte do očka pro připevnění řemínku na přidrzném řemeni, upravte jeho délku a utáhněte.

- V zájmu maximálního pohodlí a ochrany můžete používat oba.

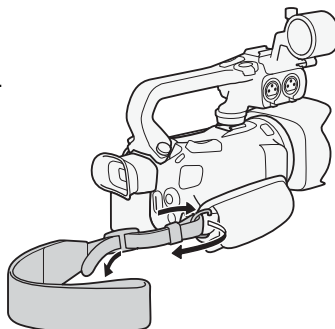

Přípevnění volitelného ramenního řemene

Protáhněte konec ramenního řemene očkem pro připevnění řemínku, které se nachází na přidrzném řemeni, a upravte jeho délku.

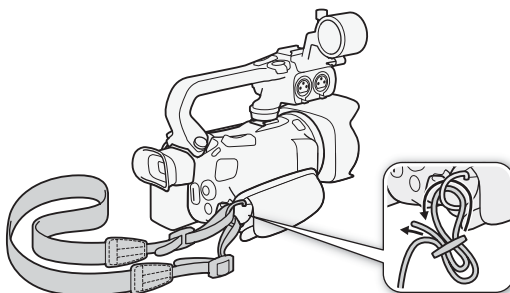

Základní obsluha videokamery

Zapnutí a vypnutí videokamery

Videokameru můžete zapnout v režimu CAMERA (CAMERA) pro snímání záznamů nebo v režimu MEDIA (MEDIA) pro přehrávání záznamů. Režim vyberte pomocí spínače napájení.

Zapnutí videokamery

Nastavte spínač napájení do polohy CAMERA, chcete-li ji zapnout v režimu CAMERA (34) nebo na MEDIA, chcete-li ji zapnout v režimu MEDIA (99).

- Indikátor POWER/CHG se rozsvítí zeleně.

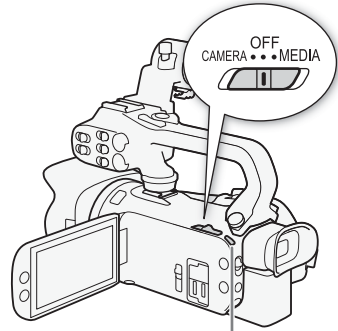
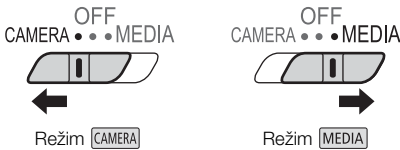

Indikátor POWER/CHG

Vypnutí videokamery

Spínač napájení nastavte do polohy OFF.

- Indikátor POWER/CHG zhasne.

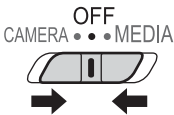

i POZNÁMKY

- Pomocí položky **MENU** ➤ [🔧 Nastavení systému] ➤ [POWER LED] můžete funkci indikátoru POWER vypnout.

Nastavení režimu kamery

Během natáčení můžete měnit režim kamery podle preferovaného způsobu snímání.

24

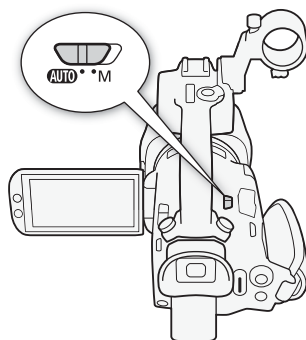

Režim **AUTO** (Auto)

Přepínač režimů videokamery nastavte do polohy **AUTO**. Při nastavení tohoto režimu se videokamera stará o veškerá nastavení a vy se můžete soustředit na vlastní záznam (📖 35). Tento provozní režim je vhodný, když se nechcete starat o podrobné nastavení videokamery.



Režim **M** (Ruční)

Přepínač režimů videokamery nastavte do polohy **M**. Při nastavení tohoto režimu máte přístup ke všem menu, nastavením a pokročilým funkcím.



Použití tlačítka MENU a joysticku

Vedle dotykové obrazovky můžete pro přechod do některých nabídek a obrazovek videokamery využít tlačítko MENU a joystick.

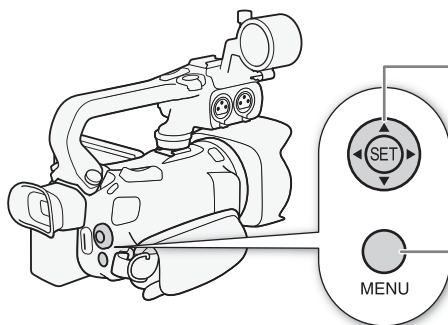

Joystick/tlačítko SET

Při provádění výběru v menu přitlačením joysticku posuňte oranžový výběrový rámeček v menu. Poté stisknutím joysticku (v ručním režimu „stiskněte SET“) vyberte položku menu indikovanou oranžovým výběrovým rámečkem.

Tlačítko MENU

Stisknutím tlačítka otevřete menu nastavení a po upravení požadovaného nastavení menu opětovným stisknutím zavřete.

První nastavení času

Nastavení data a času

Než začnete videokameru používat, musíte na ní nejprve nastavit datum a čas. Obrazovka [Date/Time/Datum/Čas] (obrazovka pro nastavení data a času) se zobrazí automaticky, když nejsou nastavené vnitřní hodiny videokamery.

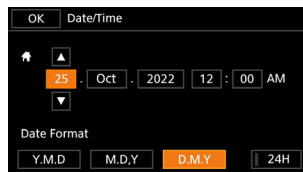

25

Provozní režimy: CAMERA MEDIA | AUTO M

- 1 Zapněte videokameru spínačem napájení.
 - Zobrazí se obrazovka [Date/Time/Datum/Čas].
- 2 Dotkněte se pole, které chcete změnit (rok, měsíc, den, hodiny nebo minuty).
 - Mezi poli můžete také přecházet stisknutím joysticku (◀▶).
- 3 Dotykiem ikony [▲] nebo [▼] změňte pole podle potřeby.
 - Pole můžete také změnit přitlačením joysticku (▲▼).
- 4 Stejným postupem upravte hodnoty ve všech polích na správné datum a čas.
- 5 Klepnutím na [Y.M.D/R.M.D], [M.D.Y/M.D,R] nebo [D.M.Y/D.M.R] vyberte preferovaný formát data.
 - Na některých obrazovkách se bude datum zobrazovat ve zkrácené formě (čísla namísto názvů měsíců nebo pouze den a měsíc), ale bude stále dodrženo vámi vybrané pořadí.
- 6 Chcete-li používat 24hodinový režim, klepněte na [24H]. Když možnost ponecháte bez výběru, kamera bude používat 12hodinový režim (dop./odp.).
- 7 Dotykiem na [OK] spustíte hodiny a zavřete obrazovku nastavení.

POZNÁMKY

- Pomocí následujícího nastavení můžete změnit časové pásmo, datum a čas i po počátečním nastavení. Můžete také změnit formát data a formát hodin (12hodinový nebo 24hodinový).
 - **MENU** ➤ [📏 Nastavení systému] ➤ [Časové pásmo/Letní čas]
 - **MENU** ➤ [📏 Nastavení systému] ➤ [Datum/Čas]
- Pokud nebudete videokameru přibližně 3 měsíce používat, může se stát, že se vestavěná dobíjitelná lithiová baterie vybitá, a tím dojde ke ztrátě nastavení data a času. V takovém případě vestavěnou lithiovou baterii dobijte (📖 139) a znovu nastavte časové pásmo, datum a čas.
- Pomocí volitelného GPS přijímače GP-E2 můžete zajistit automatické nastavování videokamery na základě informací o datu/čase UTC přijatých ze signálů GPS (📖 86).

Změna jazyka

Výchozím jazykem nastaveným na videokameře je angličtina. Můžete však na ní nastavit libovolný z 27 jazyků. Informace o navigaci nabídkou během tohoto procesu naleznete v části *Nabídky nastavení* (📖 27).



Provozní režimy: CAMERA MEDIA | AUTO M

- 1 Otevřete obrazovku [Language /Jazyk].
MENU ➤ [] [1] System Setup/Nastavení systému] ➤ [Jazyk]
- 2 Vyberte požadovaný jazyk a poté volbu [OK].
- 3 Výběrem volby [] zavřete menu.

POZNÁMKY

- Některá tlačítka na obrazovce, jako např. [ZOOM], [FUNC] nebo [MENU], se budou zobrazovat v angličtině nezávisle na vybraném jazyce.

Změna časového pásma

Změňte časové pásmo podle místa, kde se nacházíte. Výchozí nastavení je Paříž. Videokamera dokáže také uchovat datum a čas dalšího místa. To je praktické, když cestujete – čas videokamery můžete nastavit podle času v místě, kde se nacházíte, nebo podle času v cíli vaší cesty. Informace o navigaci nabídkou během tohoto procesu naleznete v části *Nabídky nastavení* (📖 27).

Provozní režimy: CAMERA MEDIA | AUTO M

- 1 Otevřete obrazovku [Časové pásmo/Letní čas].
MENU ➤ [] [1] Nastavení systému] ➤ [Časové pásmo/Letní čas]
- 2 Vyberte [] pro nastavení místního časového pásma nebo [] pro nastavení časového pásma místa, kam cestujete.
- 3 Výběrem volby [] nebo [] nastavte požadované časové pásmo. V případě potřeby vyberte volbu [] pro nastavení letního času.
- 4 Výběrem volby [] zavřete menu.

Použití nabídek

Funkce videokamery lze upravit z nabídek nastavení přístupných pomocí tlačítka MENU nebo z nabídky FUNC přístupné dotykem nebo výběrem tlačítka [FUNC] na obrazovce. Podrobnosti o dostupných volbách nabídek a nastaveních viz *Volby nabídky* (☐ 114).

Nabídky nastavení

Dále je vysvětleno po jednotlivých krocích, jak vybrat typickou volbu z menu nastavení. Některé položky menu mohou vyžadovat další kroky. Takové operace jsou vysvětleny v odpovídajících částech návodu.

V zájmu stručnosti jsou odkazy na menu nastavení zkráceny následujícím způsobem:

MENU ➤ [☑ 1 Nastavení systému] ➤ [Jazyk ☑] ➤ Požadovaná volba

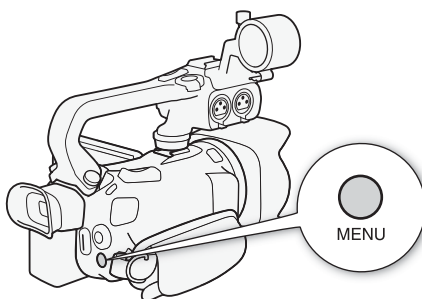
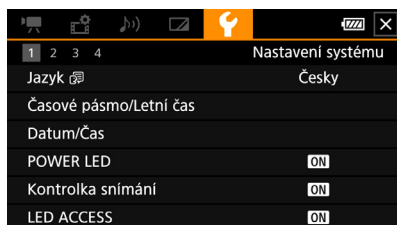

Použití dotykového panelu

- 1 Stiskněte tlačítko MENU.
- 2 Dotkněte se ikony požadovaného menu nastavení z horní řádky.
 - V tomto příkladě se jedná o ikonu ☑ odpovídající menu [Nastavení systému].
- 3 Dotkněte se požadované položky nabídky ([Jazyk ☑], v daném příkladu).
 - Pokud se požadovaná položka menu neobjeví na stránce menu, posuňte prstem doleva/doprava pro procházení ostatních stránek menu.
 - Pro hlavní postupy je k dispozici číslo stránky v návodu ([1], v daném příkladu). Pokud znáte číslo stránky, můžete dotykem na ikoně čísla v levé horní části obrazovky otevřít požadovanou stránku nabídky.
 - Číslo stránky se může lišit v závislosti na tom, jestli je videokamera v režimu [CAMERA] nebo v režimu [MEDIA]. V rámci návodu uvádějí postupy, které lze použít v obou režimech, číslo stránky v režimu [CAMERA].
- 4 Dotkněte se požadované volby nastavení a poté se dotkněte [X] pro zavření menu.
 - Chcete-li se vrátit na předchozí stránku menu, dotkněte se [↩].

Použití joysticku

1 Stiskněte tlačítko MENU.

2 Přitlačte joystick (◀▶) a vyberte ikonu požadovaného menu nastavení.

- V tomto příkladě se jedná o ikonu 🗨 odpovídající menu [Nastavení systému].
- Pokud otevřete menu a jedna z ikon v horní řadě není vybrána, nejdříve přitlačte joystick (▲▼) a přešuněte oranžový výběrový rámeček na jednu z ikon.

3 Přitlačením joysticku (▲▼) vyberte požadovanou položku nabídky ([Jazyk 🇧🇪]), v daném příkladu) a poté stiskněte tlačítko SET.

- Pokud se požadovaná položka menu neobjeví na stránce menu, přitlačte joystick (◀▶) pro procházení ostatních stránek menu.
- Pro hlavní procesy je k dispozici číslo stránky v návodu ([1]), v daném příkladu) pro zjednodušení vyhledání požadované stránky menu.

4 Přitlačením joysticku (▲▼) vyberte požadovanou volbu nastavení a potom stiskněte SET.

5 Stisknutím tlačítka MENU zavřete menu.

- Přitlačením joysticku vyberete tlačítko [↵] a stisknutím tlačítka SET se vrátíte na předchozí stránku menu. Můžete také vybrat tlačítko [✕] a stisknutím tlačítka SET zavřít menu.

POZNÁMKY

- Menu můžete kdykoliv zavřít dotykem [✕] nebo tlačítka MENU.
- Nedostupné položky se budou zobrazovat v šedé barvě.

Menu FUNC

V režimu **CAMERA** menu FUNC poskytuje možnost rychlého ovládání různých funkcí snímání, jako je například vyvážení bílé, expozice, zaostření atd. Dostupné funkce jsou v režimu **AUTO** více omezené.

Použití dotykového panelu

Menu FUNC v režimu **M**

1 Dotkněte se volby [FUNC] na obrazovce snímání.

2 Dotkněte se ikony požadované funkce v levém sloupci.

- V případě potřeby se můžete pohybovat nahoru a dolů dotykem [^]/[v].

3 Dotkněte se ikony požadované funkce na spodním řádku.

4 Dotykem [✕] zavřete menu FUNC nebo se dotykem [↵] vraťte do levého sloupce.

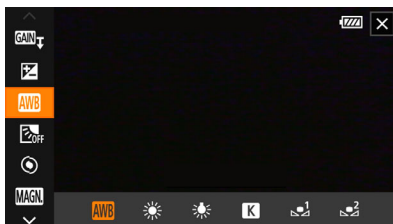

Použití joysticku

- 1 Na obrazovce snímání přitlačte joystick a vyberte možnost [FUNC], poté stiskněte tlačítko SET.
- 2 Přitlačením joysticku (▲▼) vyberte požadovanou ikonu z levého sloupce a poté stiskněte tlačítko SET.
- 3 Přitlačením joysticku (◀▶) vyberte požadovanou ikonu ze spodní řady a poté stiskněte tlačítko SET.
 - Pro výběr hodnoty z voliče nastavení nejdříve zvýrazněte přitlačením joysticku (▼) volič v oranžové barvě a poté vyberte přitlačením (◀▶) požadovanou hodnotu.
- 4 Výběrem [X] zavřete menu FUNC nebo se výběrem [↵] vraťte do levého sloupce.
 - Z levého sloupce přitlačte joystick (▶) a vyberte ikonu [X] a poté stiskněte tlačítko SET. Ze spodní řady přitlačte joystick jednou (▲) a poté (◀▶) pro výběr požadované ikony.

POZNÁMKY

- V závislosti na vybrané funkci se mohou na obrazovce objevit jiná tlačítka, voliče nastavení a jiné ovladače. Tyto jsou vysvětleny v odpovídajících částech návodu.

Používání SD karet







Videokamera zaznamenává klipy a fotografie na komerčně dostupné karty Secure Digital (SD)¹. Videokamera obsahuje dva sloty pro SD kartu a vy můžete používat dvě SD karty (v návodu „SD karta A“ a „SD karta B“) k záznamu na obě zároveň nebo k automatickému přepínání na druhou SD kartu v případě, kdy se používaná SD karta zaplní (☞ 32).

SD karty (☞ 32) inicializujete, když je v této videokameře používáte poprvé.

¹ SD karta se používá rovněž k ukládání souborů s uživatelským nastavením obrazu a souborů nastavení nabídek.

Kompatibilní SD karty

S videokamerou lze používat následující typy SD karet. Nejnovější informace ohledně SD karet testovaných pro použití s touto videokamerou najdete na webových stránkách místního zastoupení společnosti Canon.

Typ SD karty:			
	SD karty	SDHC karty	SDXC karty
SD Speed Class ² :			
UHS Speed Class ² :			
	Speed Class U1	Speed Class U3	

² UHS a SD Speed Class jsou standardy, které označují minimální zaručenou rychlost přenosu dat SD karet.

K záznamu klipů 4K s rozlišením 3840x2160 (☞ 38) nebo používání záznamu pomalého a rychlého pohybu (☞ 40) doporučujeme používat SD karty s označením UHS Speed Class U3. Pro záznam klipů XF-AVC doporučujeme používat SD karty s označením SD Speed Class 10 nebo UHS Speed Class U1 či U3.

! DŮLEŽITÉ

- Po opakovaném záznamu, odstraňování a editaci klipů (při fragmentované SD kartě) může zápis dat na kartu trvat delší dobu, a záznam se může i zastavit. V takovém případě si uložte své záznamy a videokamerou inicializujte kartu. Nezapomeňte inicializovat SD karty zvláště před snímáním důležitých scén.
- Karty SDXC:** Karty SDXC můžete používat s touto videokamerou, ale karty SDXC jsou inicializovány videokamerou pomocí systému souborů exFAT.
 - Chcete-li používat karty zformátované na souborový systém exFAT v ostatních zařízeních (digitální záznamníky, čtečky karet atd.), ujistěte se, že jsou tato zařízení kompatibilní se systémem exFAT. Další informace o kompatibilitě získáte u výrobce počítače, operačního systému nebo karty.
 - Pokusíte-li se použít kartu zformátovanou na souborový systém exFAT v počítači s operačním systémem, který není se systémem exFAT kompatibilní, můžete být požádáni o zformátování karty. V takovém případě **operaci zrušte, abyste zabránili ztrátě dat.**

i POZNÁMKY

- Řádnou činnost nelze garantovat u všech SD karet.

Vložení a vyjmutí SD karty

- 1 Vypněte videokameru (①).
 - Ujistěte se, že nesvítí indikátor POWER/CHG.
- 2 Otevřete kryt slotu SD karty (②).
- 3 Paměťovou SD kartu v orientaci štítkem k přední části videokamery zasuňte v přímém směru úplně do jednoho ze slotů pro SD kartu (③).
 - Použít můžete rovněž dvě karty, každou v jednom slotu pro SD kartu.
- 4 Zavřete kryt slotu SD karty.
 - Kryt nezavírejte silou, SD karta nemusí být řádně vložena.

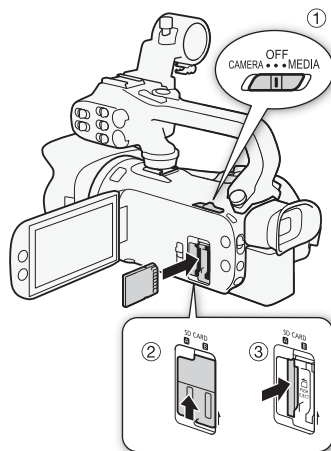

Vyjmutí SD karty

- 1 Ujistěte se, že nesvítí indikátor ACCESS.
- 2 Jedním přitlačením SD kartu uvolněte. Když SD karta povyskočí ven, vyjměte ji.

Indikátor ACCESS (přístup na SD kartu)

Indikátor přístupu na SD kartu	Stav SD karty
Červený (svítí nebo bliká)	Probíhá přístup na SD kartu(y).
Nesvítí	Neprobíhá přístup na SD kartu nebo nejsou SD karty vloženy do videokamery.

Pokud nastavíte položku **MENU** ➤ [🔧 Nastavení systému] ➤ [LED ACCESS] na hodnotu **[OFF]** Vypnout, indikátor ACCESS se nerozsvítí.

! DŮLEŽITÉ

- Před vložením nebo vyjmutím SD karty vypněte videokameru. Vložení nebo vyjmutí karty při zapnuté videokameře může vést k trvalé ztrátě dat.
- SD karty mají přední a zadní stranu, které nejsou zaměnitelné. Vložení nesprávně zorientované SD karty může způsobit chybnou funkci videokamery. SD kartu do videokamery vkládejte jen způsobem popsáním v kroku 3.

Inicializace SD karty

SD karty inicializujete, když je v této videokameře používáte poprvé. Inicializací karty z ní také můžete trvale odstranit všechna data, která obsahuje.

Provozní režimy: **CAMERA** **MEDIA** | **AUTO** **M**

1 Vyberte možnost [Inicializovat] pro požadovanou SD kartu.

MENU ➤ [📁 2 Nastavení záznamu] ➤ [Inicializovat SD] ➤ [(A) Pam. karta A] nebo [(B) Pam. karta B] ➤ [Inicializovat]

2 Vyberte [Ano].

3 Po zobrazení zprávy pro potvrzení vyberte [OK] a potom vyberte [X].

! DŮLEŽITÉ

- Inicializací SD karty se trvale smažou všechny záznamy. Smazaná data nelze obnovit. Nezapomeňte si proto důležité záznamy předem uložit (📖 111).
- V závislosti na konkrétní SD kartě může provedení inicializace trvat několik minut.

Výběr SD karty pro záznam

Můžete si vybrat, na kterou SD kartu se mají vaše klipy a fotografie zaznamenávat.

Provozní režimy: **CAMERA** **MEDIA** | **AUTO** **M**

1 Vyberte položku [Záznamové médium].

MENU ➤ [📁 1 Nastavení záznamu] ➤ [Záznamové médium]

2 Vyberte požadovanou SD kartu ([A) Pam. karta A] nebo [(B) Pam. karta B]) pro záznam klipů ([🎞️ Nahrávací médium pro film]) a/nebo pro fotografie ([📷 Nahráv. médium pro focení]).

3 Vyberte [X].

- Po zavření menu se na obrazovce objeví ikona SD karty vybrané pro záznam klipů.

Duální záznam a přepnutí záznamu

Videokamera zahrnuje dva praktické způsoby záznamu, které lze použít, když je v obou otvorech na kartu vložena SD karta: duální záznam a přepnutí záznamu.

Duální záznam: Tato funkce zaznamená stejný klip současně na obě SD karty. Tato funkce je praktická, když si chcete vytvořit záložní kopii záznamů během zaznamenávání.

Přepnutí záznamu: Tato funkce umožňuje pokračovat bez přerušení v záznamu na další SD kartu v případě, že dojde k zaplnění aktuální SD karty.

Provozní režimy: **CAMERA** **MEDIA** | **AUTO** **M**

1 Vyberte [Duální/vysílání nahr.].

MENU ➤ [📁 1 Nastavení záznamu] ➤ [Duální/vysílání nahr.]

2 Vyberte [D] Duální záznam] nebo [A] Vysílání nahr.] (nebo [B] Vysílání nahr.) a potom vyberte [X].

- Je-li aktivován duální záznam, stav obou SD karet se objeví nahoře na pravé straně obrazovky.
- Pokud nechcete použít ani jednu z těchto funkcí, vyberte položku [Standardní záznam].

POZNÁMKY

- Přepnutí záznamu je možné ze slotu A pro SD kartu na slot B pro SD kartu a obráceně.
- Po uložení klipů zaznamenaných s přepnutím záznamu původně na různé SD karty můžete použít nástroj MP4 Join Tool pro spojení klipů a jejich uložení ve formě jednoho klipu (111).
- Pokud se při duálním záznamu zaplní SD karta, zastaví se záznam u obou karet. Na druhou stranu, pokud se na některé z SD karet vyskytne závada, záznam bude pokračovat na druhé kartě.
- Duální záznam nelze použít společně s nahráváním pomalého a rychlého pohybu.

Obnovování klipů

Některé akce, jako je například náhlé vypnutí videokamery nebo vyjmutí SD karty během zaznamenávání dat, mohou způsobit chyby dat v zaznamenaném klipu. Klipy s poškozenými daty se můžete pokusit obnovit pomocí následujícího postupu.

Provozní režimy:   |  

- 1 Otevřete indexové zobrazení obsahující klipy, které si přejete obnovit (99).
- 2 Vyberte poškozený klip (klip s ikonou ? namísto obrázku miniatury).
- 3 Když se zobrazí výzva k obnovení dat, vyberte [Ano].
 - Videokamera se pokusí o obnovení poškozených dat.
- 4 Po zobrazení zprávy s potvrzením vyberte [OK].

POZNÁMKY

- V indexovém zobrazení se obnovené klipy MP4 zobrazí se speciální ikonou přehrávání, nikoli ve standardní miniatuře.
- Tímto postupem může dojít k odstranění klipů kratších než 0,5 s.
- V některých případech nemusí být možné data obnovit. Tato situace je pravděpodobná v případě porušení systému souborů nebo v případě fyzického poškození SD karty.
- Obnovit je možné pouze klipy zaznamenané touto videokamerou. Fotografie nelze obnovit.

3 Záznam

Záznam klipů a fotografií

Tato část obsahuje základní informace o záznamu klipů* a fotografií. Podrobnosti k záznamu zvuku viz část *Záznam zvuku* (☞ 71).

* Název „klip“ označuje jedno video zaznamenané pomocí jediné operace záznamu.

34

Základní záznam

Pokud zhotovujete video a fotografie v režimu **AUTO**, videokamera automaticky za vás provede různá nastavení. V režimu **M** můžete ručně upravit zaostření, expozici a řadu dalších nastavení podle vlastních potřeb a preferencí.

Provozní režimy: **CAMERA** **MEDIA** | **AUTO** **M**

1 Otevřete kryt objektivu.

- Přepínač krytu objektivu přepněte na OPEN.

2 Přepínač režimů kamery nastavte do požadované polohy.

- Podle toho, jak chcete videokameru používat, nastavte možnost **AUTO** (režim **AUTO**) nebo **M** (režim **M**).

3 Nastavte spínač napájení do polohy CAMERA.

- Indikátor POWER/CHG se rozsvítí zeleně.

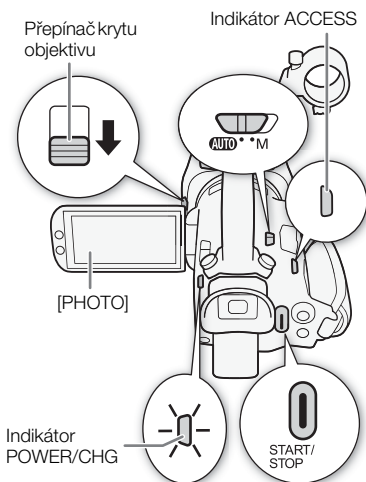

Záznam videa

Záznam zahájíte stisknutím tlačítka START/STOP.

- Během záznamu se na obrazovce zobrazí ●. Když je k videokameře připojena rukojeť, rozsvítí se navíc kontrolka snímání.
- V průběhu záznamu klipu občas blikne indikátor ACCESS.
- Opětovným stisknutím tlačítka START/STOP záznam pozastavíte. ● se změní na ■ a klip se zaznamená na SD kartu vybranou pro záznam klipů. Videokamera přejde do pohotovostního režimu záznamu. Vypne se také kontrolka snímání.
- Rovněž můžete stisknout tlačítko START/STOP na jednotce rukojeti.
- Pokud pod přiřaditelné dotykové tlačítko na obrazovce přiřadíte volbu [START/STOP Start / Stop] (☞ 88), můžete dotykem tlačítka spouštět/zastavovat záznam.

Záznam fotografií

V pohotovostním režimu záznamu se dotkněte položky [PHOTO].

- V dolní střední části obrazovky se objeví zelená ikona (●). Dále se v horní pravé části obrazovky objeví 📷▶ s ikonou SD karty vybrané pro záznam fotografií. Indikátor ACCESS se krátce rozsvítí během záznamu fotografie.

Po ukončení záznamu

- 1 Přepnutím přepínače krytu objektivu na CLOSED zavřete kryt objektivu.
- 2 Ujistěte se, že nesvíí indikátor ACCESS.
- 3 Spínač napájení nastavte do polohy OFF.
- 4 Zavřete LCD panel a uveďte hledáček zpět do zasunuté polohy.

DŮLEŽITÉ

- Nezapomeňte si své záznamy pravidelně ukládat (📖 111), zejména když jste pořídili důležité záznamy. Společnost Canon odmítá odpovědnost za jakoukoliv ztrátu či poškození dat.

POZNÁMKY

- Tlačítko START/STOP na jednotce rukojeti má zajišťovací páčku chránící před nechtěnou operací. Zajišťovací páčku přepněte do polohy  v situacích, kdy nechcete, aby se záznam nedopatřením přepnul do pauzy, nebo kdy neplánujete tlačítko START/STOP používat. Vrácením páčky do původní polohy znovu umožníte používání tlačítka START/STOP.
- Můžete nastavit položky **MENU** ➤ [🔧 Nastavení záznamu] ➤ [Povel Rec] a [Časový kód HDMI] na [ON Zapnout] pro použití tlačítka START/STOP videokamery rovněž k ovládní operace záznamu u kompatibilního externího rekordéru připojeného ke zdiřce SDI OUT (pouze **XA65**) nebo ke zdiřce HDMI OUT.
- Se zaznamenanými klipy XF-AVC (📖 93) můžete nechat uložit použitá uživatelská nastavení obrazu.
- Maximální doba kontinuálního nahrávání jednoho klipu činí 6 hodin. Poté se automaticky vytvoří nový klip a záznam bude pokračovat jako samostatný klip.
- **Režim AUTO:** Při nastavení videokamery do režimu **AUTO** se v závislosti na snímané scéně automaticky upravují nastavení, jako je zaostření, expozice (clona, rychlost závěrky a zisk) a vyvážení bílé. Dále, je-li detekována tvář objektu, videokamera automaticky udrží zaostření na objekt a optimalizuje expozici.
- Záznam videa se uloží v následujících případech jako samostatné klipy:
 - Když videokamera kvůli funkci přepnutí záznamu během záznamu videa přepne na záznam na druhou SD kartu (📖 32).
 - Při záznamu klipů na SDHC karty bude soubor videa (stream) v klipu rozdělen přibližně každé 4 GB. Přehrávání ve videokameře bude plynulé.

Po uložení samostatných rozdělených klipů MP4 do počítače můžete použít nástroj MP4 Join Tool pro spojení souborů a jejich uložení ve formě jednoho klipu (📖 111).

- Fotografie jsou zaznamenávány jako soubory JPG. Videokamera může pořizovat fotografie během pohotovostního režimu záznamu.
- Fotografie nelze zaznamenat při aktivovaném režimu předtočení.
- Na místech s intenzivním osvětlením může být natáčení s pomocí LCD obrazovky obtížné. V takovém případě použijte hledáček nebo upravte jas obrazovky (📖 121).
- Pokud potřebujete snímat dlouhou dobu s videokamerou nasazenou na stativu a budete používat napájecí akumulátor, v zájmu šetření energií můžete LCD panel zavřít a snímat pouze s použitím hledáčku (📖 21).

Prohlížení posledního zaznamenaného klipu

Poslední 4 sekundy posledního zaznamenaného klipu si můžete prohlédnout ve videokameře, aniž byste ji museli přepínat do režimu **MEDIA**. Během prohlížení klipu nebude z vestavěného reproduktoru vycházet žádný zvuk.

- 1 **Zaznamenejte klip.**
- 2 Po skončení záznamu klipu stiskněte tlačítko .

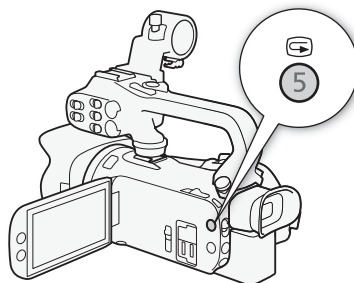

36

Nastavení názvu souboru pro klipy XF-AVC

Videokamera umožňuje změnit několik nastavení, která určují název souboru klipů XF-AVC. Název souboru klipů můžete přizpůsobit podle svých preferencí nebo organizačních konvencí za účelem snazší identifikace a organizace souborů.

Provozní režimy: **CAMERA** **MEDIA** | **AUTO** **M**

Základní struktura názvu souboru je následující.

1 2 3 4 5 6 7
A 001 C 001 _ **y y m m d d X X** _ **C A N O N** _ **0 1**

- 1 **Rejstřík kamery:** Jeden znak (A až Z), který identifikuje použitou videokameru.
- 2 **Číslo svitku:** 3 znaky (001 až 999), které identifikují použitou kartu. Číslo je přiřazeno automaticky, ale můžete nastavit počáteční číslo. Po vložení nové karty (právě zakoupené nebo inicializované) se při prvním záznamu číslo zvýší o jednu.
- 3 **Číslo klipu:** 4 znaky (C001 až D999). Číslo klipu se automaticky zvýší s každým zaznamenaným klipem (po dosažení hodnoty C999 se změní na D001), ale můžete nastavit počáteční číslo klipu a vybrat metodu číslování klipů.
- 4 Datum záznamu (automaticky nastaven videokamerou). yy – rok, mm – měsíc, dd – den
- 5 Náhodná část: 2 znaky (čísla 0 až 9 a velká písmena A až Z), která se náhodně mění s každým klipem.
- 6 **Uživatелеm definované pole:** 5 znaků (čísla 0 až 9 a velká písmena A až Z) pro případné jiné identifikační účely.
- 7 Když je k záznamu klipů použita karta SD nebo SDHC, přidá se k názvu souboru číslo streamu (01 až 99). Číslo streamu se zvýší pokaždé, když se soubor videa (streamu) uvnitř klipu rozdělí a záznam pokračuje v jiném souboru streamu.

Nastavení částí názvu souboru klipu

Nastavení identifikátoru videokamery (rejstřík kamery)

1 Vyberte [Rejstřík kamery].

MENU ➤ [📷] [4] Nastavení záznamu ➤ [Rejstřík kamery]

2 Vyberte [▲] nebo [▼] pro nastavení požadovaného rejstříku a potom vyberte [OK].

Nastavení metody číslování klipů

1 Vyberte [Číslování klipů].

MENU ➤ [📷] [4] Nastavení záznamu ➤ [Číslování klipů]

2 Vyberte [🔄] Reset] nebo [▶] Průběžné] a potom vyberte [✕].

Volby

[🔄] Reset]: Číslo klipu se restartuje od 001 pokaždé, když vložíte novou kartu.

[▶] Průběžné]:

Čísla klipů začnou od počátečního čísla nastaveného ve volbě [Číslo klipu] (následující postup) a budou pokračovat bez ohledu na vložené karty.

Nastavení čísla svitku nebo počátečního čísla klipu

Počáteční číslo klipu lze nastavit pouze tehdy, když je položka [Číslování klipů] nastavena na [▶] Průběžné].

1 Vyberte [Číslo svitku] nebo [Číslo klipu].

MENU ➤ [📷] [4] Nastavení záznamu ➤ [Číslo svitku] nebo [Číslo klipu]

- Zobrazí se obrazovka nastavení s oranžovým výběrovým rámečkem na číslici nejvíce vlevo.
- Chcete-li resetovat číslo svitku/klipu na hodnotu [001] a vrátit se na předchozí obrazovku, vyberte [Reset].

2 Vyberte [▲] nebo [▼] pro nastavení první číslice a potom vyberte další pole.

- Stejným způsobem nastavte zbývající číslice.

3 Po zadání všech číslic čísla klipu/svitku vyberte [OK].

- Výběrem možnosti [Zrušit] zavřete obrazovku beze změny čísla.

Nastavení uživatelem definovaného pole

1 Vyberte [Definováno uživatelem].

MENU ➤ [📷] [4] Nastavení záznamu ➤ [Definováno uživatelem]

- Zobrazí se obrazovka nastavení s oranžovým výběrovým rámečkem na znaku nejvíce vlevo.

2 Vyberte [▲] nebo [▼] pro nastavení prvního znaku a potom vyberte další pole.

- Stejným způsobem změňte zbývající znaky.

3 Po zadání požadovaného textu vyberte [OK].

- Výběrem volby [Zrušit] zavřete obrazovku beze změny uživatelem definovaného pole.

Konfigurace videa: Rozlišení, datový tok a frekvence snímků

Pomocí následujících postupů můžete nastavit konfiguraci videa použitou pro záznam klipů. Zvolte kombinaci nastavení formátu videa, rozlišení / datového toku a rychlosti snímání odpovídající vašim kreativním potřebám. Vzorkování barev bude YCbCr 4:2:0, 8 bitů. Dostupné možnosti u některých nastavení se mohou změnit podle předchozích výběrů jiných nastavení. Souhrnné informace najdete v tabulce za postupy.

Podrobnosti k záznamu zvuku viz část *Záznam zvuku* (📖 71).

Provozní režimy: CAMERA MEDIA | AUTO M

Výběr formátu videa

1 Vyberte [Formát filmu].

MENU ➤ [🔧 1 Nastavení záznamu] ➤ [Formát filmu]

2 Vyberte [MP4 MP4] nebo [XF-AVC XF-AVC] a potom vyberte [X].

Výběr rozlišení a datového toku

1 Vyberte [MP4 Rozlišení] nebo [XF-AVC Rozlišení].

MENU ➤ [🔧 1 Nastavení záznamu] ➤ [MP4 Rozlišení] nebo [XF-AVC Rozlišení]

2 Vyberte požadovanou volbu a potom vyberte možnost [X].

- Vybrané rozlišení a datový tok se zobrazuje na pravé straně obrazovky.

Výběr rychlosti snímání

1 Vyberte [MP4 Frekvence snímků] nebo [XF-AVC Frekvence snímků].

MENU ➤ [🔧 1 Nastavení záznamu] ➤ [MP4 Frekvence snímků] nebo [XF-AVC Frekvence snímků]

2 Vyberte požadovanou volbu a potom vyberte možnost [X].

- Ikona vybrané rychlosti snímání se zobrazí na pravé straně obrazovky.

Klipy MP4: Dostupná nastavení konfigurace videa

Rozlišení (Datový tok)	Rychlost snímání	
	50.00P	25.00P
3840 x 2160 (150 Mb/s)	—	●
1920 x 1080 (35 Mb/s)	●	●
1920 x 1080 (17 Mb/s)	●	●

Klipy XF-AVC: Dostupná nastavení konfigurace videa

Rozlišení (Datový tok)	Rychlost snímání		
	50.00P	50.00i	25.00P
3840 x 2160 (160 Mb/s)	—	—	●
1920 x 1080 (45 Mb/s)	●	●	●

 POZNÁMKY

- Videokamera používá proměnlivý datový tok (VBR).
- Podrobnosti o přibližných dobách nahrávání naleznete v části *Přibližné doby nahrávání* ( 148).

Záznam v režimu pomalého a rychlého pohybu

Můžete zaznamenávat scény s efektem pomalého nebo rychlého pohybu při přehrávání tak, že jednoduše zvolíte požadovanou rychlost pro pomalý/rychlý pohyb. Dostupné rychlosti pro pomalý/rychlý pohyb se liší podle vybraného rozlišení a rychlosti snímání. Zvuk se při aktivovaném záznamu pomalého a rychlého pohybu nezaznamenává.

Provozní režimy: CAMERA MEDIA | AUTO M

1 Vyberte [Pomalý a rychlý pohyb].

MENU ➤ Nastavení záznamu ➤ [Pomalý a rychlý pohyb]

2 Vyberte požadovanou rychlost pro pomalý a rychlý pohyb a potom vyberte [X].

- Chcete-li záznam pomalého a rychlého pohybu vypnout, vyberte [**OFF**].
- nebo a vybraná rychlost se zobrazí v pravé části obrazovky.

Klipy MP4: Dostupné rychlosti pro pomalý/rychlý pohyb

Rozlišení	Rychlost snímání	Dostupné rychlosti pro pomalý/rychlý pohyb
3840 x 2160	25.00P	x2, x4, x10, x20, x60, x120, x600, x1200
1920 x 1080	50.00P	x2, x4, x10, x20, x60, x120, x600, x1200
	25.00P	x0,5

Klipy XF-AVC: Dostupné rychlosti pro pomalý/rychlý pohyb

Rozlišení	Rychlost snímání	Dostupné rychlosti pro pomalý/rychlý pohyb	Datový tok při přehrávání
3840 x 2160	25.00P	x2, x4, x10, x20, x60, x120, x600, x1200	160 Mb/s
1920 x 1080	50.00P	x2, x4, x10, x20, x60, x120, x600, x1200	45 Mb/s
	25.00P	x0,5	

POZNÁMKY

- Nahrávání pomalého a rychlého pohybu nelze použít společně s následujícími funkcemi.
 - Duální záznam
 - Předtočení
 - Přepnutí záznamu
 - Barevné pruhy
- Maximální kontinuální doba záznamu jednoho klipu s využitím záznamu pomalého pohybu je ekvivalentní 6 hodinám doby přehrávání. Po uplynutí této doby se záznam zastaví. Jinými slovy, při výběru hodnoty [x0,5] bude maximální kontinuální doba nahrávání 3 hodiny (což se při přehrávání pomalého pohybu při x0,5 rovná 6 hodinám doby přehrávání). Naopak, záznam rychlého pohybu se takovýmto způsobem nezastaví.
- Změna konfigurace videa deaktivuje záznam pomalého a rychlého pohybu.
- Pokud je aktivován záznam pomalého a rychlého pohybu, signál povelu záznamu nevystupuje ze zdířky SDI OUT (pouze **XA65**) či ze zdířky HDMI OUT.

- Časový kód, když je aktivován záznam pomalého a rychlého pohybu:
 - Režim časového kódu [**REGEN** Regen.] nebo [**PRESET** Preset] lze nastavit v provozním režimu [**RECRUN** Rec Run].
 - Je-li provozní režim časového kódu nastaven na [**FREERUN** Free Run], provozní režim časového kódu se po aktivaci záznamu pomalého a rychlého pohybu automaticky změní na [**RECRUN** Rec Run].
 - Když režim nahrávání pomalého a rychlého pohybu vypnete, vrátí se provozní režim časového kódu do předchozího nastavení.
 - Signál časového kódu nemůže vystupovat ze zdičky SDI OUT (pouze **XA65**) nebo zdičky HDMI OUT.

Režimy snímání

V režimu **M** nabízí videokamera množství režimů snímání, které poskytují různý stupeň kontroly nad nastaveními videokamery. Zvolte režim snímání, který nejlépe odpovídá vašim potřebám nebo kreativnímu záměru a ručně upravte nastavení, které chcete řídit sami, a nechte videokameru postarat se o ostatní.

Režimy snímání nelze použít, když je aktivovaný infračervený záznam.

Provozní režimy: **CAMERA** **MEDIA** | **AUTO** **M**

1 Vyberte tlačítko režimů snímání.

2 Vyberte požadovaný režim snímání a potom vyberte možnost **[X]**.

- Na tlačítku režimů snímání, se objeví ikona vybraného režimu.



Dostupné režimy snímání

Podrobnosti o jiných režimech snímání než jsou režimy speciální scény viz nastavení expozice (📖 45).

Režim snímání	Popis	📖
P (Programová AE)	Videokamera automaticky nastaví příslušnou rychlost závěrky, clonu a zisk.	46
Tv (Priorita času AE)	Ručně nastavujete rychlost závěrky zatímco videokamera automaticky upravuje clonu a zisk.	46
Av (Priorita clony AE)	Ručně nastavujete clonu a filtr ND zatímco videokamera automaticky upravuje rychlost závěrky a zisk.	47
M (Ruční exponování)	Ručně nastavujete rychlost závěrky, clonu a zisk, čímž máte plnou kontrolu nad expozicí.	45
Režimy speciální scény	Tyto režimy nabízejí předvolené kombinace nastavení optimalizované pro konkrétní situace.	43

Režimy speciální scény

Použitím některého režimu speciální scény se můžete snadno a pohodlně vyhnout upravování podrobných nastavení expozice.

[ **Portrét**] Videokamera použije menší zaclonění pro dosažení ostrého obrazu objektu na neostrém pozadí.



[ **Sport**] Pro záznam sportovních scén, například sportovních akcí nebo tance.



[ **Noční scéna**] Pro noční záznam s nižším šumem.

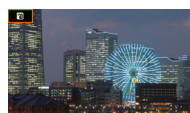

[ **Sníh**] Pro záznam na jasných lyžařských sjezdovkách bez rizika podexponování objektu.



[ **Pláž**] Pro záznam na slunné pláži bez rizika podexponování objektu.



[ **Západ slunce**] Pro záznam zapadajícího slunce v působivých barvách.



[ **Slabé osvětlení**] Pro záznam při nízké hladině osvětlení.













[ **Bodové světlo**] Pro záznam scén nasvětlených bodovým světlem.



[ **Ohňostroj**] Pro záznam ohňostrojů.



POZNÁMKY

- [ Portrét]/[ Sport]/[ Sníh]/[ Pláž]: Obraz nemusí být při přehrávání zcela plynulý.
- [ Portrét]: Efekt rozostření pozadí se zvyšuje s nastavením zoomu na delší ohniskovou vzdálenost (**T**).
- [ Sníh]/[ Pláž]: Objekt může být v zamračených dnech nebo na stinných místech přeexponován. Kontrolujte scénu na obrazovce.
- [ Slabé osvětlení]:
 - Pohybující se objekty mohou mít za sebou obrazovou stopu.
 - Kvalita obrazu nemusí být stejně dobrá jako v jiných režimech.
 - Na obrazovce se mohou zobrazovat bílé body.
 - Automatické zaostřování nemusí pracovat stejně dobře jako v jiných režimech. V takovém případě zaostřete ručně.
- [ Slabé osvětlení]/[ Ohňostroj]: V zájmu zabránění rozmazání záběru (v důsledku rozpohybování videokamery při filmování) doporučujeme použít stativ.

Nastavení expozice

Celková expozice získaná automaticky videokamerou nemusí být občas pro váš záběr ta nejlepší. Můžete vybrat režim snímání, který vám poskytne různý stupeň kontroly nad clonou, rychlostí závěrky a ziskem, od částečné kontroly až po úplnou, zatímco videokamera automaticky upravuje nastavení, které vy neovlivníte.

Provozní režimy: CAMERA MEDIA | AUTO M

Ruční exponování (M)

Tento režim filmování poskytuje maximální kontrolu nad nastavením filmování, protože můžete nastavit clonu, rychlost závěrky a zisk, a dosáhnout tak požadované expozice.

1 Režim snímání nastavte na **[M Ruční exponování]** (📖 42).

- Clonové číslo, rychlost závěrky a hodnota zisku se zobrazí v levé části obrazovky.

2 Nastavte clonu, rychlost závěrky a zisk.

Clona: [FUNC] ➤ [IRIS Clona]

Rychlost závěrky: [FUNC] ➤ [SHTR Čas závěrky]

Zisk: [FUNC] ➤ [GAIN Zesílení]

- Na obrazovce se zobrazí volič nastavení.

3 Tahem prstu podél voliče nastavte požadovanou hodnotu.

- Můžete vybrat možnost [ZOFF] pro zobrazení vzoru Zebra (📖 49, krok 2) a kontrolovat přeexponované oblasti.

4 Zopakováním kroků 2 a 3 podle potřeby upravíte expozici na požadovanou úroveň.

5 Vyberte [X].

Možná nastavení

Clona ¹	F1.8, F2.0, F2.2, F2.4, F2.6, F2.8, F3.2, F3.4, F3.7, F4.0, F4.4, F4.8, F5.2, F5.6, F6.2, F6.7, F7.3, F8.0
Filtr ND	Pokud je clonové číslo F4.0 nebo vyšší. ND1/2, ND1/4, ND1/8
Rychlost závěrky ²	1/6, 1/7, 1/8, 1/10, 1/12, 1/14, 1/17, 1/20, 1/25, 1/29, 1/30, 1/33, 1/40, 1/50, 1/60, 1/75, 1/90, 1/100, 1/120, 1/150, 1/180, 1/210, 1/250, 1/300, 1/350, 1/400, 1/500, 1/600, 1/700, 1/800, 1/1000, 1/1200, 1/1400, 1/1600, 1/2000
Zesílení	0,0 dB až 24,0 dB (v krocích po 1 dB)

¹ Dostupné hodnoty závisí na pozici zoomu. Clonová čísla uvedená na obrazovce slouží pouze pro referenci.

² Při záznamu pomalého a rychlého pohybu se dostupnost jednotlivých hodnot liší v závislosti na pomalém/rychlém pohybu.

Stupnice expozice

Pokud je režim snímání nastaven na **M**, zobrazí se na obrazovce stupnice expozice s označením optimální automatické expozice a aktuální expozice. Pokud je rozdíl mezi aktuální a optimální expozicí větší než ± 2 EV, začne blikat indikátor na okraji stupnice expozice.

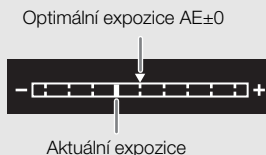



POZNÁMKY

- Během snímání můžete pomocí voliče CUSTOM nastavit clonu, rychlost závěrky a zisk ( 87).

Okamžitá automatická clona - Automatická irisová clona stisknutím

Pokud nastavíte přiřaditelné tlačítko na [Stiskněte tlač. aut. clony] ( 88), můžete stisknutím tlačítka dočasně předat kontrolu videokameře a nechat nastavit clonu automaticky pro dosažení optimální expozice.

Když je položka [ND filtr] ( 49) nastavena na [**A** Automat.], kombinace clonového čísla a ND filtru se automaticky přizpůsobí pro dosažení odpovídající úrovně expozice.

1 Nastavte přiřaditelné tlačítko na [Stiskněte tlač. aut. clony] ( 88).

2 Stiskněte a podržte tlačítko.

- Videokamera po dobu stisknutí tlačítka automaticky upravuje clonu tak, aby se dosáhlo optimální expozice a vedle clonového čísla na obrazovce se zobrazuje ikona **A**.
- Po uvolnění tlačítka se nastaví pevné clonové číslo, automatický režim clony se ukončí a ikona **A** zmizí.

Automatická expozice

Programová AE (P)

Videokamera automaticky nastaví rychlost závěrky, clonu a zisk (pro klipy), ale budete mít možnost použít jiné funkce, které nejsou dostupné v režimu **AUTO**.

Režim snímání nastavte na [**P** Programová AE].

Priorita času AE (Tv)



V tomto režimu snímání nastavujete rychlost závěrky ručně, například pro záznam přesně zaostřených rychle se pohybujících objektů nebo k získání jasnějšího obrazu při slabém osvětlení. Videokamera automaticky upraví ostatní nastavení, aby bylo dosaženo optimální expozice.

1 Nastavte režim snímání na [**Tv** Priorita času AE] ( 42).

- Rychlost závěrky se zobrazí v levé části obrazovky.

2 Otevřete obrazovku rychlosti závěrky.

[FUNC]  [**SHTR** Čas závěrky]

- Na obrazovce se zobrazí volič nastavení.
- Můžete vybrat možnost  pro zobrazení vzoru Zebra ( 49, krok 2) a kontrolovat přeexponované oblasti.

3 Tahem prstu podél voliče nastavte požadovanou rychlost závěrky.

- Pomocí voliče CUSTOM můžete rovněž nastavit rychlost závěrky (📖 87).
- Dostupné rychlosti závěrky najdete v tabulce ručního exponování (📖 45).

4 Vyberte [X].

Priorita clony AE (Av)

V tomto režimu snímání nastavujete clonové číslo ručně, a řídíte tak hloubku ostrosti, například když chcete rozmazat pozadí, aby byl objekt výraznější. Videokamera automaticky upraví ostatní nastavení, aby bylo dosaženo optimální expozice.

47

1 Nastavte režim snímání na [Tv Priorita clony AE] (📖 42).

- Clonové číslo se zobrazí v levé části obrazovky.

2 Otevřete obrazovku clony.

[FUNC] ➤ [IRIS Clona]

- Na obrazovce se zobrazí volič nastavení.
- Můžete vybrat možnost [Zebra] pro zobrazení vzoru Zebra (📖 49, krok 2) a kontrolovat přeexponované oblasti.

3 Tahem prstu podél voliče nastavte požadované clonové číslo.

- Pomocí voliče CUSTOM můžete rovněž nastavit clonové číslo (📖 87).
- Dostupná clonová čísla najdete v tabulce ručního exponování (📖 45)

4 Vyberte [X].

POZNÁMKY

- Je-li režim snímání nastaven na **Tv** nebo **Av**, videokamera nemusí být schopná nastavit v závislosti na jasnosti objektu odpovídající expozici. V takovém případě bude na obrazovce blikat rychlost závěrky (**Tv**) nebo clonové číslo (**Av**). Clonu a rychlost závěrky můžete podle potřeby změnit.

Expozice dotykem

Klepnutím na obrazovku můžete expozici optimalizovat pro konkrétní objekt nebo oblast. Videokamera automaticky upraví expozici pro vybraný bod a zamkne nastavení expozice. Můžete dokonce klepnout na jasnou oblast obrazu, abyste zkusili zabránit přeexponování (AE pro jasy). Tuto funkci lze použít pouze tehdy, když je režim snímání nastaven na **P**, **Tv**, **Av** nebo na jeden z režimů speciální scény kromě režimu [Ohňostroj].

1 Otevřete obrazovku expozice.





[FUNC] ➤ [Komp. expozice]

- Na obrazovce se zobrazí volič nastavení.
- Můžete vybrat možnost [Zebra] pro zobrazení vzoru Zebra (📖 49, krok 2) a kontrolovat přeexponované oblasti.

2 Chcete-li nastavit funkci AE pro jasy, změňte nastavení expozice na dotek.

[📖] ➤ [H Zvýraznění] ➤ [S]

3 Chcete-li optimalizovat a zamknout expozici, klepněte na požadovanou oblast na LCD obrazovce.

- Značka  se rozblíká a expozice se automaticky nastaví tak, aby oblast, již jste se dotkli, byla správně exponována.
- Na obrazovce se zobrazí hodnota kompenzace expozice ± 0 a . Dále je indikováno ikonou [] blokování expozice.
- Výběrem volby [] vrátíte videokameru do režimu automatické expozice.

4 Je-li třeba, můžete tažením prstu podél voliče kompenzovat expozici.

- Můžete vybrat úroveň kompenzace z hodnot -3 až $+3$, v krocích po $1/4$.

5 Vyberte [].



- Hodnota kompenzace expozice a  se zobrazí v levé části obrazovky.

Blokování expozice (zámek expozice)



Aktuální nastavení expozice můžete zamknout a použít je, i když upravíte kompozici záběru. Tuto funkci lze použít pouze tehdy, když je režim snímání nastaven na **P**, **Tv**, **Av** nebo na jeden z režimů speciální scény kromě režimu [ Ohňostroj].

1 Otevřete obrazovku expozice.

[FUNC]  [ Komp. expozice]

- Na obrazovce se zobrazí volič nastavení.
- Můžete vybrat možnost [] pro zobrazení vzoru Zebra ( 49, krok 2) a kontrolovat přeexponované oblasti.

2 Výběrem volby [] zablokujete aktuální expozici.

- Na obrazovce se zobrazí hodnota kompenzace expozice ± 0 a . Dále je indikováno ikonou [] blokování expozice.
- Opětovným výběrem volby [] vrátíte videokameru do režimu automatické expozice.

3 Tažením prstu podél voliče můžete dále kompenzovat expozici.

- Můžete vybrat úroveň kompenzace z hodnot -3 až $+3$, v krocích po $1/4$.
- Některé hodnoty nemusí být dostupné a rozsah kompenzace se může měnit v závislosti na jasu snímku a zamknuté expozici.

4 Vyberte [].

- Hodnota kompenzace expozice a  se zobrazí v levé části obrazovky.



Kompenzace expozice

Expozici nastavenou pomocí automatiky clony můžete kompenzovat, a získat tak tmavší nebo světlejší obraz.

Tuto funkci lze použít, pouze když je režim snímání nastavený na **P**, **Tv** nebo **Av**.

1 Otevřete obrazovku expozice.

[FUNC]  [ Komp. expozice]

- Pokud byla expozice zablokována, výběrem volby [] automatickou expozici odblokujete.
- Na obrazovce se zobrazí volič nastavení.
- Můžete vybrat možnost [] pro zobrazení vzoru Zebra ( 49, krok 2) a kontrolovat přeexponované oblasti.

2 Tažením prstu podél voliče kompenzujete expozici.

- Můžete vybrat úroveň kompenzace z hodnot -2 až $+2$, v krocích po $1/4$.

3 Vyberte [X].

- V levé části obrazovky se zobrazí [AE] a hodnota kompenzace expozice.

POZNÁMKY

- Během nastavení infračerveného režimu není dostupná kompenzace expozice.
- Pomocí voliče CUSTOM můžete rovněž nastavit hodnotu kompenzace expozice ( 87).
- V následujících případech se uzamčená expozice vrátí zpátky do režimu automatické expozice:
 - Při použití spínače napájení, přepínače režimů kamery nebo spínače INFRARED.
 - Při změně režimu snímání.
 - Při změně konfigurace videa.
 - Když je zapnuta/vypnuta funkce uživatelského nastavení obrazu nebo je změněno nastavení položky [Gamma/Color Space].

Filtr ND

Pomocí filtru ND můžete zmenšit zaclonění, abyste dosáhli menší hloubky ostrosti, i při filmování v jasném prostředí. Pomocí filtru ND můžete také zabránit změkčení ostrosti způsobenému difrakcí při použití velkých zaclonění. Nastavení filtru ND je dostupné při nastavení clonového čísla F4.0. Tuto funkci lze použít, pouze když je režim snímání nastavený na **P**, **Tv**, **Av** nebo **M**.

1 Vyberte [ND filtr].



MENU    3 Nastavení kamery]  [ND Filtr]

2 Vyberte požadovanou volbu a potom vyberte možnost [X].

Činnost filtru ND

Volba filtru ND	Režim snímání	Popis
[A Automat.]	Av , M	Při nastavení clonového čísla F4.0 můžete vybrat nastavení filtru ND ručně.
	P , Tv	Videokamera použije filtr ND automaticky v případě automatické expozice.
[OFF Vypnout]	Av , M	Filtr ND se nepoužije.
	P , Tv	Videokamera nepoužije filtr ND v případě automatické expozice.

POZNÁMKY

- Filtr ND není k dispozici v režimu speciální scény [ Ohňostroj].
- Filtr ND se nastaví na [**A** Automat.] při nastavení režimu videokamery [**AUTO**] nebo při nastavení režimu snímání na režim speciální scény (s výjimkou režimu [ Ohňostroj]).

Používání vzoru Zebra

K identifikaci potencionálně přexponovaných oblastí můžete využít vzor Zebra, a tím dosáhnout odpovídající korekce expozice. Videokamera nabízí vzor Zebra ve dvou úrovních: Při nastavení 100% budou identifikovány ve zvýrazněných oblastech pouze ty oblasti, kde dochází ke ztrátě detailů; při nastavení 70% budou identifikovány rovněž oblasti blížící se ztrátě detailů.

1 Vyberte clonu, rychlost závěrky, zisk a kompenzaci expozice.

Clona: [FUNC] ➤ [IRIS Clona]

Rychlost závěrky: [FUNC] ➤ [SHTR Čas závěrky]

Zisk: [FUNC] ➤ [GAIN Zesílení]

Kompenzace expozice: [FUNC] ➤ [☑ Komp. expozice]

2 Vyberte požadovanou úroveň funkce Zebra.

[Zebra] ➤ [70%] nebo [100%] ➤ [X]

- Chcete-li vzor Zebra vypnout, vyberte místo toho [Vypnout].
- Chcete-li se vrátit na předchozí obrazovku a nastavit ostatní nastavení, vyberte volbu [↩] namísto [X].
- Vzor Zebra se bude zobrazovat na přexponovaných oblastech snímku.



POZNÁMKY

- Používání vzoru Zebra nemá vliv na záznam.
- Pokud nastavíte přiřaditelné tlačítko na [70% Zebra 70%] nebo [100% Zebra 100%], můžete stisknutím tlačítka zapnout/vypnout přiřazenou úroveň funkce Zebra ([88]).

Korekce protisvětla

Když potřebujete zaznamenat scénu se stálým protisvětlem, můžete pomocí korekce protisvětla zesvětlit celý obraz, a zejména tmavé oblasti.

Tuto funkci nelze použít, když je režim snímání nastaven na [Ohňostroj].

1 Vyberte [BLC vždy zapnuto].

[FUNC] ➤ [BLC vždy zapnuto]

2 Vyberte [Zapnout] a potom vyberte [X].

- [Zapnout] se zobrazí na levé straně obrazovky a expozice se upraví pro podmínky protisvětla.
- Můžete také nastavit přiřaditelné tlačítko na [BLC vždy zapnuto] ([88]). V takovém případě zapnete a vypnete korekci protisvětla stisknutím přiřaditelného tlačítka.



POZNÁMKY

- Tato videokamera disponuje také funkcí automatické korekce protisvětla při nastavení **MENU** ➤ [Nastavení kamery] ➤ [Auto korekce protisvětla].
- Korekce protisvětla není dostupná v infračerveném režimu.
- Korekce protisvětla se deaktivuje v následujících případech:
 - Při použití spínače napájení, přepínače režimů kamery nebo spínače INFRARED.
 - Při změně režimu snímání.
 - Při změně rychlosti snímání.
 - Když je zapnuta/vypnuta funkce uživatelského nastavení obrazu nebo je změněno nastavení položky [Gamma/Color Space].

Limit AGC (automatic gain control – automatické řízení zisku)

Při záznamu v tmavém prostředí zvýší videokamera automaticky zisk, aby dosáhla jasnějšího obrazu. Když nastavíte maximální hodnotu zisku, můžete omezit množství šumu v obrazu a zachovat tmavší vzhled. Tuto funkci lze použít pouze tehdy, když je režim snímání nastavený na **P**, **Tv** nebo **Av**.

Provozní režimy:   |  

1 Otevřete obrazovku pro nastavení limitu AGC.

[FUNC] ➤ [GAIN] Limit AGC ➤ [M]

- Na obrazovce se zobrazí volič nastavení.
- Pro návrat videokamery do režimu automatického řízení zisku vyberte znovu [M].



2 Tahem prstu podél voliče nastavte požadovanou maximální hodnotu zisku.

- Můžete vybrat limit AGC od 0,0 dB do 23,0 dB. Čím nižší nastavení, tím nižší limit AGC.

3 Vyberte [X].

- Je-li nastaven limit AGC, vlevo na obrazovce se objeví  a maximální hodnota zisku.

POZNÁMKY

- Limit AGC nelze nastavit v následujících případech:
 - Když je zamčená expozice ( 48).
 - Když je aktivován infračervený záznam.
- Pomocí voliče CUSTOM můžete nastavit limit AGC ( 87).

Vyvážení bílé

Videokamera používá pro kalibraci obrazu a produkci přesných barev v různých světelných podmínkách elektronický proces vyvážení bílé. Tuto funkci lze použít pouze tehdy, když je režim snímání nastavený na **P**, **Tv**, **Av** nebo **M**.





Provozní režimy:   |  

52

1 Vyberte  Vyvážení bílé].

[FUNC] ➤  Vyvážení bílé

2 Vyberte požadovanou volbu a potom vyberte možnost .

- Pokud jste vybrali nastavení  Barevná teplota],  Nastavení 1] nebo  Nastavení 2] a chcete změnit hodnotu barevné teploty nebo zaregistrovat nové uživatelské vyvážení bílé, pokračujte níže uvedeným příslušným postupem namísto výběru volby .
- Ikona vybrané možnosti se zobrazí na levé straně obrazovky.



Nastavení teploty chromatičnosti ( Barevná teplota])

3 Vyberte .

- Na obrazovce se zobrazí volič nastavení.

4 Tahem prstu podél voliče nastavte hodnotu teploty chromatičnosti.

5 Vyberte .

Nastavení uživatelského vyvážení bílé ( Nastavení 1] nebo  Nastavení 2])

3 Nasměřujte videokameru na šedou tabulku nebo na bílý předmět tak, aby vyplňoval rámeček ve středu obrazovky, a potom vyberte .

- Poté, co ikona  přestane blikat, je postup skončen. Nastavení je uchováno i po vypnutí videokamery.

4 Vyberte .



Volby

 Automat.]: Videokamera automaticky nastaví takové vyvážení bílé, aby barvy vypadaly přirozeně.



 Denní světlo]: Pro záznam v exteriéru za jasného počasí.

 Žárovka]: Pro záznam na místech osvětlených žárovkou a zářivkou žárovkového typu (3pásmovou).

 Barevná teplota]: Umožňuje nastavit barevnou teplotu v rozsahu 2 000 až 15 000 K.

 Nastavení 1],  Nastavení 2]: Pomocí nastavení uživatelského vyvážení bílé dosáhnete toho, že bílé objekty budou i při zabarveném osvětlení bílé.

 POZNÁMKY

- **Pokud jste vybrali uživatelské vyvážení bílé:**
 - Nenastavujte zoom do oblasti digitálního zoomu (světle modrá oblast sloupce zoomu).
 - Vyvážení bílé resetujte, jestliže změníte místo nebo osvětlení, popř. při změně jiných podmínek.
 - Velmi výjimečně a v závislosti na světelném zdroji může ikona  stále blikat (blikání se změní na pomalé). V takovém případě změňte jas objektu a znovu nastavte uživatelské vyvážení bílé.
- Pokud nastavíte přiřaditelné tlačítko na [ Vyváž. bílé] (88), můžete stisknutím tlačítka zaregistrovat uživatelské vyvážení bílé po namíření videokamery na šedou tabulku nebo bílý objekt.
- Uživatelským vyvážením bílé můžete v dále uvedených případech dosáhnout lepších výsledků:
 - Při měnících se světelných podmínkách
 - Při snímání detailních záběrů
 - U objektů v jedné barvě (obloha, moře nebo les)
 - Při nasvětlení rtuťovými výbojkami, určitými typy zářivek a LED osvětlením
- Nastavení vyvážení bílé není k dispozici při aktivaci infračerveného záznamu.
- Pokud nastavíte přiřaditelné tlačítko na [**WB** Priorita WB] (88), můžete stisknutím tlačítka přepnout na často používané nastavení vyvážení bílé předvolené pomocí položky **MENU** ➤ [ Nastavení kamery] ➤ [Nastavit prioritu WB].

Použití vzhledů

K záznamům můžete přidat některý „vzhled“. Vzhled je kombinace různých nastavení obrazu, jako je barevná hloubka a ostrost, které mohou zlepšit vizuální kvalitu záznamu.

Tuto funkci lze použít pouze tehdy, když je režim snímání nastavený na **P**, **Tv**, **Av** nebo **M**.

Kvalitu obrazu můžete plně upravit pomocí souboru s uživatelským nastavením obrazu (📖 90).

Provozní režimy: **CAMERA** **MEDIA** | **AUTO** **M**

1 Zakažte soubor s uživatelským nastavením obrazu.

[📷] [📖] Nastavení kamery ➤ [CP] Funkce ➤ [OFF] Vypnout

2 Otevřete obrazovku vzhledů.

[FUNC] ➤ [🔧] Vzhledy

3 Upravte podrobná nastavení.

[📄] ➤ Hodnotu upravte výběrem možnosti [-] nebo [+]

- Můžete rovněž posunout prst podél stupnice nastavení.
- Ostrost, kontrast a barevnou hloubku lze upravit následovně:
[Ostrost]: 0 (měkčí obraz) až 7 (ostřejší obraz)
[Kontrast]: -4 (nízký kontrast) až +4 (vysoký kontrast)
[Hloubka barev]: -4 (slabší barvy) až +4 (bohatší barvy)

4 Vyberte [X].

POZNÁMKY

- Vzhledy nejsou během nastavení infračerveného režimu dostupné.
- Vzhledy nejsou k dispozici při aktivní funkci uživatelského nastavení obrazu.

Zoom

Provozní režimy: **CAMERA** **MEDIA** | **AUTO** **M**

Pro nastavení kratší a delší ohniskové vzdálenosti můžete používat zaostřovací/zoomovací kroužek, kolébkový ovladač zoomu na videokameře a jednotce rukojeti nebo ovladače zoomu na dotykové obrazovce. Zoomovat můžete rovněž pomocí volitelného dálkového ovládání RC-V100 (☞ 83).

Kromě používání 20x optického zoomu můžete zapnout digitální zoom* (800x) s pomocí nastavení **MENU** ➤ [📷 Nastavení kamery] ➤ [Digitální zoom]. Tato videokamera má rovněž digitální telekonvertor, který vám umožňuje digitálně zvětšit obraz na obrazovce.

* Digitální zoom není k dispozici v režimu **AUTO** nebo při nastavení položky **MENU** ➤ [📷 Nastavení kamery] ➤ [Konverzní objektiv] na [Wide WA-H58].

55

Používání zaostřovacího/zoomovacího kroužku

1 Nastavte přepínač zaostřovacího/zoomovacího kroužku na **ZOOM**.

2 Otočením zaostřovacího/zoomovacího kroužku nastavte zoom.

- Pomalým otáčením zaostřovacího/zoomovacího kroužku provedete nastavení zoomu pomalu; jeho rychlým otáčením nastavíte zoom rychle.
- Stupnice zoomu zobrazená na obrazovce indikuje přibližnou pozici zoomu.

Zaostřovací/zoomovací kroužek

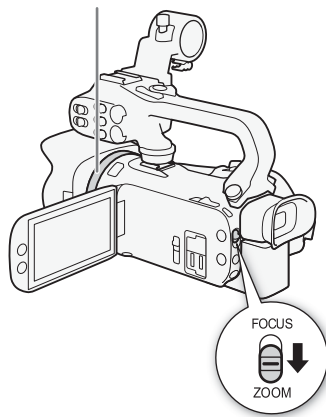

i POZNÁMKY

- Pro zakázání funkce zaostřovacího/zoomovacího kroužku můžete použít nastavení **MENU** ➤ [📷 Nastavení kamery] ➤ [Ovl. kroužku zoom/ostření]. Pro výběr směru činnosti zaostřovacího/zoomovacího kroužku při jeho použití k zoomování můžete použít nastavení **MENU** ➤ [📷 Nastavení kamery] ➤ [Směr kroužku přiblížení].
- Pokud zaostřovacím/zoomovacím kroužkem pootočíte příliš rychle, videokamera nemusí být schopna zoom okamžitě nastavit. V takovém případě videokamera nastaví zoom po dokončení otáčení kroužkem.

Použití kolébkových ovladačů zoomu

Posunutím kolébkového ovladače zoomu na videokameře nebo rukojeti směrem k symbolu **W** (širokoúhlý záběr) rozšíříte záběr. Jeho posunutím směrem k **T** (teleobjektiv) záběr zvětšíte.

- Ve výchozím nastavení kolébkový ovladač zoomu na gripu (kolébkový ovladač u přídržného řemene) pracuje s proměnlivou rychlostí – jemným stisknutím zajistíte pomalé zoomování; silnějším stisknutím pak rychlejší zoomování. Následujícím postupem můžete upravit rychlost zoomu a vybrat konstantní rychlost.

i POZNÁMKY

- Pro zakázání kolébkového ovladače zoomu na rukojeti můžete použít nastavení **MENU** ➤ [🔧 Nastavení kamery] ➤ [Ovládání zoomu na rukojeti].

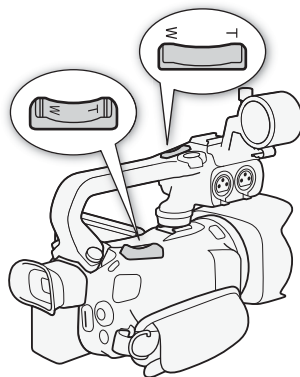

Nastavení rychlosti zoomu

Na kamereře můžete nastavit rychlost zoomu pro kolébkové ovladače zoomu.



Nastavení rychlosti zoomu pro kolébkový ovladač zoomu na gripu

Nejprve nastavte celkovou rychlost zoomu na jednu ze tří úrovní. Potom vyberte, zda má kolébkový ovladač zoomu pracovat s konstantní, nebo proměnlivou rychlostí. Souhrnné informace o rychlosti zoomu viz v dále uvedené tabulce.

1 Vyberte celkovou úroveň rychlosti zoomu.

MENU ➤ [🔧 Nastavení kamery] ➤ [Úroveň rychlosti zoomu] ➤ Požadovaná úroveň rychlosti zoomu ➤ [↺]

- Můžete vybrat jednu ze tří úrovní, [⏏ Rychlý], [⏏ Normální] nebo [▶ Pomalý].

2 Zvolte, zda chcete používat proměnlivou, nebo konstantní rychlost zoomu.

[Rychlost zoomu na držáku] ➤ [VAR] (proměnná) nebo [CONST] (konstantní)

- Pokud jste vybrali [VAR], přejděte ke kroku 4.

3 Vyberte [◀] nebo [▶], resp. přetáhněte prstem podél stupnice nastavení a nastavte požadovanou konstantní rychlost.

4 Vyberte [X].

i POZNÁMKY

- Je-li [Úroveň rychlosti zoomu] nastavena na [⏏ Rychlý], může videokamera zachytit a zaznamenat provozní zvuky objektivu.
- Když během pořizování záznamu používáte externí mikrofon, může se stát, že se zvuk interní mechaniky vydávaný videokamerou při zoomování zaznamená se snímaným klipem.
- Pro zakázání kolébkového ovladače zoomu na gripu můžete použít nastavení **MENU** ➤ [🔧 Nastavení kamery] ➤ [Ovládání zoomu na držáku].

Přibližné rychlosti zoomu* (kolébkový ovladač zoomu na gripu)

Nastavení [Rychlost zoomu na držáku]	Vybraná konstantní rychlost	Nastavení [Úroveň rychlosti zoomu]		
		[>] Pomalý]	[>>] Normální]	[>>>] Rychlý]
[VAR] (proměnná)	–	3 s až 3 min 25 s	2,5 s až 2 min 10 s	1,8 s** až 45 s
[CONST] (konstantní)	1 (nejpomalejší)	3 min 25 s	2 min 10 s	45 s
	16 (nejrychlejší)	3 s	2,5 s	1,8 s**

57

* Měřeno od nejkratší do nejdelší ohniskové vzdálenosti objektivu.

** Videokamera bude mít během změny zoomu potíže s automatickým zaostřením.

Používání vysokorychlostního zoomu v pohotovostním režimu

Když je aktivní vysokorychlostní zoom a položka **MENU** ➤ [📷 Nastavení kamery] ➤ [Rychlost zoomu na držáku] je nastavena na [VAR] (proměnná rychlost zoomu), můžete v pohotovostním režimu záznamu zoomovat nejvyšší dostupnou rychlostí ([>>>] Rychlý]). Rychlost zoomu během záznamu však bude určena nastavením [Úroveň rychlosti zoomu].

1 Vyberte [Vysokorychlostní zoom].

MENU ➤ [📷 2] Nastavení kamery] ➤ [Vysokorychlostní zoom]

2 Vyberte [ON] Zapnout] a potom vyberte [X].

POZNÁMKY

- Je-li aktivováno předtočení, rychlost zoomu bude určena nastavením [Úroveň rychlosti zoomu] i v pohotovostním režimu nahrávání.
- Při nastavení položky [Úroveň rychlosti zoomu] na [>>>] Rychlý] se rychlost zoomu nezmění ani v pohotovostním režimu záznamu.

Nastavení rychlosti zoomu pro kolébkový ovladač zoomu na rukojeti

V případě kolébkového ovladače zoomu na rukojeti nejprve nastavte celkovou rychlost zoomu na jednu ze tří úrovní. Kolébkový ovladač zoomu používá konstantní rychlost, kterou vyberete. Chcete-li používat tento kolébkový ovladač zoomu, nejprve na videokameru nasadíte jednotku rukojeti. Souhrnné informace o rychlosti zoomu viz v dále uvedené tabulce.

1 Vyberte celkovou úroveň rychlosti zoomu (krok 1,  56).

2 Vyberte [Rychlost zoomu na rukojeti].

MENU ➤ [📷 2] Nastavení kamery] ➤ [Rychlost zoomu na rukojeti]

3 Vyberte [◀] nebo [▶], resp. přetáhněte prstem podél stupnice nastavení a nastavte požadovanou konstantní rychlost.

4 Vyberte [X].

Přibližné rychlosti zoomu* (kolébkový ovladač na jednotce rukojeti)

Vybraná konstantní rychlost	Nastavení [Úroveň rychlosti zoomu]		
	[>] Pomalý]	[>>] Normální]	[>>>] Rychlý]
1 (nejpomalejší)	3 min 25 s	2 min 10 s	45 s
16 (nejrychlejší)	3 s	2,5 s	1,8 s**

* Měřeno od nejkratší do nejdelší ohniskové vzdálenosti objektivu.

** Videokamera bude mít během změny zoomu potíže s automatickým zaostřením.

Používání ovladačů zoomu na dotykové obrazovce

1 Otevřete ovladače zoomu na obrazovce.

[FUNC] ➤ [ZOOM Zoom]

- Ovladače zoomu se zobrazí v dolní části obrazovky.

2 Zoom ovládejte dotykem v místě příslušných ovladačů zoomu.

- Dotkněte se kdekoli v rámci oblasti **W** pro nastavení kratší ohniskové vzdálenosti nebo kdekoli v oblasti **T** pro nastavení delší ohniskové vzdálenosti. Dotykem blíže středu zoomujete pomaleji, dotykem blíže ikon **W** / **T** zoomujete rychleji.



3 Vyberte [X].

Použití volitelného dálkového ovladače

Rychlosti zoomu při použití dálkového ovládání RC-V100 nebo komerčně dostupného dálkového ovládání připojeného do zdířky REMOTE jsou různé.

Rychlosti zoomu při dálkovém ovládání

Příslušenství	Rychlost zoomu
Dálkový ovladač RC-V100	Proměnlivá rychlost: Čím větší úhel natočení voliče ZOOM na ovladači RC-V100 od středu, tím rychlejší zoom.
Komerčně dostupná dálková ovládání	Pokud dálkové ovládání nepodporuje proměnlivou rychlost zoomu: Konstantní rychlost zoomu. Pokud dálkové ovládání podporuje proměnlivou rychlost zoomu: Proměnlivá rychlost zoomu v závislosti na nastavení dálkového ovládání.

POZNÁMKY

- Po připojení volitelného dálkového ovládání RC-V100 k videokameře můžete měnit ohniskovou vzdálenost objektivu použitím voliče ZOOM na dálkovém ovladači. Při výchozím nastavení se otáčením voliče doprava nastavuje delší ohnisková vzdálenost (**T**) a otáčením doleva kratší ohnisková vzdálenost (**W**).

Jemné ovládání zoomu

Jemné ovládání zoomu vám umožňuje spustit nebo zastavit zoom pozvolně.

1 Vyberte [Jemné ovládání zoomu].

MENU ➤ [MENU] [1] Nastavení kamery ➤ [Jemné ovládání zoomu]

2 Vyberte požadovanou volbu a potom vyberte možnost [X].

Volby

[OFF] Vypnout]: Toto nastavení zvolte, chcete-li používat jemné ovládání zoomu.

[START] Start]: Zoom se pozvolna spustí.

[STOP] Stop]: Zoom se pozvolna zastaví.

[START/STOP] Start a Stop]: Zoom se pozvolna spustí a zastaví.

Digitální telekonvertor

Pomocí digitálního telekonvertoru můžete digitálně prodloužit ohniskovou vzdálenost videokamery přibližně faktorem 2 a zaznamenat zvětšený obraz.

Provozní režimy: CAMERA MEDIA | AUTO M

1 Vyberte [Digitální zoom].



MENU ➤ [📷 1] Nastavení kamery] ➤ [Digitální zoom]

2 Vyberte položku [] Dig. telekonvertor] a potom vyberte volbu [**X**].

3 Otevřete ovladače zoomu.

[FUNC] ➤ [ZOOM Zoom]

4 Vyberte položku [] (digitální telekonvertor) a potom vyberte volbu [**X**].

- Střed obrazovky se zvětší přibližně dvakrát a zobrazí se ikona [].
- Před zavřením obrazovky pro deaktivaci digitálního telekonvertoru vyberte znovu [].

POZNÁMKY

- Na videokameru můžete nasadit volitelný telekonvertor a používat jej společně s touto funkcí, abyste zvýraznili efekt.
- Digitální telekonvertor nelze nastavit během pořizování záznamu nebo při nastavení položky **MENU** ➤ [📷 Nastavení kamery] ➤ [Konverzní objektiv] na [**Wide** WA-H58].
- Obraz je zpracován digitálně, proto se jeho kvalita bude s vyšším nastavením rozsahu zoomu zhoršovat.
- Digitální telekonvertor se deaktivuje při přepnutí rozlišení mezi hodnotami 3840 x 2160 a 1920 x 1080.

Nastavení zaostření

Videokamera nabízí možnost ruční i automatické úpravy zaostření. Pokud zvolíte ruční zaostřování, můžete využít přednastavení zaostření a pomocné funkce zvýraznění obrysů. Při použití automatického zaostření můžete využít detekce a sledování obličeje k udržení zaostřeného objektu.

60

Ruční zaostřování

Ruční zaostřování provádějte zaostřovacím/zoomovacím kroužkem. Ruční zaostřování je k dispozici i po použití obrazovky ke spuštění automatického zaostření.

Provozní režimy: **CAMERA** **MEDIA** | **AUTO*** **M**

* Nastavení zaostření je dostupné pouze pomocí zaostřovacího/zoomovacího kroužku.

1 Nastavte přepínač zaostřovacího/zoomovacího kroužku na FOCUS. Zaostřovací/zoomovací kroužek

Zaostření pouze pomocí zaostřovacího/zoomovacího kroužku

2 Stiskněte tlačítko AF/MF.

- Na obrazovce se zobrazí [MF].

3 Upravte zaostření otočením zaostřovacího/zoomovacího kroužku.

Zaostření dotykem objektu na obrazovce

2 Otevřete ovládání zaostření.

[FUNC] ➤ [👁️ Zaostření]

- Zobrazí se obrazovka pro nastavení zaostření.

3 Dotkněte se objektu zobrazeného uvnitř rámečku.

- Značka funkce AF na dotek (👁️) se rozbliká a automaticky se nastaví vzdálenost zaostření.
- Pro návrat videokamery do režimu automatického zaostřování se dotkněte položky **A**.

4 Podle potřeby doostřujte otáčením zaostřovacího/zoomovacího kroužku.

5 Dotykem položky [X] zavřete obrazovku nastavení zaostření.

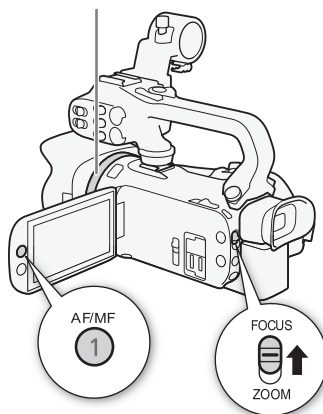

i POZNÁMKY

- Při změně nastavení zoomu po zaostření může dojít ke ztrátě zaostření objektu.
- Jestliže po ručním zaostření necháte videokameru delší dobu zapnutou, může dojít po určité chvíli ke ztrátě zaostření objektu. Tento možný mírný posun v zaostření je výsledkem vzrůstu vnitřní teploty. Před dalším natáčením proto zkontrolujte zaostření.
- Pro zakázání funkce zaostřovacího/zoomovacího kroužku můžete použít nastavení **MENU** ➤ [📷 Nastavení kamery] ➤ [Ovl. kroužku zoom/ostření]. Pomocí nastavení **MENU** ➤ [📷 Nastavení kamery] ➤ [Směr kroužku ostření] a [Reakce ostřicího kroužku] změníte směr a reakci zaostřovacího/zoomovacího kroužku při jeho použití pro zaostření.

Přednastavení zaostření

Je-li aktivováno ruční zaostřování, můžete zaregistrovat určitý zaostřovací bod, a když pak ručně zaostříte jinak, videokamera se může vrátit do přednastavené pozice zaostření.

Provozní režimy: **CAMERA** **MEDIA** | **AUTO** **M**

1 Aktivujte ruční zaostřování a upravte zaostření do požadované pozice (📖 60).

- Uvnitř rámečku zaostření a tlačítka přednastavení zaostření se objeví aktuální přibližná vzdálenost zaostření.

2 Výběrem tlačítka přednastavení zaostření uložte aktuální pozici zaostření.

- Když se aktivuje funkce přednastavení zaostření, indikátor uvnitř tlačítka změní barvu na oranžovou.
- Opětovným výběrem tlačítka přednastavení zaostření funkci přednastavení zaostření vypnete.

3 Podle potřeby upravte zaostření pomocí funkce AF na dotek nebo otáčením zaostřovacího/zoomovacího kroužku.

4 Výběrem **[PRESET]** se vraťte k přednastavené pozici zaostření.

- Při nastavování zaostření nebo zoomu bude symbol **[PRESET]** zešedlý.
- Pro ukončení přednastavení zaostření vyberte tlačítko přednastavení zaostření.

Aktuální vzdálenost zaostření

Výběrem se vrátíte k přednastavené pozici zaostření

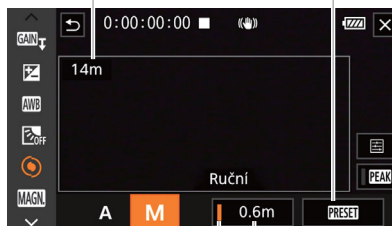

Tlačítko přednastavení zaostření (oranžově: přednastavení zaostření aktivováno)

Přednastavená pozice zaostření

i POZNÁMKY

- Když videokameru vypnete, přednastavená pozice zaostření se zruší.
- Vzdálenosti zaostření jsou přibližné. Jednotky, v nichž se vzdálenost zobrazuje, můžete změnit pomocí nastavení **MENU** ➤ **[☑ Nastavení displeje]** ➤ **[Jednotky vzdálenosti]**.
- Pomocí nastavení **MENU** ➤ **[📷 Nastavení kamery]** ➤ **[Předvolená rychlost ostření]** nastavíte rychlost, při které se videokamera vrátí do pozice přednastavení zaostření.

Použití funkcí zaostřovacího asistenta

Jako pomůcku pro přesnější zaostření můžete použít následující funkce zaostřovacího asistenta: Zvýraznění obrysů, které zvýší kontrast zdůrazněním obrysů objektivu; a zvětšení, které zvětší obraz na obrazovce. Funkce zvýraznění obrysů a zvětšení můžete použít současně, abyste dosáhli co nejlepšího výsledku.

Zvýraznění obrysů

Když je aktivována funkce zvýraznění obrysů (peaking), okraje zaostřených objektů jsou na obrazovce zvýrazněny červeně, modře nebo žlutě. Kromě toho můžete zvolit, aby se obrazovka při aktivovaném zvýraznění obrysů přepnula do černobílého režimu, a tím obrysy ještě více zvýraznit.

1 Otevřete ovládání zaostření.

[FUNC] ➤ [👁️ Zaostření]

2 V případě potřeby změňte nastavení zvýraznění obrysů.

[☰] ➤ Požadované možnosti ➤ [↵]

- Nastavení na černobílé zobrazování: Vyberte [Vypnout] nebo [Zapnout]. Určení barvy zvýraznění obrysů: Vyberte [Červená], [Modrá] nebo [Žlutá].

3 Vyberte [PEAK] a potom vyberte [X].

- Zvýraznění obrysů je aktivováno a obrysy jsou zvýrazněny.
- Pro vypnutí funkce zvýraznění obrysů znovu vyberte [PEAK] (před zavřením menu).

Zvětšení

1 Aktivujte zvětšení.

[FUNC] ➤ [MAGN. Zvětšení] ➤ [OK]

- Ve spodní pravé části obrazovky se zobrazí [MAGN] a střední část obrazu* se dvojnásobně zvětší.
- Rámeček zobrazený vpravo dole na obrazovce (rámeček zvětšení) ukazuje přibližnou část záběru, která se zobrazuje zvětšeně.

2 Rámeček zvětšení podle potřeby přesuňte a zkontrolujte ostatní části obrazu.

- Táhněte prstem na LCD obrazovce nebo zatlačte joystick (▲▼◀▶).

3 Pro zrušení zvětšení vyberte [X].

* Je-li na obrazovce zobrazen jeden rámeček detekce obličeje nebo sledovací rámeček, zvětší se namísto toho oblast kolem rámečku.

POZNÁMKY

- Zvýraznění obrysů/zvětšení:
 - Pomocné funkce se zobrazí pouze na obrazovce videokamery. Nezobrazí se na výstupu videa z videokamery a neovlivní záznamy.
 - Zvětšení není dostupné, pokud se na obrazovce zobrazují barevné čáry.
- Pokud pod přiřaditelné tlačítko přiřadíte volbu [MAGN. Zvětšení] (📖 88), můžete stisknutím tlačítka aktivovat zvětšení.
- Zvětšení se deaktivuje při startu záznamu, ale můžete jej znovu aktivovat a deaktivovat během záznamu.

Automatické zaostřování

Při aktivaci automatického zaostřování videokamera nepřetržitě upravuje zaostření na objekt uprostřed obrazovky. Rozsah zaostření je 1 cm (při nejkratší ohniskové vzdálenosti, měřeno od předního okraje tubusu objektivu) až ∞ a od 60 cm (v celém rozsahu zoomu, měřeno od předního okraje tubusu objektivu) až ∞ . Rychlost automatického zaostřování nastavíte dále uvedeným postupem.

Provozní režimy: **CAMERA** **MEDIA** | **AUTO** **M**

- 1 Během ručního zaostřování: Stiskněte tlačítko AF/MF.
- 2 Vyberte [AF režim].
MENU ➤ [📷 2] Nastavení kamery] ➤ [AF režim]
- 3 Vyberte požadovanou volbu a potom vyberte možnost [X].

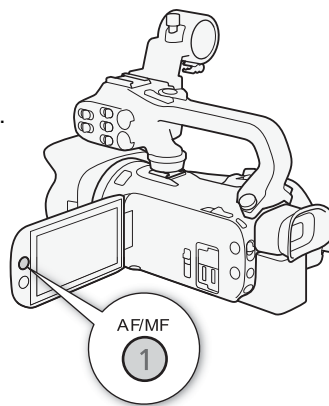

Volby

- [**LAF**] Instant AF]: Nastavuje režim automatického zaostřování na Instantní AF. Zaostření je dosaženo nejvyšší možnou rychlostí. Tento režim je užitečný, když pořizujete záznam ve velmi jasném prostředí nebo při slabém osvětlení. Tento režim využívá pro zaostřování jak systém TTL, tak externí senzor.
- [**MAF**] Střední AF]: Nastavuje automatické zaostřování na Střední AF. Videokamera zaostřuje plynuleji na objekt než při použití nastavení [**LAF**] Instant AF]. Tento režim využívá pro zaostřování jak systém TTL, tak externí senzor.
- [**AF**] Normální AF]: Nastavuje automatické zaostřování na Normální AF. Automatické zaostřování je prováděno stabilní rychlostí.

POZNÁMKY

- AF režim nelze vybrat v těchto případech.
 - Při nastavení položky **MENU** ➤ [📷 Nastavení kamery] ➤ [Konverzní objektiv] na jinou volbu než [**OFF**] Vypnout].
 - Když je aktivován infračervený záznam.
- Při automatickém zaostřování můžete otáčením zaostřovacího/zoomovacího kroužku ostřit ručně. Jakmile skončíte s otáčením kroužku ručního nastavení, vrátí se videokamera do automatického zaostřování. To je užitečné v situacích, např. když zaostřujete na objekt nacházející se za sklem okna.
- Při nastavení režimu snímání na [📷 Ohňostroj] se zaostřování nastaví na ∞ a nelze je změnit.
- Automatické zaostřování trvá déle, když je rychlost snímání 25.00P, než když je 50.00P.

- **Změkčení ostrosti během velkých zaclonění:** Při nahrávání v jasných prostředích videokamera přivírá clonu. V důsledku toho může nastat, že se obraz jeví rozmazaný. Toto je patrnější při nastavení rozsahu zoomu k širokouhlému záběru. V takovém případě vyberte v režimu **[M]** volbu **[P]** Programová AE, **[Tv]** Priorita času AE, **[Av]** Priorita clony AE) nebo režim snímání **[M]** Ruční exponování] a nastavte **MENU** ➤ **[Kamera]** Nastavení kamery] ➤ **[ND Filtř]** na **[A]** Automat.].
- Při nahrávání málo osvětlené scény se rozsah zaostření zúží, a obraz může být neostrý.
- Automatické zaostřování nemusí dobře pracovat u dále uvedených typů objektů nebo v dále uvedených situacích. V takovém případě zaostřete ručně.
 - Lesklé povrchy
 - Záběry přes špinavá nebo mokrá okna
 - Objekty s nízkým kontrastem nebo bez svislých linek
 - Noční scény
 - Rychle se pohybující objekty
 - Objekty v různých vzdálenostech.

Detekce a sledování obličeje

Během automatického zaostřování videokamera automaticky detekuje tváře osob a tuto informaci využije k výběru optimálního zaostření a nastavení expozice. Jestliže nebude možné rozeznat tvář, videokamera může upravit zaostření pomocí automatického zaostřování. Při rozeznání více tváří můžete videokameru nastavit tak, aby pomocí funkce sledování sledovala a optimalizovala nastavení pro jiný objekt. Funkci sledování lze také použít k optimalizaci nastavení pro pohybující se objekty, jako jsou např. domácí mazlíčci. Pro výběr daného objektu musíte použít dotykovou obrazovku.

Ve výchozím nastavení je funkce detekce a sledování obličeje aktivovaná. Je-li vypnutá, aktivujete ji postupem od kroku 1. V režimu **[AUTO]** je funkce detekce a sledování obličeje vždy aktivovaná a nelze ji vypnout.

Provozní režimy: **CAMERA** **MEDIA** | **AUTO** **M**

1 Aktivujte funkci detekce a sledování obličeje.

MENU ➤ **[Kamera]** Nastavení kamery] ➤ **[Rozpozn. a sledování tváře]** ➤ **[ON]** Zap. **[Zap.]** ➤ **[X]**

- V levé části obrazovky se zobrazí **[Zap.]**.

2 Nasměrujte videokameru na objekt.

- Okolo tváře hlavního objektu se zobrazí bílý rámeček. Další tváře budou v šedých rámečcích.

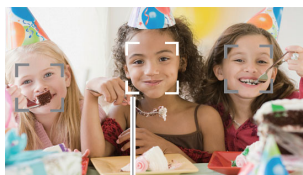



Hlavní objekt

3 Jiný hlavní objekt podle potřeby zvolíte tak, že klepnete na požadovaný objekt na obrazovce.

- **Výběr jiné osoby:** Dotkněte se tváře s šedým rámečkem. Rámeček detekce obličeje se změní na dvojitý bílý rámeček **[Zap.]** (rámeček funkce sledování objektu). Videokamera sleduje pohybující se objekt.
- **Výběr jiných pohybujících se objektů:** Pouze v režimu automatického zaostřování se můžete dotknout **[Zap.]** a následně jiného pohybujícího se objektu, například domácího zvířete. Rámeček se změní na dvojitý bílý rámeček **[Zap.]** (rámeček funkce sledování objektu). Videokamera sleduje pohybující se objekt.
- Dotykem **[Off]** rámeček odeberete a sledování zrušíte.





Omezení automatického zaostřování na tváře

Při použití automatického zaostřování můžete funkci automatického zaostřování omezit tak, aby byla aktivní pouze v případech, kdy je ve scéně detekována tvář, a pro všechny další případy se použije ruční zaostřování. Videokamera při automatickém zaostření na tvář objektu rovněž nastaví jas.

Nastavte přiřaditelné tlačítko na [ AF pouze obličej] ( 88) a stiskněte tlačítko.

- Na displeji se zobrazí .

POZNÁMKY

- Videokamera může omylem detekovat i jiné obličeje než lidské. V takovém případě funkci detekce a sledování obličeje vypněte.
- Pokud je aktivována detekce a sledování obličeje, je nejnižší rychlost závěrky použitelná videokamerou 1/25.
- V určitých případech nemusí být tváře detekovány správně. Typické příklady:
 - Tváře extrémně malé, velké, tmavé nebo světlé ve vztahu k celkovému obrazu.
 - Tváře otočené do strany, nahoru, natočené diagonálně nebo částečně zakryté.
- Funkci rozpoznání a sledování obličeje nelze používat v následujících případech.
 - Při nastavení snímáčiho režimu na [ Noční scéna], [ Slabé osvětlení] nebo [ Ohňostroj].
 - Když je použita rychlost závěrky nižší než 1/25.
 - Když je aktivován digitální zoom na hodnotě vyšší než 80x.
 - Během nastavení infračerveného režimu.
- Sledování objektu usnadníte, když se dotknete v místě s barvou nebo strukturou jedinečnou pro daný objekt. Pokud je ale v blízkosti jiný objekt s podobnými charakteristikami, jako má vybraný objekt, může se stát, že videokamera začne sledovat nesprávný objekt. Opětovným dotykem na obrazovce vyberte požadovaný objekt.
- V některých případech videokamera nemusí být schopna daný objekt sledovat. Typické příklady:
 - Objekty extrémně malé nebo velké ve vztahu k celkovému záběru.
 - Objekty příliš malé vůči pozadí.
 - Objekty s nedostatečným kontrastem.
 - Rychle se pohybující objekty.
 - Při snímání v interiéru s nedostatečným osvětlením.
- Automatické zaostřování limitované na obličeje se deaktivuje v následujících případech.
 - Při použití spínače napájení, přepínače režimů kamery nebo spínače INFRARED.
 - Ve stejných případech, ve kterých nelze použít detekci a sledování obličeje (viz výše).
 - Při přepnutí videokamery mezi automatickým a ručním zaostřováním.
 - Pokud není přiřaditelnému tlačítku nadále přiřazena funkce [ AF pouze obličej].

Stabilizace obrazu

Pomocí stabilizátoru obrazu můžete kompenzovat chvění videokamery, abyste tak dosáhli stabilních záběrů. Videokamera zahrnuje 3 metody stabilizace obrazu.

Standardní IS (👉): Nastavení Standardní IS kompenzuje chvění videokamery s menší intenzitou, např. při filmování z ruky na místě, a je vhodné pro filmování přirozeně působících scén.

Dynamický IS (👉): Nastavení Dynamický IS kompenzuje v nejvyšší míře chvění videokamery, např. při filmování za chůze, a je neúčinnější při nastavení zoomu směrem k nejkratší ohniskové vzdálenosti.

Zesílený IS (👉): Zesílený IS je neúčinnější, když se nepohybujete a s použitím vysokých hodnot zoomu přibližujete velmi vzdálené objekty (čím blíž jste k maximální ohniskové vzdálenosti, tím je účinnost vyšší). Tento režim není vhodný pro záběry typu naklápění a panoramování.

Provozní režimy: CAMERA MEDIA | AUTO M

Dynamický IS nebo Standardní IS

1 Vyberte položku [Stabilizátor obrazu].

MENU ➤ [👉 3] Nastavení kamery ➤ [Stabilizátor obrazu]

2 Vyberte [(👉) Standardní] (Standardní IS) nebo [(👉) Dynamický] (Dynamický IS) a potom vyberte [X].

- Například při umístění videokamery na stativ vyberte [(👉) Vypnout] namísto vypnutí stabilizace obrazu.
- Ikona vybraného režimu se zobrazí uprostřed horní části obrazovky.

Zesílený IS

Pro použití nastavení Zesílený IS budete nejprve potřebovat nastavit přiřaditelné tlačítko na [(👉) Zesílený IS].

1 Nastavte přiřaditelné tlačítko na [(👉) Zesílený IS] ([□] 88).

2 Stiskněte a přidržte přiřaditelné tlačítko po celou dobu aktivace režimu Zesílený IS.

- Po dobu aktivace režimu Zesílený IS se (👉) zobrazuje žlutě.
- Činnost přiřaditelného tlačítka nastaveného na [(👉) Zesílený IS] (dlouhé stisknutí nebo přepínání zapnuto/vypnuto) můžete změnit s pomocí nastavení **MENU** ➤ [👉 Nastavení kamery] ➤ [Tlačítko Zesílený IS].
- Režim Zesílený IS je dostupný, i když je položka [Stabilizátor obrazu] nastavena na [(👉) Vypnout].

POZNÁMKY

- Může se stát, že příliš silné otřesy videokamery nebude stabilizátor obrazu schopen plně kompenzovat.
- Pro přehledové záběry nebo záběry, kdy se sleduje pohybující se objekt, doporučujeme při panoramování ze strany na stranu nebo při naklápění videokamery nahoru a dolů nastavit položku [Stabilizátor obrazu] na [(👉) Dynamický] nebo [(👉) Standardní].
- Zesílený IS lze deaktivovat při vypnutí videokamery.
- **Dynamický IS:**
 - Zorný úhel se změní, když se položka [Stabilizátor obrazu] nastaví na jinou volbu než [(👉) Dynamický].
 - Pokud používáte režim Dynamický IS, může docházet při kompenzaci velkého chvění videokamery ke zhoršování kvality obrazu (např. zdvojení obrazu, artefaktů nebo tmavých oblastí).

Nastavení časového kódu

Videokamera vygeneruje signál časového kódu a zaznamená ho s nahranými klipy. Signál časového kódu může vystupovat ze zdířky SDI OUT (pouze **XA65**) a ze zdířky HDMI OUT.

Provozní režimy: **CAMERA** **MEDIA** | **AUTO** **M**

Výběr režimu časového kódu

1 Vyberte [Režim časového kódu].

MENU ➤ [🔧 Nastavení záznamu] ➤ [Režim časového kódu]

2 Vyberte požadovanou volbu a potom vyberte možnost [X].

- Když vyberete volbu **[REGEN.]** Regen., nepotřebujete provádět následující postupy pro nastavení provozního režimu časového kódu nebo výchozí hodnoty časového kódu.

Volby

[PRESET] Preset]: Časový kód začíná počáteční hodnotou, kterou můžete předem nastavit. Výchozí počáteční časový kód je 00:00:00:00. Podle následujících postupů můžete vybrat provozní režim časového kódu a nastavit počáteční časový kód.

[REGEN.] Regen.]: Videokamera načte vybranou SD kartu a časový kód pokračuje od posledního časového kódu zaznamenaného na kartě. Časový kód je spuštěn pouze během záznamu, takže klipy zaznamenané po sobě na stejné SD kartě budou mít souvislé časové kódy.

Nastavení provozního režimu časového kódu

Pokud nastavíte režim časového kódu na **[PRESET]** Preset], můžete vybrat provozní režim časového kódu.

1 Vyberte možnost [Provoz režim čas kódu].

MENU ➤ [🔧 Nastavení záznamu] ➤ [Provoz režim čas kódu]

2 Vyberte požadovanou volbu a potom vyberte možnost [X].

Volby

[RECRUN] Rec Run]: Časový kód je spuštěn pouze během záznamu, takže klipy zaznamenané po sobě na stejné SD kartě budou mít souvislé časové kódy.

[FREERUN] Free Run]: Časový kód se spustí v okamžiku, kdy potvrdíte výběr, a pokračuje v běhu bez ohledu na činnost videokamery.

Nastavení počáteční hodnoty časového kódu

Pokud nastavíte provozní režim na **[PRESET]** Preset], můžete nastavit počáteční hodnotu časového kódu.

1 Vyberte [Počáteční časový kód].

MENU ➤ [☑ 3] Nastavení záznamu] ➤ [Počáteční časový kód]

- Zobrazí se obrazovka pro nastavení časového kódu s oranžovým výběrovým rámečkem indikujícím hodiny.
- Chcete-li časový kód resetovat na [00:00:00:00] a vrátit se na předchozí obrazovku, vyberte [Reset]. Nastavíte-li provozní režim na **[FREERUN]** Free Run], časový kód bude resetován v okamžiku, kdy vyberete tlačítko, a poté bude pokračovat v běhu od 00:00:00:00.

2 Vyberte [▲] nebo [▼] pro nastavení hodnoty hodin a potom vyberte pole minut.

- Stejným způsobem nastavte ostatní pole (minuty, sekundy, políčka).

3 Po zadání všech polí časového kódu vyberte [OK].

- Výběrem volby [Zrušit] zavřete obrazovku bez změny časového kódu.
- Nastavíte-li provozní režim na **[FREERUN]** Free Run], časový kód začne běžet od časového kódu zadaného v okamžiku, kdy vyberete [OK].

4 Vyberte [X].

POZNÁMKY

- Nastavení **MENU** ➤ [☑ Nastavení záznamu] ➤ [Časový kód HDMI] můžete použít pro zapnutí nebo vypnutí výstupu časového kódu ze zdířky HDMI OUT.
- Pokud je aktivovaný záznam pomalého a rychlého pohybu, nemůžete vybrat provozní režim **[FREERUN]** Free Run]. Naopak když je aktivovaný režim předtočení, volba **[FREERUN]** Free Run] se nastaví automaticky a nelze ji změnit.
- Pokud je aktivován záznam pomalého a rychlého pohybu, nelze posílat na výstup signál časového kódu ze zdířky SDI OUT (pouze **XA65**) nebo ze zdířky HDMI OUT.
- Pokud používáte provozní režim **[FREERUN]** Free Run], pokračuje časový kód v běhu, dokud ve vestavěné záložní baterii zbývá energie, i když odpojíte všechny ostatní zdroje napájení. Je ale méně přesný než časový kód při zapnuté videokameře.

Prolnutí časového kódu/data/času do zaznamenaného obrazu

Časový kód/datum/čas můžete prolnout do obrazu a zaznamenat s klipy. Můžete rovněž vybrat polohu prolnutí na obrazovce (☐ 119). Během záznamu můžete navíc na obrazovce zobrazit překryté/nahrané datum a čas.

1 Vyberte data, která se mají zobrazit.

MENU ➤ [☑ Nastavení záznamu] ➤ [Nahrávání OSD] ➤ Požadovaná volba.

2 Vyberte polohu vybraných dat.



MENU ➤ [☑ Nastavení záznamu] ➤ [Pozice nahrávání OSD] ➤ Požadovaná volba.

- Po nastavení se zobrazí nápis **OSD REC**.

3 Během záznamu můžete v případě potřeby na obrazovce zobrazit překryté/nahrané datum a čas.

MENU ➤ [☑ Nastavení záznamu] ➤ [Zobrazit nahrávání OSD] ➤ **[ON]** Zapnout].

 POZNÁMKY

- Může dojít k nárůstu obrazového šumu.
- Když je povolen soubor s uživatelským nastavením obrazu, nastavení [ Custom Picture]  [Redukce šumu]  [Frame Correlation] není dostupné.
- Toto nastavení nelze použít, když je aktivován záznam pomalého a rychlého pohybu.
- Toto nastavení nelze použít v režimu MEDIA.

Nastavení kódu User Bit

Indikace kódu User Bit může být vybrána z data nebo času záznamu, nebo může být identifikačním kódem tvořeným 8 znaky v hexadecimálním systému. K dispozici je šestnáct možných znaků: čísla 0 až 9 a písmena A až F. Kód User Bit bude odeslán na výstup ze zdičky SDI OUT (pouze **XA65**) a HDMI OUT. S klípy XF-AVC je zaznamenáván kód User Bit.

Provozní režimy: **CAMERA** **MEDIA** | **AUTO** **M**

1 Otevřete obrazovku [Nastavení User bit].

MENU ➤   [Nastavení záznamu] ➤ [Typ User bit] ➤ 

- Chcete-li pro kód User Bit nastavit čas, vyberte místo toho **[TIME]** Čas; chcete-li pro kód User Bit nastavit datum, vyberte **[DATE]** Datum]. Pak vyberte **[X]**. Zbývající postup není nutný.
- Zobrazí se obrazovka pro nastavení kódu User Bit s oranžovým výběrovým rámečkem na číslici nejvíce vlevo.
- Chcete-li resetovat kód User Bit na [00 00 00 00], vyberte možnost [Reset].
- Pro zavření obrazovky bez nastavení kódu User Bit vyberte [Zrušit].

2 Vyberte číslo, které chcete změnit, a pak vyberte podle potřeby **[▲]** nebo **[▼]** pro jeho změnu.

3 Vyberte další číslici, kterou chcete změnit.

4 Stejným způsobem nastavte zbývající číslice.

5 Vyberte **[OK]** a potom vyberte **[X]**.

POZNÁMKY

- Kód User Bit se nezaznamená s klípy MP4, které nelze zaznamenat na SD kartu.

Záznam zvuku

Videokamera je vybavena 4kanálovým lineárním PCM nebo 2kanálovým záznamem a přehráváním zvuku AAC pro klipy MP4 a 4kanálovým lineárním zvukem PCM pro klipy XF-AVC. Vzorkovací frekvence je 48 kHz.

Zvuk můžete zaznamenávat prostřednictvím vestavěného stereofonního mikrofonu, na trhu běžně dostupného externího mikrofonu (zdiřky INPUT 1/INPUT 2*, zdiřka MIC) nebo linkového vstupu (zdiřka INPUT 1/INPUT 2*). Při použití zdiřek INPUT 1/INPUT 2 můžete vybrat zdroj zvuku nezávisle pro kanál 1 (CH1) a kanál 2 (CH2).

Zvukový signál bude vystupovat spolu s videosignálem ze zdiřky SDI OUT (pouze **XA65**) a HDMI OUT. Tento zvukový signál můžete nahrávat na externí rekordér.

* K dispozici pouze je-li na videokameře nasazena rukojeť.

Provozní režimy:   |  

Výběr formátu záznamu zvuku pro klipy MP4

Formát záznamu zvuku můžete nastavit na AAC (2 kanály, 16 bitů) nebo lineární PCM (4 kanály, 16 bitů).

1 Vyberte **[MP4 Formát zvuku]**.

MENU ➤  **[1 Nastavení záznamu]** ➤ **[MP4 Formát zvuku]**

2 Vyberte požadovanou volbu a potom vyberte možnost **[X]**.

Volby

[2CH] AAC 16bit 2CH]:

Klip se nahraje ve formátu 2kanálového AAC. Tento formát je všestranněji použitelný a umožňuje přehrávání klipu na různých zařízeních.

[4CH] LPCM 16bit 4CH]:

Klip se nahraje ve formátu 4kanálového lineárního PCM. Tento formát není zkomprimován a zajišťuje vyšší kvalitu zvuku.

Nastavení zvuku a nahrávané zvukové kanály

Formát zvuku se liší v závislosti na formátu videa. Které zvukové vstupy se nahrávají do kterých zvukových kanálů, je určeno kombinací nastavení menu, zda je připojena rukojeť, a nastavením dalších ovládacích prvků na videokameře souvisejících se zvukem.

Následující tabulka poskytuje přehled možných kombinací.

Formát videa	Formát zvuku
XF-AVC	LPCM 24bit 4CH
MP4	LPCM 16bit 4CH
	AAC 16bit 2CH

Formát zvuku	Rukojeť připojena k videokameře	Poloha přepínače ON/OFF pro zdířku INPUT	Mikrofon zapojený do zdířky MIC	[Vstup CH2] ¹	Zaznamenané zvukové kanály a zdroje zvuku				
					CH1	CH2	CH3	CH4	
LPCM 16bit/24bit 4CH	Ano	ON	Ano	INPUT 2	Zdířka INPUT 1	Zdířka INPUT 2	Zdířka MIC (L)	Vestavěný mikrofon (L)	Zdířka MIC (P)
			INPUT 1	Zdířka INPUT 1					
		Ne	INPUT 2	Zdířka INPUT 2					
		INPUT 1	Zdířka INPUT 1						
	OFF	Ano	-	Zdířka MIC (L)	Zdířka MIC (P)	Vestavěný mikrofon (L)	Vestavěný mikrofon (P)		
		Ne							
	Ne	-	Ano	-	Zdířka MIC (L)	Zdířka MIC (P)			
			Ne		Vestavěný mikrofon (L)	Vestavěný mikrofon (P)			
AAC 16bit 2CH	Ano	ON	-	INPUT 2	Zdířka INPUT 1	Zdířka INPUT 2	-	-	
			INPUT 1	Zdířka INPUT 1					
		Ano	-	Zdířka MIC (L)	Zdířka MIC (P)				
		Ne		Vestavěný mikrofon (L)	Vestavěný mikrofon (P)				
	Ne	-	Ano	-	Zdířka MIC (L)	Zdířka MIC (P)			
			Ne		Vestavěný mikrofon (L)	Vestavěný mikrofon (P)			

¹ [🔊] Nastavení zvuku ➤ [Vstup CH2].

Připojení externího mikrofону nebo externího zdroje zvuku k videokameře

Ke každé ze zdírek INPUT můžete připojit komerčně dostupné mikrofony nebo analogové zdroje zvuku s linkovým vstupem s konektorem XLR. Aby bylo možné využívat zdířky INPUT a držák mikrofону, je třeba k videokameře správným způsobem připojit rukojeť. Do zdířky MIC můžete připojit komerčně dostupné kondenzátorové mikrofony se stereofonním minikonektorem o \varnothing 3,5 mm. Mikrofon připojte níže popsaným postupem (viz rovněž následující ilustrace). Chcete-li k videokameře připojit externí zařízení, zapojte kabel zařízení do požadované zdířky INPUT (4) nebo do zdířky MIC (5).

- 1 Povolte zajišťovací šroub mikrofону (1), otevřete držák mikrofону a vložte do něj mikrofon (2).
- 2 Utáhněte zajišťovací šroub a kabel mikrofону protáhněte příchytkou kabelu mikrofону, která se nachází pod držákem mikrofону (3).
- 3 Zapojte kabel mikrofону nebo externího zařízení do požadované zdířky INPUT (4) nebo do zdířky MIC (5).

73

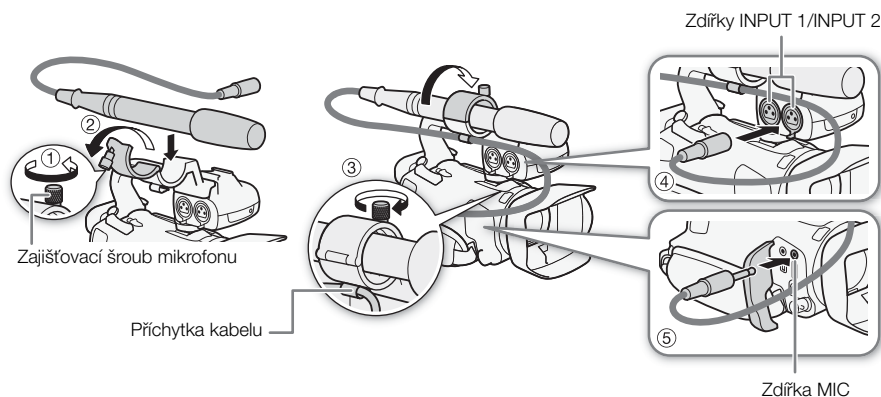

Nezávislé nastavení kanálů L a R zdířky MIC

Můžete použít nastavení **MENU** \triangleright **[D]** [Nastavení zvuku] \triangleright [Spojení MIC ALC] pro samostatné nastavení úrovně zvuku pro kanály L a R a externí mikrofon připojený ke zdířce MIC, což umožní nezávislé nastavení každého kanálu.

Použití linkového vstupu nebo externího mikrofonu zapojeného do zdířky INPUT

- 1 Nastavte přepínač ON/OFF pro zdířku INPUT do polohy ON.
- 2 Nastavte přepínače volby citlivosti pro INPUT 1/ INPUT 2 na LINE nebo MIC.

- Chcete-li napájet mikrofon prostřednictvím fantomového napájení, přepněte spínač místo toho do polohy MIC+48V. Nezapomeňte, že musíte nejdříve zapojit mikrofon, a teprve potom zapnout fantomové napájení. V době vypínání fantomového napájení mějte mikrofon připojený.

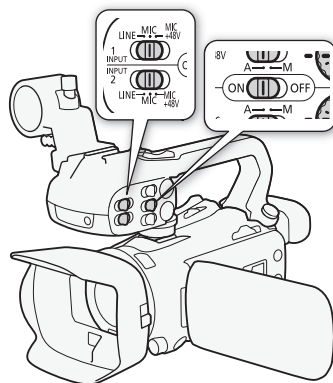

Jak zaznamenat stejný zdroj zvuku do dvou zvukových kanálů

Ve výchozím nastavení se při používání zdířek INPUT každý zdroj zvuku zaznamená do samostatného zvukového kanálu (INPUT 1 do CH1 a INPUT 2 do CH2). Je-li třeba (například z důvodu zálohování záznamu zvuku), lze zdrojový zvuk na zdířce INPUT 1 zaznamenat do obou zvukových kanálů, CH1 a CH2. V takovém případě můžete nastavit záznamovou úroveň zvuku samostatně pro každý kanál.

- 1 Vyberte [Vstup CH2].

MENU ➤ [🎵] [1] Nastavení zvuku ➤ [Vstup CH2]

- 2 Vyberte požadovanou volbu a potom vyberte možnost [X].

Volby

[INPUT2] INPUT 2]: Zaznamenává zvuk samostatně do každého kanálu. Zdroj zvuku INPUT 1 je zaznamenáván do CH1, zatímco zdroj zvuku INPUT 2 je zaznamenáván do CH2.

[INPUT1] INPUT 1]: Zvukový vstup INPUT 1 je zaznamenáván do obou kanálů. Zvukový vstup INPUT 2 není zaznamenáván.

i POZNÁMKY

- I když vyberete volbu **[INPUT1]** INPUT 1], záznamovou úroveň zvuku pro kanál 2 bude určovat přepínač úrovně zvuku a volič pro INPUT 2.

Nastavení citlivosti mikrofonu (Zdířky INPUT)

Je-li některý ze zvukových kanálů nastaven na zdířky INPUT a odpovídající přepínač volby citlivosti je nastaven na MIC nebo MIC+48V, můžete vybrat citlivost externího mikrofonu.

- 1 Vyberte citlivost požadované zdířky INPUT.

MENU ➤ [🎵] [1] Nastavení zvuku ➤ [Korek mikrof INPUT 1] nebo [Korek mikrof INPUT 2]

- 2 Vyberte požadovanou volbu a potom vyberte možnost [X].

- Můžete si vybrat jednu z 5 úrovní citlivosti od -12 dB do +12 dB.

Tlumič mikrofonu (zdířky INPUT)

Je-li některý ze zvukových kanálů nastaven na zdířky INPUT a odpovídající přepínač volby citlivosti je nastaven na MIC nebo MIC+48V, můžete aktivovat tlumič externího mikrofonu (20 dB).

1 Vyberte citlivost požadované zdířky INPUT.

MENU ➤ [🔊] [1] Nastavení zvuku] ➤ [Tlum mikrofon INPUT 1] nebo [Tlum mikrofon INPUT 2]

2 Vyberte [**ON**] Zapnout] a potom vyberte [**X**].

- V pravé části obrazovky se zobrazí **ATT**.

75

Výběr vestavěného mikrofonu nebo externího mikrofonu zapojeného do zdířky MIC

Pokud je do zdířky MIC připojen externí mikrofon, videokamera se automaticky přepne z vestavěného mikrofonu na externí.

Záznamová úroveň zvuku

Úroveň záznamu zvuku lze pro každý kanál samostatně nastavit na automatickou nebo ruční. Při ručním nastavení záznamové úrovně zvuku můžete nastavit úroveň (od $-\infty$ po 18 dB) také samostatně pro každý kanál. Není-li rukojeť nasazena, upravte úroveň zvuku pomocí menu FUNC (☐ 76).

1 Nastavte přepínač úrovně zvuku požadovaného kanálu na A (automatika) nebo M (ruční).

- Nastavíte-li přepínač na A, úroveň zvuku se bude nastavovat automaticky; vy tak nemusíte provádět zbývající kroky postupu. Nastavíte-li přepínač na M, nastavte záznamovou úroveň zvuku dle zbývajících pokynů postupu.

2 Otočte příslušným voličem úrovně zvuku.

- Pro informaci: MIN značí $-\infty$, větší značka uprostřed škály odpovídá hodnotě 0 dB a MAX odpovídá hodnotě +18 dB.
- Při nastavování záznamové úrovně zvuku by měl indikátor záznamové úrovně zvuku jít jen občas doprava za značku -18 dB (jedna značka doprava za značku -20 dB).

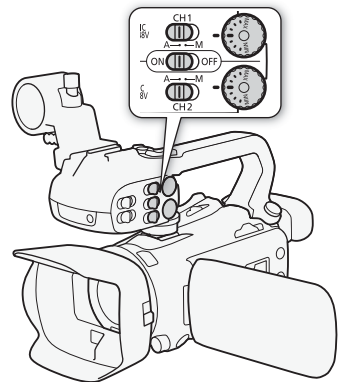

Automatické řízení hlasitosti (ALC): Propojení nebo oddělení nastavení zvuku CH1/CH2 nebo CH3/CH4 (zdířky INPUT / zdířka MIC)

Pokud je přepínač INPUT 1 i INPUT 2 nastaven na stejný typ zdroje zvuku (linkový vstup nebo mikrofon), můžete propojit nastavení úrovně zvuku pro oba zdroje pomocí nastavení **MENU** ➤ [🔊] Nastavení zvuku] ➤ [Spojení ALC INPUT]. Když je vybrána volba [LINK Linked], můžete upravit nastavení obou zvukových kanálů CH1 a CH2 pomocí přepínače hlasitosti a voliče úrovně zvuku CH1. Pokud vyberete [CH3/4] nebo pokud na videokameře není nasazena rukojeť, musíte oba zvukové kanály nastavit pomocí obrazovky zvuku menu FUNC (📖 76).

Podobně můžete nastavit položku **MENU** ➤ [🔊] Nastavení zvuku] ➤ [Spojení MIC ALC] na [SEP Separated], abyste mohli nastavovat úroveň zvuku samostatně pro kanály L a R externího mikrofону připojeného do zdířky MIC. To vám umožní nastavovat na obrazovce zvuku v menu FUNC nezávisle každý kanál (📖 76).

Nastavení úrovně zvuku pomocí menu FUNC

Pokud je formát zvuku LPCM (4kanalový záznam zvuku), použijte obrazovku zvuku v menu FUNC pro nastavení úrovní záznamu zvuku u kanálů CH3 a CH4. Pokud na videokameře není nasazena rukojeť, musíte záznamovou úroveň zvuku pro CH1 a CH2 upravit také na obrazovce zvuku.

1 Otevřete obrazovku zvuku.

[FUNC] ➤ [🔊] Zvuk]

2 Výběrem [CH1/2] nebo [CH3/4] můžete podle potřeby změnit pár zvukových kanálů, který chcete upravit.

- Při nastavení položky **MENU** ➤ [🔊] Nastavení zvuku] ➤ [Spojení MIC ALC] na [SEP Separated] vyberte zvukový kanál, který chcete nastavit, a opakujte podle potřeby kroky 2 až 4 pro druhý zvukový kanál.

3 Vyberte [🔊 Automat.] nebo [🔊 Ručně].

- Pokud jste vybrali automatickou úpravu, přejděte ke kroku 5. Pokud jste vybrali ruční úpravu, nastavte záznamovou úroveň zvuku dle zbývajících pokynů postupu.

4 Dotykem tlačítka [◀] nebo [▶] a jeho přidržením upravte záznamovou úroveň podle potřeby.

- Při nastavování záznamové úrovně zvuku by měl indikátor úrovně zvuku na obrazovce jít jen občas doprava za značku -18 dB (jedna značka doprava za značku -20 dB).

5 Vyberte [X].

POZNÁMKY

- Můžete nastavit položku **MENU** ➤ [🔊] Nastavení zvuku] ➤ [Přiřadit přepínač CH2 a volič] na [CH3 CH3] (📖 120), abyste mohli nastavovat úroveň zvuku pro kanál CH3 pomocí přepínače hlasitosti a voliče CH2.
- Když indikátor úrovně zvuku dosáhne červeného bodu (značka 0 dB), může být zvuk zkreslen.
- Zobrazuje-li indikátor úrovně zvuku normální hodnoty, ale zvuk je zkreslený, aktivujte tlumič mikrofону (📖 75, 77).
- Při nastavování záznamové úrovně zvuku nebo při aktivaci tlumiče mikrofону doporučujeme kontrolovat hlasitost zvuku ve sluchátkách.
- Pokud je alespoň jeden z kanálů nastaven na ruční nastavení, můžete aktivovat omezovač přebuzení zvuku s pomocí nastavení **MENU** ➤ [🔊] Nastavení zvuku] ➤ [Omezovač INPUT 1/2]. Po jeho aktivaci se na obrazovce objeví [LIM] a omezovač přebuzení zvuku bude omezovat amplitudu vstupních zdrojů zvuku, jejichž signály se začínají zkreslovat.

Citlivost mikrofonu (vestavěný mikrofon)

Citlivost vestavěného mikrofonu lze zvýšit.

1 Vyberte [Citlivost integr. mikrofonu].

MENU ➤ [♪] 2 Nastavení zvuku ➤ [Citlivost integr. mikrofonu]

2 Vyberte požadovanou volbu a potom vyberte možnost [X].

Volby

[**NORM**] Normální]: Pro záznam zvuku za obvyklých podmínek.

[**HIGH**] Vysoká]: Pro záznam zvuku ve vyšší hlasitosti (+6 dB).

Tlumič mikrofonu (vestavěný mikrofon nebo zdířka MIC)

Je-li při záznamu pomocí vestavěného nebo externího mikrofonu (zdířka MIC) úroveň zvuku příliš vysoká a zvuk je zkreslený, aktivujte tlumič mikrofonu (20 dB) pro příslušný mikrofon.

1 Vyberte [Tlumení integr. mikrofon] nebo [Tlum MIC].

MENU ➤ [♪] Nastavení zvuku ➤ [Tlumení integr. mikrofon] nebo [Tlum MIC.]

2 Vyberte požadovanou volbu a potom vyberte možnost [X].

Volby

[**ON**] Zapnout]: Tlumič mikrofonu bude aktivován po celou dobu pro dosažení věrnější reprodukce dynamiky zvuku. Na obrazovce se zobrazí **ATT**.

[**OFF**] Vypnout]: Tlumič mikrofonu bude po celou dobu deaktivován.

Filtr dolní propusti (vestavěný mikrofon nebo zdířka MIC)

Můžete aktivovat filtr dolní propusti pro snížení zvuku foukajícího větru, motoru automobilu nebo podobných okolních zvuků. Při pořizování záznamu v prostředích, kde nehrozí hluk větru, nebo když chcete nahrávat nízkofrekvenční zvuky, doporučujeme filtr dolní propusti vypnout.

1 Vyberte [Nízkopásm. filtr integr. mikr.] nebo [Dol propust MIC].

MENU ➤ [♪] 1 Nastavení zvuku ➤ [Nízkopásm. filtr integr. mikr.] nebo [Dol propust MIC]

2 Vyberte [**ON**] Zapnout] a potom vyberte [X].

Používání sluchátek

Sluchátka se používají pro přehrávání nebo ke kontrole hlasitosti během záznamu. Níže uvedený postup uvádí, jak nastavit hlasitost.

Provozní režimy: **CAMERA** **MEDIA** | **AUTO** **M**

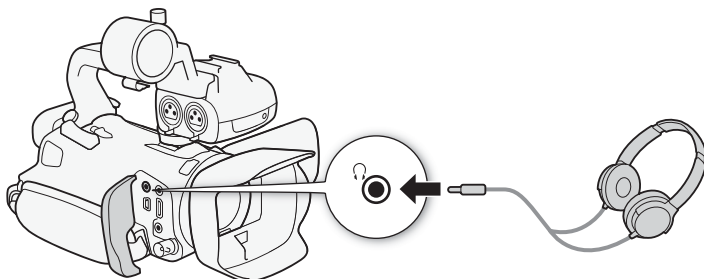

1 Vyberte [Hlasitost sluchátek].

MENU ➤ [🔊] [3] Nastavení zvuku ➤ [Hlasitost sluchátek]

2 Vyberte [↶] nebo [↷] pro nastavení hlasitosti a potom vyberte [X].

- Můžete rovněž posunout prst podél stupnice hlasitosti.

Úprava hlasitosti při přehrávání

Při přehrávání nastavte hlasitost zvuku ve sluchátkách stejným způsobem, jako když nastavujete hlasitost zvuku z reproduktoru (📖 102).

! DŮLEŽITÉ

- Posloucháte-li zvuk ve sluchátkách, snižte si hlasitost na odpovídající úroveň.

i POZNÁMKY

- Používejte běžně prodávaná sluchátka se zástrčkou Ø 3,5 mm.

Barevné pruhy/Referenční zvukový signál



Videokameru můžete nastavit tak, aby generovala a zaznamenávala barevné pruhy a 1kHz referenční zvukový signál a aby je přiváděla na zdířky HDMI OUT, SDI OUT (pouze **X465**) a zdířku  (sluchátka) (pouze referenční zvukový signál).

Provozní režimy:   |  

Záznam barevných pruhů

Můžete zvolit mezi barevnými pruhy EBU a SMPTE.

1 Vyberte položku [Barevné čáry].

MENU   Nastavení záznamu  [Barevné čáry]

2 Vyberte požadovanou volbu a potom vyberte možnost [X].

- Vybrané barevné pruhy se zobrazí na obrazovce a budou i zaznamenány, když stisknete tlačítko START/STOP.





POZNÁMKY

- Tuto funkci nelze použít společně se záznamem pomalého a rychlého pohybu.

Záznam referenčního zvukového signálu

Videokamera může dávat na výstup společně s barevnými pruhy 1kHz referenční zvukový signál.

1 Vyberte [Tón 1 kHz].

MENU   Nastavení záznamu  [Tón 1 kHz]

2 Vyberte požadovanou volbu a potom vyberte možnost [X].

- Můžete vybrat jednu ze tří úrovní zvuku (-12 dB, -18 dB, -20 dB) nebo signál vypnout pomocí volby [**OFF**] Vypnout].
- Signál bude na výstupu ve vybrané úrovni zvuku a bude zaznamenán, když stisknete tlačítko START/STOP.

Předtočení

Pokud je aktivované předtočení, videokamera začne trvale zaznamenávat do dočasné paměti (cca 3 sekundy), takže když stisknete tlačítko START/STOP, klip bude obsahovat rovněž několik sekund videa a zvuku zaznamenaných před stisknutím tlačítka.

Provozní režimy: **CAMERA** **MEDIA** | **AUTO** **M**

80

1 Stiskněte tlačítko PRE REC.

- Aktivuje se předtočení a nahoře na obrazovce se objeví .
- Opětovným stisknutím tlačítka předtočení vypnete.

2 Stiskněte tlačítko START/STOP.

- Klip zaznamenaný na kartě bude obsahovat několik sekund videa a zvuku, které byly zaznamenány před stisknutím tlačítka START/STOP.

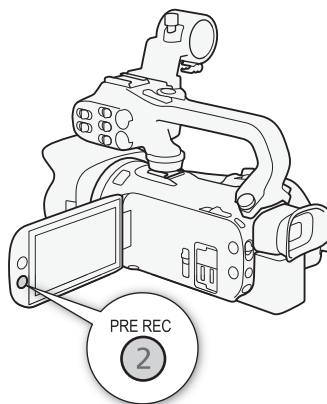

POZNÁMKY

- Videokamera nezaznamená plné 3 sekundy před stisknutím tlačítka START/STOP, pokud došlo ke stisknutí spouště do 3 sekund od zapnutí funkce předtočení nebo od konce předchozího záznamu.
- Tuto funkci nelze použít společně se záznamem pomalého a rychlého pohybu.
- Předtočení se deaktivuje v následujících případech:
 - Při použití hlavního vypínače nebo přepínače režimů kamery.
 - Při otevření menu.
 - Při změně režimu snímání nebo vzhledu.
 - Při otevření krytu slotu karty SD nebo při zaplnění zaznamenané SD karty.
- Časový kód, když je aktivováno předtočení:
 - Časový kód klipu se spustí několik sekund před stisknutím tlačítka START/STOP.
 - Je-li režim časového kódu nastaven na **[REGEN. Regen.]** nebo na **[PRESET Preset]** s provozním režimem **[RECRUN Rec Run]**, po aktivaci předtočení se provozní režim časového kódu automaticky změní na **[FREEERUN Free Run]**.
 - Když režim předtočení vypnete, vrátí se provozní režim časového kódu do předchozího nastavení.

Informace zobrazované na obrazovce

Zobrazení většiny informací na obrazovce můžete zapnout nebo vypnout.

Provozní režimy: **CAMERA** **MEDIA** | **AUTO** **M**

Opakovaným stiskem tlačítka DISP můžete zapnout/vypnout zobrazování informací zobrazovaných na obrazovce v následujícím sledu:

Režim **CAMERA**:

- Zobrazování všech informací zapnuto
- Indikační značky¹
- Zobrazování informací vypnuto

Režim **MEDIA**²:

- Pouze datový kód zapnut
- Zobrazování všech informací zapnuto

¹ Indikační značky budou zobrazeny pouze při nastavení položky **MENU** > [Nastavení displeje] > [Značky na displeji] na jinou volbu než [**OFF** Vypnout].

² Stisknutí tlačítka DISP má stejný efekt, jako dotyk na obrazovce. Při prohlížení jedné fotografie a přehrávání klipu se ovladače přehrávání zobrazí pouze na okamžik.

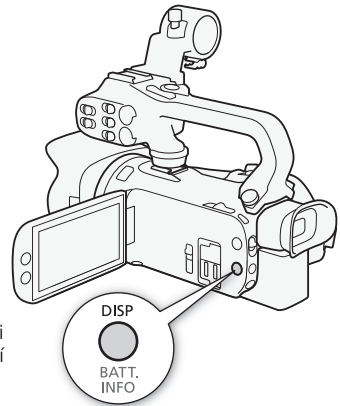

Infračervený záznam

Při použití infračerveného režimu se videokamera stává citlivější k infračervenému světlu a umožňuje nahrávat v tmavých prostředích. Aby bylo možné pokračovat v nahrávání i na velmi tmavých místech, lze použít také jednotku rukojeti. Rovněž můžete vybrat, zda se jasnější oblasti v obraze mají zobrazovat zeleně nebo bíle.

Provozní režimy: **CAMERA** **MEDIA** | **AUTO** **M**

1 Nastavte přepínač INFRARED na ON.

- V levé horní části obrazovky se zobrazí **IR** a **OFF**.

2 Barvu zvýraznění v infračerveném záběru můžete změnit po výběru možnosti [Barva IR nahrávání].

MENU > [Piktogram 5] Nastavení kamery > [Barva IR nahrávání]

3 Vyberte [**WHITE** Bílá] nebo [**GREEN** Zelená] a poté vyberte [**X**].

4 Pro zapnutí infračerveného světla vyberte [IR světlo].

MENU > [Piktogram 4] Nastavení kamery > [IR světlo]

5 Vyberte [**ON** Zapnout] a potom vyberte [**X**].

- **OFF** se změní na **ON**.

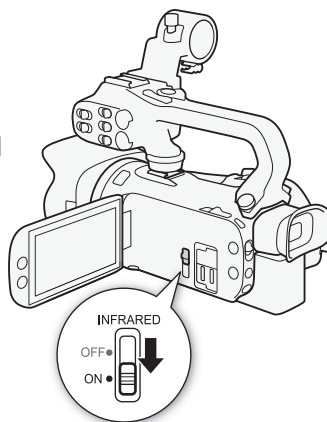

! DŮLEŽITÉ

- V závislosti na použití může záznam v infračerveném režimu představovat narušením soukromí a osobnostních práv, stejně jako porušení zákonů nebo nařízení.

i POZNÁMKY

- Během aktivace infračerveného režimu platí následující.
 - Clona zůstává plně otevřena a filtr ND zůstává vyřazený. Videokamera se dále přepne na automatické nastavení rychlosti závěrky a zisku.
 - Nastavení expozice, limitu AGC, korekce protisvětla (automatická a konstantní) a detekce a sledování obličeje jsou deaktivovány.
 - Videokamera nejprve přepne na automatické zaostřování, ale režim zaostřování můžete změnit na ruční zaostřování. Indikace vzdálenosti zaostření je zasedlá.
 - Vyvážení bílé se přepne na nastavení pro infračervený režim.
 - Nelze nastavit režim snímání a vzhledy.
- Během používání zoomu nemusí automatické zaostřování pracovat správně, což závisí na daném světelném zdroji.
- V infračerveném režimu je senzor videokamery podstatně citlivější na blízké infračervené záření. Je-li aktivován infračervený záznam, nemiřte objektiv na silný zdroj světla nebo tepla. Pokud jsou v záběru takovéto zdroje světla nebo tepla, před přepnutím videokamery do infračerveného režimu zastiňte objektiv.
- Pokud nastavíte přiřaditelné tlačítko na [**IR světlo**] (88), můžete stisknutím tlačítka zapnout a vypnout infračervené světlo.

Použití volitelného dálkového ovladače RC-V100

Ke zdiřce REMOTE videokamery můžete připojit volitelný dálkový ovladač RC-V100 a ovládat videokameru (včetně pokročilých funkcí záznamu) na dálku. Dálkový ovladač umožňuje zapínat videokameru, procházet menu a na dálku řídit například clonu a rychlost závěrky.

Pro připojení dálkového ovladače k videokameře použijte kabel dodaný s dálkovým ovladačem. Podrobné informace o zapojení a používání dálkového ovladače najdete v Návodu k používání.

Provozní režimy: CAMERA MEDIA | AUTO M

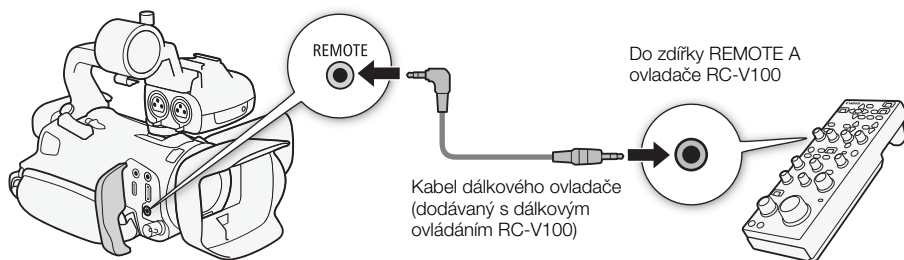

- 1 Vypněte videokameru a připojte k ní volitelný dálkový ovladač RC-V100.
- 2 Zapněte videokameru v režimu CAMERA a vyberte [Terminál REMOTE].
MENU ➤ [] [2] Nastavení systému] ➤ [Terminál REMOTE]
- 3 Vyberte [**RC-V100** RC-V100 (REMOTE A)] a potom vyberte [**X**].

Volby

RC-V100 RC-V100 (REMOTE A)]:

Tuto možnost zvolte, chcete-li používat volitelný dálkový ovladač RC-V100.

[Std. Standardní]: Tuto možnost zvolte tehdy, chcete-li používat komerčně dostupná dálková ovládání.

POZNÁMKY

- Následující ovládací prvky na dálkovém ovladači nebudou na videokameře fungovat:
 - Tlačítko CANCEL
 - Tlačítko ND
 - Tlačítko AGC
 - Tlačítko AUTO IRIS
 - Tlačítko SHUTTER SELECT

Funkce webové kamery

Videokameru můžete propojit pomocí USB kabelu s počítačem a používat ji jako webovou kameru (v kombinaci s kompatibilním softwarem). Při použití této funkce lze pouze zaznamenávat video. Podrobné informace o podporovaných operačních systémech či softwaru testovanému pro použití s videokamerou najdete na webových stránkách místního zastoupení společnosti Canon. Podrobné informace viz návody k používání počítače a USB kabelu.

84

Provozní režimy: CAMERA MEDIA | AUTO M

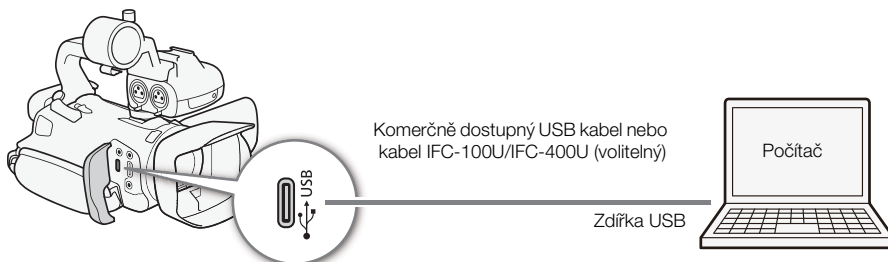

Konfigurace videovýstupu

Formát videa	Rozlišení	Rychlost snímání
Motion JPEG	1920 x 1080	25 snímků/s (max.)

- 1 Vyberte konfiguraci videa (📖 38).
- 2 Vyberte **MENU** > [**🔊** Nastavení systému] > [Režim USB] > [**UVC** Výstup videa (UVC)].
- 3 Připojte videokameru k počítači.
 - Obraz se zobrazí v použitém softwaru.
- 4 Otevřete v počítači požadovaný kompatibilní software.
- 5 Po ukončení spojení odpojte USB kabel od počítače.

i POZNÁMKY

- Zvuk nevystupuje.
- Tuto funkci nelze použít při fotografování.
- Při připojení k počítači se doporučuje použít port USB, který nepodporuje funkci USB Power Delivery.

Používání GPS přijímače GP-E2

Pokud je do zdířky USB videokamery připojen volitelný GPS přijímač GP-E2, zaznamenává videokamera automaticky informace GPS (zeměpisnou délku, zeměpisnou šířku a nadmořskou výšku) do každého provedeného záznamu (klipy MP4, klipy XF-AVC a fotografie). U klipů MP4 a fotografií jsou zaznamenány rovněž informace o datu a čase UTC (coordinated universal time). U klipů XF-AVC jsou informace GPS zaznamenány jako součást metadat klipu a lze je použít k třídění a vyhledávání záznamů s využitím aplikace **Canon XF Utility** (☞ 111).

Zaznamenané informace GPS lze zkontrolovat na obrazovce informací o klipu nebo na obrazovce přehrávání fotografií (zobrazení jedné fotografie).

Provozní režimy: CAMERA MEDIA | AUTO M

Připojení GPS přijímače

Vypněte videokameru a přijímač. Připojte přijímač pomocí USB kabelu ke zdířce USB videokamery. Během nahrávání umístíte přijímač do transportního pouzdra* a nasadíte jej na přídržný řemen videokamery nebo jej přenášejte u sebe. Podrobné informace týkající se připojení a používání přijímače najdete v návodu k používání přijímače GP-E2.

* Dodáváný s volitelným přijímačem GPS GP-E2.

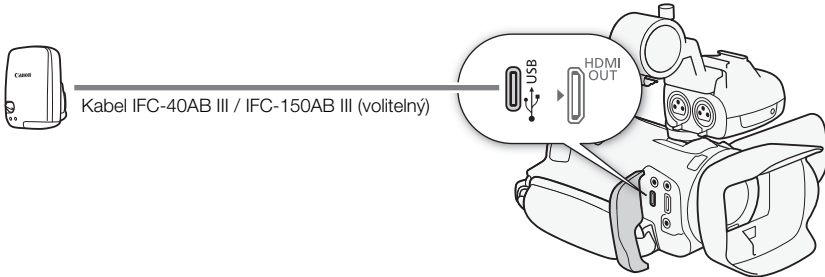



Aktivace přijímače GPS

1 Nastavte režim USB na **[GPS GP-E2]**

MENU ➤ [**☛** Nastavení systému] ➤ [Režim USB] ➤ **[GPS GP-E2]**

2 Zapněte přijímač.

- Na levé straně obrazovky se zobrazí ikona  a v okamžiku, kdy se přijímač pokusí získat signály ze satelitů, začne blikat.
- Jsou-li signály ze satelitů správně přijaty, zůstane ikona  svítit trvale. Funkce GPS se aktivují a klipy a fotografie zaznamenané poté jsou opatřeny informacemi GPS.

Automatická úprava data a času podle údajů GPS

Když nastavíte položku **MENU** ➤ [**☑** Nastavení systému] ➤ [GPS Auto. nast. času] na [**ON** Auto.aktual.], můžete videokameru nechat automaticky nastavovat datum a čas podle informací získaných ze signálu GPS. Datum a čas se automaticky aktualizuje v okamžiku, kdy se po zapnutí videokamery podaří získat správný signál GPS.

- Když je aktivováno automatické nastavení data a času, nastavení **MENU** ➤ [**☑** Nastavení systému] ➤ [Datum/Čas] není dostupné.
- Během záznamu není aktualizován čas.

DŮLEŽITÉ

- V některých zemích a regionech může být použití GPS omezeno. Proto dbejte na to, abyste přijímač GPS používali v souladu se zákony a předpisy země nebo regionu, v němž se nacházíte. Budte zvláště opatrní při cestování mimo vlastní zemi.
- Budte obezřetní při používání přijímače GPS na místech, kde je omezen provoz elektronických zařízení.
- Informace GPS zaznamenané s klipy a fotografiemi mohou obsahovat data, která mohou ostatním umožnit lokalizaci nebo identifikaci vaší osoby. Budte opatrní při sdílení záznamů s informacemi GPS s ostatními nebo při jejich umístění na internet.
- Neoponechávejte GPS přijímač poblíž elektromagnetických polí, například v blízkosti silných magnetů a motorů.

POZNÁMKY

- Informace GPS zaznamenané v klipech odpovídají poloze při zahájení nahrávání.
- Do blízkosti přijímače nepokládejte kabely připojené do zdířky SDI OUT (pouze **XA65**) nebo HDMI OUT. Mohlo by to mít negativní vliv na signál GPS.
- Po výměně napájecího akumulátoru přijímače nebo při prvním zapnutí přijímače po dlouhé době vypnutí bude trvat první příjem signálu GPS déle.
- Videokamera není kompatibilní s digitálním kompasem přijímače a funkcemi udávání polohy v časových intervalech. Dále není k dispozici volba [Nastav. nyní] v položce [GPS Auto. nast. času].

4 Přizpůsobení

Volič a tlačítko CUSTOM

Tlačítku CUSTOM a voliči můžete přiřadit jednu z několika často používaných funkcí. Potom můžete vybranou funkci nastavovat pomocí tlačítka a voliče CUSTOM, aniž byste museli otevírat menu.

Provozní režimy: CAMERA MEDIA | AUTO M

1 Vyberte [CUSTOM Volič & tlačítko].

MENU ➤ [**F** 3] Nastavení systému ➤ [CUSTOM Volič & tlačítko]

2 Vyberte požadovanou volbu a potom vyberte možnost [**X**].

3 Stiskněte tlačítko CUSTOM a otáčením voličem CUSTOM použijte přiřazenou funkci, jak je popsáno v následující tabulce.

- Hodnota zobrazená na obrazovce, kterou lze upravit pomocí voliče CUSTOM, se zvýrazní oranžově.

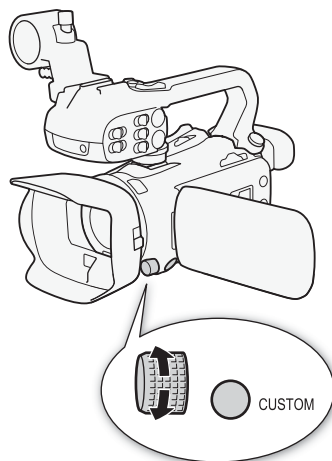

Volby

[**EXP** IRIS / SHTR / GAIN]:

Pokud je režim snímání nastaven na **Tv** nebo **Av**, otočte voličem CUSTOM pro úpravu rychlosti závěrky nebo clonového čísla.

Pokud je režim snímání nastaven na **M**, stiskněte opakovaně tlačítko CUSTOM pro výběr hodnoty, kterou chcete nastavit (clonové číslo → rychlost závěrky → hodnota zisku). Pokud je požadovaná hodnota zvýrazněna oranžově, otočte voličem pro její úpravu.

[**GAIN** Limit AGC]: Stiskněte tlačítko CUSTOM pro zapnutí/vypnutí limitu AGC. Pokud je AGC limit aktivován, otočte voličem pro nastavení maximální hodnoty zisku.

[**Z** Komp. expozice]:

Stiskněte tlačítko CUSTOM pro zablokování expozice. Bez ohledu na to, jestli je expozice zablokována nebo ne, můžete otočením voliče kompenzovat expozici.

[**OFF** Vypnout]: Zakazuje tlačítko CUSTOM a volič.

i POZNÁMKY

- Namísto výše uvedeného postupu můžete stisknutím a přidržetím tlačítka CUSTOM zobrazit rychlou nabídku voleb. Voličem CUSTOM vyberte požadovanou volbu a potom stiskněte tlačítko CUSTOM.

Přiraditelná tlačítka

Videokamera nabízí 5 přiraditelných tlačítek na těle videokamery a tlačítko na obrazovce (ovládání dotykem), kterému můžete přiřadit různé funkce (přiraditelná tlačítka). Často používané funkce přiřazujte tlačítkům, která vám připadají nejhodnější, a přizpůsobte si videokameru svým potřebám a preferencím.

Názvy tlačítek vytištěné na videokameře také označují výchozí nastavení. Přiraditelné tlačítko na obrazovce zobrazí pouze ikonu aktuálně přiřazené funkce.

Přiřazené funkce lze změnit pouze v režimu [CAMERA]. V režimu [MEDIA] lze použít pouze tlačítko s přiřazenou funkcí [CH/CH] Monitor kanálů] nebo [MENU Menu].

Provozní režimy: [CAMERA] [MEDIA] | [AUTO] [M]

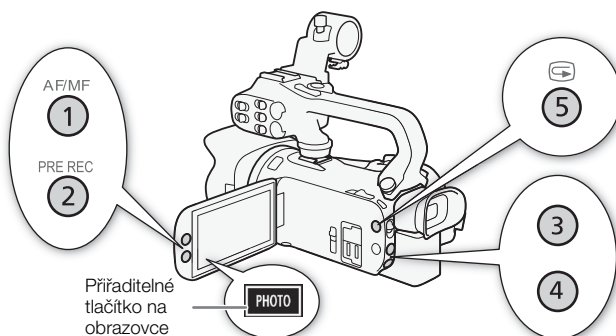

1 Fyzická tlačítka: Stiskněte tlačítko MENU a přidržeťte jej stisknuté, k tomu stiskněte přiraditelné tlačítko, jehož funkci chcete změnit.

Přiraditelné tlačítko na obrazovce: Otevřete obrazovku výběru funkce s nastavením nabídky.

MENU ➤ [☷ 3] Nastavení systému] ➤ [Přiraditelné tlač. na obraz.]































- Zobrazí se seznam dostupných funkcí s aktuální funkcí přiřazenou ke zvýrazněnému tlačítku.
- Nabídku můžete použít rovněž pro fyzická přiraditelná tlačítka. Odpovídající nastavení ([Přiradit tlačítko 1] až [Přiradit tlačítko 5]) lze nalézt na stránce [2] v menu [☷ Nastavení systému].

2 Vyberte požadovanou funkci a potom vyberte možnost [X].

- V případě potřeby vyberte [▲]/[▼] pro pohyb nahoru/dolů.

3 Stiskněte přiraditelné tlačítko (nebo se dotkněte přiraditelného tlačítka na obrazovce) a použijte přiřazenou funkci, jak je popsáno v následující tabulce.

Přiraditelné funkce

Název funkce	Popis	
 Dig. telekonvertor]	Zapíná a vypíná digitální telekonvertor. K dispozici pouze v případě, že je položka [Digitální zoom] nastavena na  Dig. telekonvertor].	59
 AF/MF]	Přepíná mezi automatickým zaostřováním a ručním zaostřováním.	60
 AF pouze obličej]	Přepíná mezi standardním automatickým zaostřováním a automatickým zaostřováním pouze v případě detekce obličeje.	65
 Zvětšení]	Zapíná a vypíná zvětšení.	62
 Vyšší kontrast]	Zapíná a vypíná zvýraznění obrysů.	62
 Stiskněte tlač. aut. clony ¹	Aktivuje stisknutím tlačítka automatickou clonu.	46
 Zebra 70%]	Přepíná mezi nastaveními  Zebra 70%] a  Vypnout].	49
 Zebra 100%]	Přepíná mezi nastaveními  Zebra 100%] a  Vypnout].	49
 BLC vždy zapnuto]	Vypíná/zapíná funkci konstantní korekce protisvětla.	50
 Zesílený IS]	Zapíná/vypíná Zesílený IS.	66
 Vyvážení bílé]	Přepíná popořadě mezi metodami nastavení vyvážení bílé.	52
 Vyváž. bílé ¹	Registruje nastavení uživatelského vyvážení bílé.	52
 Priorita WB]	Přepíná mezi aktuálním nastavením vyvážení bílé a prioritním nastavením vyvážení bílé. Stisknutím a podržením tohoto tlačítka (pouze fyzická přiřaditelná tlačítka) se zobrazí registrační obrazovka prioritního nastavení vyvážení bílé.	115
 IR světlo ²	Pokud je aktivován Infračervený záznam, tato funkce zapíná/vypíná Infračervené světlo videokamery.	82
 Před-natočit]	Zapíná a vypíná Předtočení.	80
 Pomalý a rychlý pohyb]	Zobrazuje obrazovku záznamu pomalého a rychlého pohybu.	40
 Náhled záznamu]	Odstraní poslední zaznamenaný klip.	36
 Foto]	Zaznamená fotografie.	34
 Monitor kanálů]	Mění výstup zvukových kanálů ze zdířky  (sluchátka).	110
 Značky]	Zapíná a vypíná [Značky na displeji].	121
 Menu]	Zobrazuje/skrývá nabídku.	114
 Custom Picture]	Zobrazí obrazovku uživatelského nastavení obrazu.	90
 Start / Stop ³	Spouští a zastavuje záznam videa.	—
 Vypnout]	Není přiřazena žádná funkce – tlačítko je vypnuté.	—

¹ K dispozici pouze pro fyzická přiřaditelná tlačítka.² K videokameře musí být správným způsobem připojena rukojeť.³ Funkci lze přiřadit pouze pod přiřaditelné tlačítko na obrazovce.

Uživatelské nastavení obrazu

Videokamera umožňuje změnit mnoho nastavení (📷 93), která ovlivňují různé aspekty vytvářeného obrazu. Jako sada se všechna tato nastavení považují za jeden soubor s uživatelským nastavením obrazu. Po úpravě požadovaných nastavení podle vašich preferencí můžete uložit až 6 souborů s uživatelským nastavením obrazu (ve videokameře nebo na SD kartu) a později je načíst, abyste mohli použít přesně stejná nastavení (📷 92). Tuto funkci lze použít pouze tehdy, když je režim snímání nastavený na **P**, **Tv**, **Av** nebo **M**.

Provozní režimy: CAMERA MEDIA | AUTO M

Výběr souborů s uživatelským nastavením obrazu

Můžete upravit vlastnosti obrazu vybraného souboru s uživatelským nastavením obrazu. Soubory s uživatelským nastavením obrazu můžete rovněž přejmenovat, chránit nebo resetovat. Před úpravou souboru s uživatelským nastavením obrazu nezapomeňte zrušit ochranu souboru.

1 Povolte funkci uživatelského nastavení obrazu a poté vyberte [X].

[📷 5] Nastavení kamery] ➤ [CP Funkce] ➤ [ON Zapnout]

2 Vyberte soubor s uživatelským nastavením obrazu.

[FUNC] ➤ [CP]

- Vyberte požadovaný soubor s uživatelským nastavením obrazu.
- Použijí se nastavení v souboru s uživatelským nastavením obrazu.

Předvolené uživatelské nastavení obrazu

Následující nastavení se uloží do souborů s uživatelským nastavením obrazu C1 až C6 jako předvolby uživatelského nastavení obrazu. Soubor s uživatelským nastavením obrazu C1 je ve výchozím nastavení chráněn a před úpravami musí být jeho ochrana zrušena.

	[Gamma/Color Space]	[Barevná matice]	Popis
C1: [Normální]	[BT.709 Normal / BT.709]	[Video]	Tato nastavení jsou vhodná pro přehrávání na televizní obrazovce.
C2: [USER02] až C6: [USER06]	[BT.709 Normal / BT.709]	[Video]	

POZNÁMKY

- Chcete-li použít nastavení v souboru s uživatelským nastavením obrazu uloženém na kartě, zkopírujte soubor předem do videokamery (📷 92).
- Tuto funkci nelze použít, když je aktivován infračervený záznam.

POZNÁMKY



- **Změny uživatelských nastavení obrazu s použitím volitelného dálkového ovládání RC-V100**
 - Pokud je k videokameře připojeno dálkové ovládání RC-V100, můžete stisknout tlačítko CUSTOM PICT na dálkovém ovladači pro otevření nabídky uživatelského nastavení obrazu.
 - Pokud je na videokameře vybrán chráněný soubor s uživatelským nastavením obrazu, nelze pomocí dálkového ovladače změnit nastavení související s uživatelským nastavením obrazu.
 - Změnou nastavení souvisejících s uživatelským nastavením obrazu pomocí dálkového ovladače dojde ke změně nastavení registrovaného pod aktuálně vybraným souborem uživatelského nastavení obrazu. Chcete-li zachovat důležitý soubor s uživatelským nastavením obrazu, zkopírujte jej předtím na kartu nebo předem vyberte soubor s uživatelským nastavením obrazu, jehož změna vám nebude vadit.

Úprava nastavení souboru s uživatelským nastavením obrazu



Můžete upravit vlastnosti obrazu vybraného souboru s uživatelským nastavením obrazu.

Soubory s uživatelským nastavením obrazu můžete rovněž přejmenovat, chránit nebo resetovat. Před úpravou souboru s uživatelským nastavením obrazu nezapomeňte zrušit ochranu souboru.



Úprava parametrů obrazu

- 1 Vyberte .
- 2 Vyberte parametr obrazu, který chcete upravit.
 - Podrobnosti k různým nastavením viz *Dostupná uživatelská nastavení obrazu* ( 93).
- 3 Podle potřeby upravte hodnotu.

Přejmenování souborů s uživatelským nastavením obrazu

- 1 Vyberte [Přejmenovat].
 -   [Přejmenovat]
- 2 Zadejte požadovaný název souboru (8 alfanumerických znaků) a poté vyberte [OK].
 - Další informace o zadávání znaků najdete v části *Použití virtuální klávesnice na obrazovce* ( 92).

Ochrana souborů s uživatelským nastavením obrazu

- 1 Vyberte [Ochrana].
 -   [Ochrana]
- 2 Vyberte možnost [Ochrana] nebo [Zrušit ochranu].
 - Vedle názvu souboru se zobrazí ikona .

Resetování souborů s uživatelským nastavením obrazu

- 1 Vyberte [Reset].
 -   [Reset]
- 2 Vyberte jedno z nastavení resetování a potom vyberte [OK].

Použití virtuální klávesnice na obrazovce

1 Dotykem kláves na obrazovce zadejte požadovaný text.

- Dotykem kláves [◀]/[▶] změníte pozici kurzoru.
- Dotykem klávesy [123] můžete přepnout mezi písmeny a čísly/speciálními znaky.
- Dotykem klávesy [✕] vymažete znak nalevo od kurzoru.
- Dotykem klávesy [A/a] trvale aktivujete velká písmena. Při zobrazení numerické klávesnice bude volba [#%?] přepínat mezi sadami speciálních znaků 1 a 2.
- Při zadávání hesel a dalších citlivých informací se zadaný znak po chvíli změní na „●“ za účelem ochrany informací.

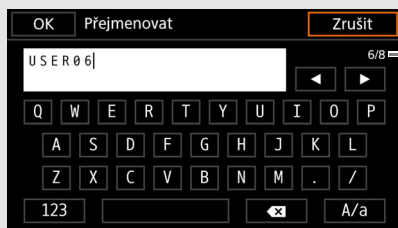

Aktuální znak / Limitní počet znaků

2 Po zadání požadovaného textu se dotkněte možnosti [OK].

Zobrazení aktuálních nastavení souboru s uživatelským nastavením obrazu

1 Vyberte **i**.

- Na 4 stránkách se zobrazí různá nastavení.

2 Pro zobrazení předchozí/následující stránky stiskněte tlačítko ▲/▼.

3 Vyberte ↶.

Uložení souboru s uživatelským nastavením obrazu

Kopírování souborů s uživatelským nastavením obrazu

Soubory s uživatelským nastavením obrazu můžete kopírovat mezi videokamerou a kartou. Předem vložte do videokamery kartu, na kterou chcete uložit soubory s uživatelským nastavením obrazu, nebo kartu obsahující soubor s uživatelským nastavením obrazu, který chcete načíst.

Kopírování souboru z videokamery na kartu

1 Vyberte možnost [Uložit].

➤ [Uložit soubor **CP** do] ➤ [Uložit]

2 Vyberte cílový soubor na kartě a potom vyberte [OK].

- Vyberte existující soubor s uživatelským nastavením obrazu pro přepsání nebo vyberte možnost [Nový soubor] pro uložení nastavení ve formě nového souboru s uživatelským nastavením obrazu na kartu.

3 Zobrazí-li se zpráva pro potvrzení, stiskněte SET.

i POZNÁMKY

- Soubory s uživatelským nastavením obrazu jsou kompatibilní výhradně se stejným modelem videokamery.

Nahrazení souboru ve videokameře souborem na kartě

- 1 Vyberte možnost [Načíst].
 ➤ [Uložit soubor **CP** do **B**] ➤ [Načíst]
- 2 Vyberte soubor s nastaveními, která chcete replikovat, a potom vyberte [OK].
 - Soubor ve videokameře bude přepsán souborem z karty.
- 3 Zobrazí-li se zpráva pro potvrzení, stiskněte SET.

Vložení souboru s uživatelským nastavením obrazu do klipů (režim CAMERA)

Při zaznamenávání ve formátu XF-AVC po vytvoření uživatelského nastavení obrazu můžete nechat vložit soubor s uživatelským nastavením obrazu do metadat a uložit ho společně s klipy.

Vyberte [ Nastavení záznamu] ➤ [Přidat soubor **CP**] ➤ [Zapnout].

Dostupná uživatelská nastavení obrazu

Položky nabídky	Možnosti nastavení a další informace
[Gamma/Color Space]	<p>[BT.709 Normal / BT.709], [BT.709 Standard / BT.709]</p> <p>Kombinace nastavení křivky gamma a barevného prostoru, která ovlivňuje celkový vzhled a barevný prostor obrazu.</p> <p>Křivka gamma [BT.709 Normal]: Standardní obraz pro přehrávání na televizních monitorech. [BT.709 Standard]: Nastavení vhodné pro přehrávání na televizních monitorech. Produkuje věrnější gradaci černé ve stínech (tmavé oblasti obrazu) než nastavení [BT.709 Normal].</p> <p>Barevný prostor [BT.709]: Standardní barevný prostor, který je kompatibilní se specifikacemi ITU-R BT.709.</p>
[Barevná matice]	<p>[Video], [Neutrální]</p> <p>Barevná matice ovlivňuje celkovou barevnou tonalitu obrazu. [Video]: Reprodukuje barvy s kontrastem vhodným pro televizní vysílání. [Neutrální]: Reprodukuje neutrální barvy.</p>
[Black]	
[Master Pedestal]	<p>–50 až 50 (±0)</p> <p>Zvyšuje nebo snižuje úroveň černé. Vyšší nastavení zesvětluje tmavé oblasti, ale snižuje kontrast.</p>
[Master Black Red], [Master Black Green], [Master Black Blue]	<p>–50 až 50 (±0)</p> <p>Tato nastavení opravují barevný nádech v černé barvě.</p>
[Gamma černé]	
[Level]	<p>–50 až 50 (±0)</p>

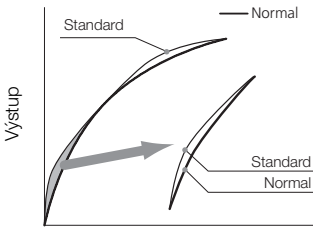

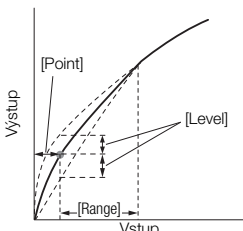
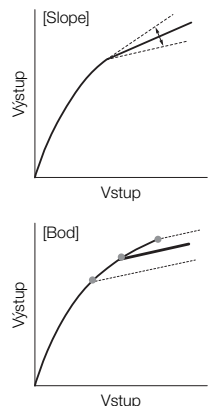
Položky nabídky	Možnosti nastavení a další informace
<p>[Range], [Point]</p> 	<p>-20 až 50 (±0)</p> <p>Tato nastavení upravují spodní část křivky gamma (tmavé oblasti obrazu). [Level]: Zvyšuje nebo snižuje dolní část křivky gamma. [Range]: Vybírá rozsah nastavení pro vybraný [Point]. [Point]: Určuje tvar dolní části křivky gamma.</p>
[Saturace tmavého obrazu]	
<p>[Aktivovat]</p>	<p>[Zapnout], [Vypnout]</p> <p>Nastavením této položky na [Zapnout] povolíte úpravu barevné saturace v tmavých oblastech pomocí nastavení [Level].</p>
<p>[Level]</p>	<p>-50 až 50 (±0)</p> <p>Určuje, jak jsou saturovány barvy v tmavých oblastech.</p>
[Knee]	
<p>[Aktivovat]</p>	<p>[Zapnout], [Vypnout]</p> <p>Nastavením tohoto nastavení na [Zapnout] povolíte bod knee využívající následující nastavení.</p>
<p>[Automat.]</p>	<p>[Zapnout], [Vypnout]</p> <p>Nastavením této položky na [Zapnout] povolíte automatické přizpůsobení nastavení položky [Knee].</p>
<p>[Slope]</p>	<p>-35 až 50 (±0)</p>
<p>[Point]</p>	<p>50 až 109 (95)</p>
<p>[Saturation]</p> 	<p>-10 až 10 (±0)</p> <p>Tato nastavení upravují horní část křivky gamma (světlé oblasti obrazu). Stlačím světlých míst můžete zabránit přexponování určitých částí obrazu. [Slope]: Určuje sklon křivky gamma nad bodem knee. [Point]: Určuje bod knee křivky gamma. [Saturation]: Upravuje barevnou saturaci ve světlech.</p>

Položky nabídky	Možnosti nastavení a další informace
[Ostrost]	
[Level]	-10 až 50 (±0) Nastavuje úroveň ostrosti výstupního video signálu a zaznamenaného signálu.
[Detail Frequency]	-8 až 8 (±0) Nastavuje středovou frekvenci horizontální ostrosti. Vyšší hodnota zvyšuje frekvenci, což ve svém důsledku zvyšuje ostrost.
[Coring Level]	-30 až 50 (±0) Nastavuje úroveň korekce artefaktů způsobených vysokou úrovní ostrosti (coring). Vyšší hodnoty zabraňují aplikaci ostrosti u miniaturních detailů, což vede k nižšímu šumu.
[Limit]	-50 až 50 (±0) Omezuje aplikaci ostrosti.
[Redukce šumu]	
[Automat.]	[Vypnout], [Zapnout]
[Spatial Filter]	[Vypnout] , 1 (nejnižší úroveň) až 12 (nejvyšší úroveň) Snižuje šum použitím efektu změkčení ostrosti na celý obraz. Při nastavení na jinou hodnotu než [Vypnout] se nevytvoří zbytkové obrazy, ale celý obraz bude vypadat jemněji.
[Frame Correlation]	[Vypnout] , 1 až 3 Redukuje šumové prvky porovnáním aktuálního obrazu s předchozím (pole). Při nastavení na jinou hodnotu než [Vypnout] nebude vnímané rozlišení ovlivněno, ale u pohybujících se objektů se mohou objevit zbytkové obrazy.
[Color Matrix Tuning]	
[Zesílení]	-50 až 50 (±0)
[Phase]	-18 až 18 (±0) Tato nastavení upravují intenzitu barev ([Zesílení]) a barevnou fázi ([Phase]) barevné matice, což ovlivňuje barevné odstíny celého obrazu.
[R-G], [R-B], [G-R], [G-B], [B-R], [B-G]	-50 až 50 (±0) Každá matice mění zbarvení obrazu podle níže uvedených barevných gradací, což ovlivňuje barevné odstíny celého obrazu. [R-G]: azurová/zelená a červená/purpurová; [R-B]: azurová/modrá a červená/žlutá; [G-R]: purpurová/červená a zelená/azurová; [G-B]: purpurová/modrá a zelená/žlutá; [B-R]: žlutá/červená a modrá/azurová; [B-G]: žlutá/zelená a modrá/purpurová.

Položky nabídky	Možnosti nastavení a další informace
[Vyvážení bílé]	
[R Gain], [B Gain]	<p>–50 až 50 (±0)</p> <p>Tato nastavení upravují míru vyvážení bílé v celém obrazu změnou intenzity červených odstínů ([R gain]) a modrých odstínů ([B Gain]).</p>
[Korekce barev]	
[Select Area]	<p>[Area A&B], [Area B], [Area A], [Vypnout]</p> <p>Videokamera detekuje oblasti s určitými barevnými charakteristikami (barevnou fází, chromatičností, oblastí a jasovou úrovní) a při záznamu je koriguje. Můžete nastavit barevnou korekci pro až dvě různé oblasti (A a B) a použít ji na jednu ([Area A] nebo [Area B]) nebo na obě oblasti ([Area A&B]). Je-li aktivována korekce barev, části obrazu, u kterých nejsou detekovány vlastnosti specifikované pro oblast A nebo B, se na obrazovce nebo na výstupu obrazu z výstupních zdířek objeví bezbarvé (kromě případů, kdy upravujete nastavení [Revision Level]/[Revision Phase]).</p>
[Area A Setting Phase], [Area B Setting Phase]	<p>0 až 31 (0)</p> <p>Tato nastavení určují barevnou fázi oblasti, která má být opravena (A nebo B).</p>
[Area A Setting Chroma], [Area A Setting Area], [Area A Setting Y Level], [Area B Setting Chroma], [Area B Setting Area], [Area B Setting Y Level]	<p>0 až 31 (16)</p> <p>Tato nastavení určují následující barevné charakteristiky oblasti, která má být opravena (A nebo B). [Area A Setting Chroma], [Area B Setting Chroma]: Barevná saturace. [Area A Setting Area], [Area B Setting Area]: Barevný rozsah. [Area A Setting Y Level], [Area B Setting Y Level]: Jas.</p>
[Area A Revision Level], [Area B Revision Level]	<p>–50 až 50 (±0)</p> <p>Tato nastavení upravují míru korekce aplikovanou na barevnou saturaci v opravené oblasti (A nebo B).</p>
[Area A Revision Phase], [Area B Revision Phase]	<p>–18 až 18 (±0)</p> <p>Tato nastavení upravují míru korekce aplikovanou na barevnou fázi v opravené oblasti (A nebo B).</p>
[Další funkce]	
[Over 100%]	<p>[Through], [Press], [Clip]</p> <p>Určuje, jak videokamera zpracovává videosignály přesahující 100 %. [Through]: Ponechává signál beze změny. [Clip]: Ořízne signál na 100 %. [Press]: Komprimuje signál v hodnotě až 108 % dolů na 100 %.</p>

 POZNÁMKY

- V závislosti na dalších nastaveních nabídky nemusí být možné dosáhnout požadovaného obrazového efektu ani po změně uživatelského nastavení obrazu.

- Pokud je k videokameře připojeno volitelné dálkové ovládání RC-V100 a je aktivována funkce uživatelského nastavení obrazu (☐ 90), lze následující uživatelská nastavení obrazu změnit pomocí tlačítek a voličů na dálkovém ovladači.
 - [Další nastavení] ➤ [Black] ➤ [Master Pedestal], [Master Black Red], [Master Black Blue]
 - [Další nastavení] ➤ [Gamma černé] ➤ [Level]
 - [Další nastavení] ➤ [Knee] ➤ [Automat.], [Slope], [Point] (pouze při nastavení položky [Knee] ➤ [Aktivovat] na [Zapnout])
 - [Další nastavení] ➤ [Ostrost] ➤ [Level]
 - [Další nastavení] ➤ [Vyvážení bílé] ➤ [R Gain], [B Gain]

Uložení a načtení nastavení menu





Úpravy nastavení různých menu nastavení můžete uložit na SD kartu. Tato nastavení si můžete načíst později nebo je můžete načíst na jinou videokameru XA65 / XA60, kterou pak můžete používat podobným způsobem.

Nastavení videokamery lze uložit nebo načíst z SD karty pouze pokud je ve slotu B.





Provozní režimy:   |  

98

Uložení nastavení videokamery

- 1 Vložte SD kartu, na kterou chcete uložit nastavení videokamery, do slotu B pro SD karty.
- 2 Vyberte možnost [Uložit].
MENU ➤   Nastavení systému] ➤ [Menu zálohování/ ] ➤ [Uložit]
- 3 Vyberte [Ano].
 - Nastavení menu videokamery bude uloženo na kartu. Pokud byla nastavení menu již dříve uložena, starý soubor bude přepsán aktuálním souborem s nastavením menu.
- 4 Po zobrazení zprávy s potvrzením vyberte [OK].

Načtení nastavení videokamery

- 1 Vložte SD kartu, která obsahuje dříve uložená nastavení videokamery, do slotu B pro SD karty.
- 2 Vyberte možnost [Načíst].
MENU ➤   Nastavení systému] ➤ [Menu zálohování/ ] ➤ [Načíst]
- 3 Vyberte [Ano].
 - Nastavení menu videokamery bude nahrazeno nastavením uloženým na kartě. Poté obrazovka na chvíli zčerná a videokamera se restartuje.

POZNÁMKY

- Jsou-li při této operaci načtena nastavení nabídky, budou nahrazeny i chráněné soubory s uživatelským nastavením obrazu ve videokameře.

5 Přehrávání

Základní přehrávání

Tato část vysvětluje, jak přehrávat klipy a fotografie. Podrobnosti k přehrávání záznamů za použití externího monitoru viz *Připojení k externímu monitoru* (📺 107).

Provozní režimy: CAMERA MEDIA | AUTO M

1 Nastavte spínač napájení do polohy MEDIA.

- Videokamera se přepne do režimu MEDIA a zobrazí se indexové zobrazení klipů.

2 Vyhledejte klip nebo fotografii, kterou chcete přehrát.

- Přetažením doleva/doprava nebo výběrem položky [◀]/[▶] zkontrolujete další indexové stránky.
- Chcete-li zobrazit fotografie nebo přehrávat záznamy na jiné SD kartě, změňte indexové zobrazení.

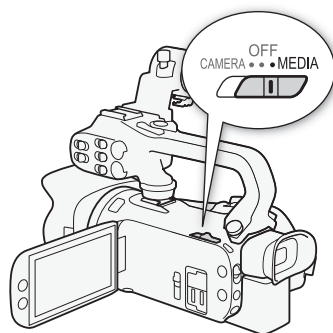

- 1 : Indexové zobrazení klipů.
 : Indexové zobrazení fotografií.
- 2 Zobrazení další/předchozí indexové stránky. Můžete rovněž přetáhnout prst doleva/doprava na obrazovce.
- 3 Tlačítko indexového zobrazení: Výběrem změníte indexové zobrazení. Vyberte požadovanou kombinaci karty (A) nebo (B) a typu záznamu (MP4 klipy nebo fotografie), který chcete přehrávat.
- 4 Tlačítko [FUNC]: Operace klip/foto (📖 103).
- 5 Název složky. Poslední 4 číslice označují datum pořízení záznamu (1025 = 25. říjen) (📖 119).
- 6 Pouze klipy: Informace o klipu (📖 102).

3 V indexovém zobrazení vyberte miniaturu požadovaného záznamu.

- **Klipy:** Přehrávání se zahájí od vybraného klipu a bude pokračovat až do posledního klipu v indexovém zobrazení.

Fotografie: Zobrazí se vybraná fotografie. Přetažením doleva/doprava zobrazíte další fotografie.

4 Klepnutím na obrazovku zobrazíte ovládací tlačítka pro přehrávání.

- Během přehrávání videa nebo fotografií se po několika sekundách automaticky přestanou zobrazovat ovladače přehrávání. V pauze přehrávání videa skryjete ovladače přehrávání opětovným dotykem obrazovky.
- Podrobnosti o ovladačích přehrávání viz *Ovladače přehrávání* (📖 101).

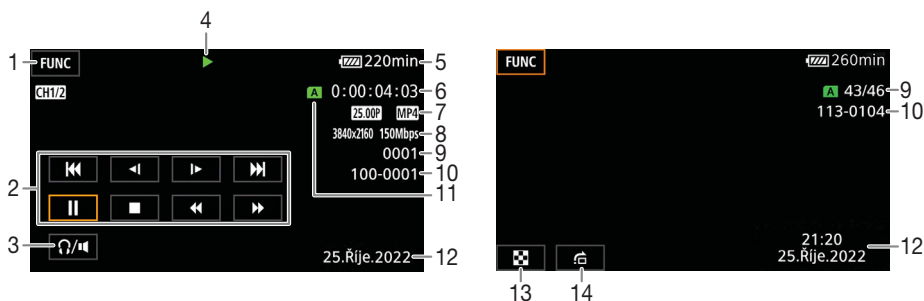

- | | |
|--------------------------------------------------------------------------------------------------------------------------------------------------------------------------------------------------------------------------------------------------------------------------------------------------------------------------------------------|---------------------------------------------------------------------------------------------------------------------------------------------------------------------------------------------------------------------------------------------------------------------------------------------------|
| <p>1 Tlačítko [FUNC]: Operace klip/foto (📖 103)</p> <p>2 Ovladače přehrávání klipů (📖 101)</p> <p>3 Hlasitost (📖 102)</p> <p>4 Operace přehrávání klipů (📖 101)</p> <p>5 Zbývající úroveň nabití akumulátoru (📖 125)</p> <p>6 Časový kód (📖 67)</p> <p>7 Rychlost snímání (📖 38) a formát filmu</p> <p>8 Rozlišení a datový tok (📖 38)</p> | <p>9 Klipy: Číslo klipu
Fotografie: Číslo fotografie / celkový počet fotografií</p> <p>10 Číslo souboru (📖 119)</p> <p>11 SD karta vybraná pro přehrávání (📖 99)</p> <p>12 Datový kód (📖 117)</p> <p>13 Vracení indexového zobrazení fotografií</p> <p>14 Přeskokování fotografií (📖 101)</p> |
|--------------------------------------------------------------------------------------------------------------------------------------------------------------------------------------------------------------------------------------------------------------------------------------------------------------------------------------------|---------------------------------------------------------------------------------------------------------------------------------------------------------------------------------------------------------------------------------------------------------------------------------------------------|

! DŮLEŽITÉ

- Může se stát, že klipy zaznamenané na SD kartu pomocí jiného zařízení nebudete moci na této videokameře přehrávat.

i POZNÁMKY

- Následující obrazové soubory nemusí být zobrazovány správně.
 - Snímky nezaznamenané touto videokamerou.
 - Snímky upravované na počítači.
 - Snímky se změněnými názvy souborů.
- Zobrazení data a času záznamu můžete vypnout nebo můžete změnit zobrazované informace pomocí nastavení **MENU** ➤ [📺 Nastavení přehrávání] ➤ [Datový kód]. Mějte na paměti, že dostupné možnosti se liší v závislosti na typu záznamu.
- Při určitých podmínkách snímání se může stát, že při přehrávání budou mezi klipy krátká přerušení v obrazu nebo zvuku.

Ovladače přehrávání

Následující typy přehrávání jsou dostupné pomocí ovládání na obrazovce. Pomocí joysticku zatlačte joystick k výběru požadovaného tlačítka a pak joystick stiskněte.

Ovladače přehrávání klipů

Typ přehrávání	Operace	Ikona na obrazovce
Zrychlené přehrávání*	Během přehrávání vyberte [◀◀] / [▶▶]. <ul style="list-style-type: none"> Opakovaným výběrem zvýšíte rychlost přehrávání přibližně 5x → 15x → 60x oproti normální rychlosti. Během zrychleného přehrávání se výběrem [▶] vrátíte k přehrávání normální rychlosti. 	x00 ▶▶ ◀◀ x00
Zpomalené přehrávání*	Vyberte [◀] / [▶]. <ul style="list-style-type: none"> Opakovaným dotykem změníte rychlost přehrávání na přibližně 1/4 → 1/8 normální rychlosti. 	x1/0 ▶▶ ◀◀ x1/0
Zpětné přehrávání po jednotlivých snímcích / přehrávání po jednotlivých snímcích*	Během pozastavení přehrávání vyberte [⏮] / [⏭].	⏮ ⏭
Skok na začátek aktuálního klipu	Vyberte [⏮].	—
Skok na začátek předchozího klipu	Vyberte dvakrát [⏮].	—
Skok na začátek dalšího klipu	Vyberte [▶▶].	—
Pozastavení/obnovení přehrávání.	Během přehrávání vyberte [⏮] pro pozastavení. Během pozastavení přehrávání obnovíte výběrem [▶] normální přehrávání.	⏮ ▶
Zastavení přehrávání	Výběrem [■] zastavíte přehrávání a vrátíte se na indexové zobrazení.	—

* V tomto režimu přehrávání není žádný zvuk.

Ovladače přehrávání fotografií

Typ přehrávání	Operace
Návrat do indexového zobrazení fotografií	Vyberte [📷].
Přeskakování fotografií	Vyberte [🏠] pro zobrazení posuvníku. Výběrem [◀] / [▶] nebo přetažením prstu podél posuvníku vyhledejte požadovanou fotografii. Pro návrat k zobrazení jedné fotografie vyberte [↩].

POZNÁMKY





- V rychlém/pomalém přehrávání můžete v přehrávaném obraze zaznamenat určité anomálie (mozaikové rušení, pruhy atd.).
- Rychlost uvedená na obrazovce je přibližná.
- Pomalé zpětné přehrávání bude vypadat stejně jako souvislé přehrávání snímku zpět.

Nastavení hlasitosti

Během přehrávání je přehrávaný zvuk poslán na monofonní vestavěný reproduktor. Ke zdířce  (sluchátka) můžete připojit sluchátka a poslouchat zvuk stereofonně.

1 Během přehrávání klepnutím na obrazovku zobrazíte ovládací tlačítka pro přehrávání.



2 Vyberte  / .

3 Výběrem  /  nebo  /  nastavte hlasitost a potom vyberte .

- Můžete rovněž posunout prst podél příslušné stupnice hlasitosti.

Zobrazení informací o klipu

1 V indexovém zobrazení klipu vyberte  a poté vyberte požadovaný klip.

- Zobrazí se obrazovka [Info o klipu].
- Pro zobrazení informací k předchozímu/dalšímu klipu vyberte  / .

2 Pro návrat na indexové zobrazení vyberte dvakrát .



1 Číslo souboru ( 119)



2 Zobrazení informací pro předchozí/další klip

3 Číslo klipu / celkový počet klipů

4 Datum a čas na začátku záznamu

5 Trvání klipu

6 Rychlost snímání ( 38) a formát filmu

7 Soubor s uživatelským nastavením obrazu ( 90), rozlišení a datový tok ( 38)

8 Informace GPS* ( 85)

(určení místa při zahájení záznamu)

* Pouze v případě připojení volitelného GPS přijímače GP-E2 při záznamu klipu.

Operace s klipy a fotografiemi



Odstranění klipů a fotografií

Klipy a fotografie, které již nechcete uchovávat, můžete odstranit.



Provozní režimy:   |  

103

Odstranění klipů a fotografií z indexového zobrazení

- Otevřete požadované indexové zobrazení ( 99).
 - Přetažením prstu doleva/doprava zobrazte další klip nebo fotografii k odstranění.
- Vyberte [Odstranit].
[FUNC]  [Odstranit]
- Vyberte požadovanou volbu a potom vyberte možnost [Ano].
 - Vyberete-li [Vybrat], potom následujícím postupem vyberte jednotlivé záznamy, které chcete odstranit, a to před výběrem volby [Ano].
 - Výběrem [Stop] přerušíte probíhající operaci. Některé záznamy se však přesto odstraní.
- Po zobrazení zprávy s potvrzením vyberte [OK].

Výběr individuálních záznamů

- Vyberte jednotlivé klipy/fotografie, které chcete odstranit.
 - U záznamů, které jste vybrali, se zobrazí zaškrťovací znaménko . Celkový počet vybraných klipů/fotografií se zobrazuje vedle ikony .
 - Vyberte zvolený klip nebo fotografii pro odstranění zaškrťovacího znaménka. Pro odebrání všech zaškrťovacích znamének najednou vyberte [Odebrat vše]  [Ano].
- Po výběru všech vybraných záznamů vyberte [OK].

Volby





<název složky>: Výběrem této volby odstraníte všechny klipy MP4 nebo fotografie pořízené k určitému datu. Čtyři poslední číslice názvu složky v tlačítku označují datum záznamu (1025 = 25. říjen).

[Vybrat]: Vyberte jednotlivé klipy nebo fotografie, které chcete odstranit.

[Všechny klipy], [Všechny snímky]:

Výběrem této volby odstraníte všechny klipy nebo fotografie.

Odstranění klipu během přehrávání

- Přehrajte požadovaný klip ( 99).
- Dotykem na obrazovce zobrazte ovladače přehrávání, potom klip odstraňte.
  [FUNC]  [Odstranit]  [Ano]
- Po zobrazení zprávy s potvrzením vyberte [OK].

Odstranění fotografie při přehrávání

- 1 Přehrajte požadovanou fotografii (📖 99).
- 2 Dotykem na obrazovce zobrazte ovladače přehrávání, potom fotografii odstraňte.
[FUNC] ➤ [Odstranit] ➤ [🗑️ Pokračovat] ➤ [Ano]
- 3 Přetažením prstu doleva/doprava vyberte další fotografii k odstranění nebo vyberte [✖].

104

! DŮLEŽITÉ

- Při odstraňování záznamů buďte opatrní. Jednou odstraněné záznamy nelze obnovit.
- Před odstraněním si uložte kopie všech důležitých záznamů (📖 111).

i POZNÁMKY

- Fotografie, jejichž ochrana byla nastavena pomocí jiných zařízení, nelze odstranit pomocí této videokamery.
- Chcete-li odstranit všechny záznamy a znovu mít pro záznam k dispozici veškerý volný prostor paměti, můžete provést inicializaci SD karty (📖 32).

Střih klipů MP4

Klipy MP4 lze stříhat tak, že odstraníte vše do určitého místa nebo vše po určitém místě.

Provozní režimy: CAMERA MEDIA | AUTO M

- 1 Přehrajte požadovaný klip (📖 99).
- 2 Dotykem na obrazovce zobrazte ovladače přehrávání, potom otevřete obrazovku stříhání.
[||] ➤ [FUNC] ➤ [Stříh]
- 3 V případě potřeby najdete v klipu přesně příslušné místo.
 - Místo, v němž se provede střih klipu, je označeno značkou ⏏.
 - Na obrazovce se zobrazí ovladače přehrávání (📖 101). K vyhledání požadovaného místa můžete použít libovolný speciální režim přehrávání.
- 4 Vyberte požadované volby stříhání a provedte střih klipu.
[Stříh] ➤ [Stříh začátek] nebo [Stříh konec] ➤ [Nový soubor] nebo [Přepsat]
 - Zaprvé nastavte možnosti, které můžete vybrat, pro provedení střihu před značkou nebo za značkou ⏏.
 - Zadruhé nastavte možnosti, které můžete vybrat, v daném pořadí, pro uložení klipu po střihu jako nový klip nebo pro přepsání existujícího klipu.
 - Pokud jste vybrali [Nový soubor], můžete pro přerušování probíhající operace vybrat [Stop] a potom [OK].

i POZNÁMKY

- V indexovém zobrazení se klipy, které jsou stříhané pomocí volby [Stříh začátek], zobrazí se speciální ikonou přehrávání, nikoli ve standardní miniatuře.
- Na obrazovce stříhání bude Zpětné přehrávání po jednotlivých snímcích / přehrávání po jednotlivých snímcích přeskakovat v intervalech po 1 snímku. Pozice, ve kterých je možný střih, jsou 1 GOP (cca 0,5 sekundy) od sebe.
- Ke střihu klipu dochází na začátku/konci jednotky GOP, která zahrnuje snímek indikovaný značkou.

6 Externí připojení

Konfigurace videovýstupu

Výstupní videosignál ze zdířky SDI OUT (pouze **XA65**) a HDMI OUT závisí na konfiguraci klipu a na různých nastaveních menu. Výstup videosignálu ze zdířky HDMI OUT se může měnit také v závislosti na schopnostech připojeného monitoru.

XA65 Videokamera nemůže posílat signály do zdířky SDI OUT a zdířky HDMI OUT zároveň.

Provozní režimy: CAMERA MEDIA | AUTO M

Konfigurace výstupu videa (záznam)

Konfigurace záznamu videa		Nastavení režimu rozkladu obrazu ¹	Nastavení maximálního rozlišení ²	Konfigurace videovýstupu		
Rozlišení	Rychlost snímání			Rozlišení	Rychlost snímání	Vzorkování barev
3840 x 2160	25.00P	P	1920 x 1080	1920 x 1080	Stejná jako pro konfiguraci videa ³	YCbCr 4:2:2 8 bitů
			1280 x 720 (50.00P)	1280 x 720	50.00P	
		PsF	—	1920 x 1080	Výstup SDI ⁴ : 25.00PsF (50.00i) Výstup HDMI: 50.00i	
1920 x 1080	50.00P 25.00P	P	1920 x 1080	1920 x 1080 720 x 576 ⁵	Stejná jako pro konfiguraci videa ³	
			1280 x 720 (50.00P)	1280 x 720	50.00P	
		PsF	—	1920 x 1080	Výstup SDI ⁴ : 25.00PsF (50.00i) Výstup HDMI: 50.00i	
	50.00i ⁶	—	1920 x 1080	1920 x 1080	50.00i	
1280 x 720 (50.00P)			1280 x 720	50.00P		

¹ Nastavení **MENU** ➤ [Nastavení displeje] ➤ [Režim skenování SDI/HDMI] (**XA65**) nebo [Režim skenování HDMI] (**XA60**).

² Pro výstup HDMI: **MENU** Nastavení ➤ [Nastavení displeje] ➤ [Max rozlišení HDMI].
XA65 Pro výstup SDI: **MENU** Nastavení ➤ [Nastavení displeje] ➤ [Výstup SDI].

³ Rychlost snímání je během záznamu pomalého a rychlého pohybu 50.00P.

⁴ Pouze **XA65**.

Konfigurace videovýstupu

⁵ Pouze výstup HDMI. Pouze při nastavení rychlosti snímání na 50.00P. Automaticky vybráno v závislosti na schopnostech připojeného monitoru.

⁶ Pouze formát videa XF-AVC.

Konfigurace výstupu videa (přehrávání)

Konfigurace videa klipu		Nastavení režimu rozkladu obrazu ¹	Nastavení maximálního rozlišení ²	Konfigurace videovýstupu		
Rozlišení	Rychlost snímání			Rozlišení	Rychlost snímání	Vzorkování barev
3840 x 2160	25.00P	P	3840 x 2160 ³	3840 x 2160 ³	Stejná jako pro konfiguraci videa ³	YCbCr 4:2:2 8 bitů ⁵
			1920 x 1080	1920 x 1080	Stejná jako pro konfiguraci videa	
			1280 x 720 (50.00P)	1280 x 720	50.00P	
		PsF	—	1920 x 1080	Výstup SDI ⁴ : 25.00PsF (50.00i) Výstup HDMI: 50.00i	
1920 x 1080	50.00P 25.00P	P	3840 x 2160 ³	1920 x 1080	Stejná jako pro konfiguraci videa	
			1920 x 1080	1920 x 1080	Stejná jako pro konfiguraci videa	
			1280 x 720 (50.00P)	1280 x 720	50.00P	
	50.00i ⁶	—	3840 x 2160 ³	1920 x 1080	50.00i	
			1920 x 1080	1920 x 1080	50.00i	
			1280 x 720 (50.00P)	1280 x 720	50.00i	

¹ Nastavení **MENU** ➤ [Nastavení displeje] ➤ [Režim skenování SDI/HDMI] (**XA65**) nebo [Režim skenování HDMI] (**XA60**).

² Pro výstup HDMI: **MENU** Nastavení ➤ [Nastavení displeje] ➤ [Max rozlišení HDMI].

XA65 Pro výstup SDI: **MENU** Nastavení ➤ [Nastavení displeje] ➤ [Výstup SDI].

³ **XA65** Pro tuto konfiguraci videa je k dispozici pouze výstup HDMI.

⁴ Pouze **XA65**.

⁵ Video YCbCr 4:2:0 zaznamenané na kartě vystupuje jako signál YCbCr 4:2:2.

⁶ Pouze formát videa XF-AVC.

Připojení k externímu monitoru

Když pro přehrávání připojujete videokameru k externímu monitoru, použijte zdířku, která odpovídá zdířce na používaném monitoru (pouze **XA65**) nebo zdířku HDMI OUT. Potom nastavte konfiguraci výstupního videosignálu. Na výstup můžete posílat také informace zobrazované na obrazovce (☐ 121).

Provozní režimy: **CAMERA** **MEDIA** | **AUTO** **M**

107

Diagram zapojení

Videokameru doporučujeme nabíjet z elektrické zásuvky pomocí napájecího adaptéru USB.

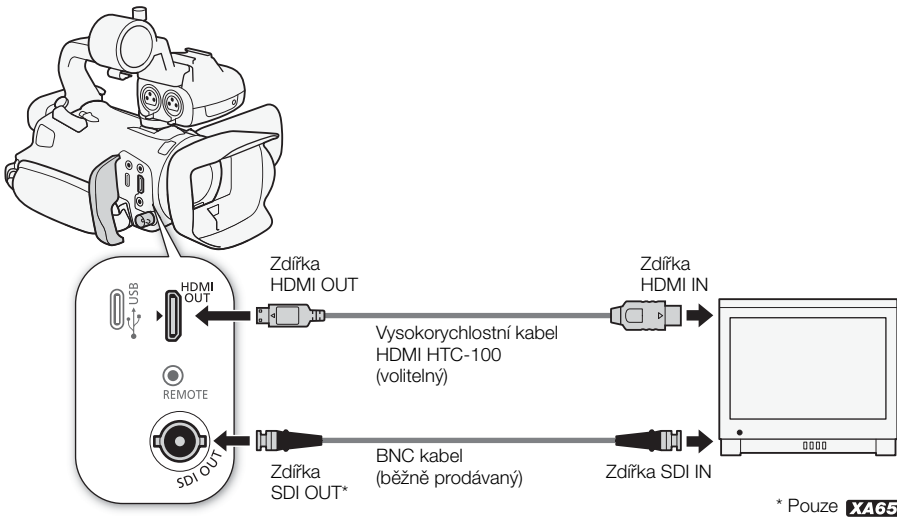

XA65 Výběr zdířky používané pro výstup

Vyberte předem pro výstup signálů video a audio ze zdířky SDI OUT nebo zdířky HDMI OUT.

Provozní režimy: **CAMERA** **MEDIA** | **AUTO** **M**

1 Vyberte [Výstupní zdířka].

MENU ➤ [☑] [1] Nastavení displeje ➤ [Výstupní zdířka]

2 Aktivujte výstupní zdířku a potom vyberte [X].

- Vyberte [**SDI** SDI] (zdířka SDI OUT) nebo [**HDMI** HDMI] (zdířka HDMI OUT), v závislosti na připojení, které chcete použít.

i POZNÁMKY

- Videokamera nemůže vysílat signály do zdířky SDI OUT a zdířky HDMI OUT zároveň.

XA65 Použití zdířky SDI OUT

Digitální signál odváděný na výstup přes zdířku SDI OUT zahrnuje videosignál, zvukový signál, časový kód a povel pro záznam. Na výstup můžete posílat také informace zobrazované na obrazovce (📖 121).

Předem se ujistěte, že je zdířka SDI OUT nastavena na výstup (📖 107).

1 Vyberte [Výstup SDI].

MENU ➤ [🗑️ ⓘ Nastavení displeje] ➤ [Výstup SDI]

2 Vyberte požadované maximální rozlišení a potom vyberte [↵].

3 Vyberte [Mapování 3G-SDI].

MENU ➤ [🗑️ ⓘ Nastavení displeje] ➤ [Mapování 3G-SDI]

4 Vyberte požadovanou volbu a potom vyberte [↵].

- Můžete vybrat signál videovýstupu splňující Level A nebo Level B standardu SMPTE ST 425-1.

i POZNÁMKY

- Pokud je aktivovaný záznam pomalého a rychlého pohybu, signál časového kódu nemůže vystupovat ze zdířky SDI OUT.
- Můžete nastavit položku **MENU** ➤ [🗑️ Nastavení záznamu] ➤ [Povel Rec] na [ON Zapnout] pro použití tlačítka START/STOP videokamery rovněž k ovládání operace záznamu externího rekordéru připojeného ke zdířce SDI OUT.

Použití zdířky HDMI OUT

Digitální signál odváděný na výstup na zdířku HDMI OUT zahrnuje videosignál a zvukový signál. Na výstup můžete posílat rovněž signál časového kódu a některé pomocné obrazovky (informace zobrazované na obrazovce, značky, atd.) pro možnost jejich kontroly rovněž na externím monitoru.

XA65 Předem se ujistěte, že je zdířka HDMI OUT nastavena na výstup (📖 107).

Signál výstupu zvuku je dvoukanálový lineární záznam PCM (16 bitů/48 kHz).

1 Vyberte [Max rozlišení HDMI].

MENU ➤ [🗑️ Nastavení displeje] ➤ [Max rozlišení HDMI]

2 Vyberte požadované maximální rozlišení a potom vyberte [↵].

3 Pouze režim **CAMERA**: Pro výstup signálu časového kódu vyberte [Časový kód HDMI].

MENU ➤ [🗑️ Nastavení záznamu] ➤ [Časový kód HDMI]

4 Vyberte [Zapnout] a potom vyberte [✖].

i POZNÁMKY

- Zdířka HDMI OUT videokamery slouží pouze pro výstup. Nepropojte ji s výstupní zdířkou HDMI na externím zařízení, protože by to mohlo poškodit videokameru.
- Při připojení videokamery k monitorům DVI nelze garantovat řádnou funkčnost.
- V závislosti na monitoru nemusí být výstup videa správný.
- Pokud připojený monitor není kompatibilní se signálem vystupujícím z videokamery, výstup ze zdířky HDMI se zastaví.

- Signál časového kódu nebude vysílán na výstup ze zdířky HDMI OUT v následujících případech.
 - V režimu **MEDIA**.
 - V případě aktivovaného záznamu pomalého a rychlého pohybu.
 - Při nastavení výstupu 720 x 576 / 50.00P.
- Můžete nastavit položky **MENU** ➤ [**🔧** Nastavení záznamu] ➤ [Povel Rec] a [Časový kód HDMI] na [**ON** Zapnout] pro použití tlačítka START/STOP videokamery k ovládní operace záznamu rovněž na externím rekordéru připojeném ke zdířce HDMI OUT. Signál časového kódu videokamery bude také posílán na výstup.

Zvukový výstup

Videokamera může posílat zvuk na výstup ze zdířky SDI OUT (pouze **XA65**), zdířky HDMI OUT, zdířky  (sluchátka) nebo z reproduktoru (mono; pouze režim **MEDIA**). Při záznamu nebo přehrávání zaznamenaných klipů se 4kanálovým zvukem můžete vybrat 2kanálový výstup.

Konfigurace zvukového výstupu

Konfigurace zvuku nahraných klipů	Konfigurace zvukového výstupu	
	XA65 Zdířka SDI OUT	Zdířka HDMI OUT
4 kanály, lineární PCM, 16 bitů / 24 bitů	4 kanály, lineární PCM, 24 bitů	2 kanály, lineární PCM, 16 bitů
2 kanály, AAC, datový tok: 256 kb/s		

Provozní režimy: **CAMERA** **MEDIA** | **AUTO** **M**

Výběr zvukových kanálů pro výstup sluchátek nebo reproduktor

Můžete vybrat 2kanálový výstup ze zdířky  (sluchátka) nebo reproduktoru.

1 Vyberte [Monitor kanálů].

MENU  **[P]]** **[3]** Nastavení zvuku  [Monitor kanálů]

2 Vyberte požadovanou volbu a potom vyberte možnost [**X**].

- Volby zobrazují kombinace výstupu zvukových kanálů z levého a pravého (L/R) kanálu. Volby označené znaménkem „+“ (například [CH1+2]) označují kombinaci dvou zvukových kanálů na stejné straně.

Výběr zvukových kanálů pro výstup HDMI

Zvukový signál vystupující ze zdířky HDMI OUT bude 2kanálový lineární PCM zvuk (16 bitů, 48 kHz).

1 Vyberte [Kanály HDMI].

MENU  **[P]]** **[3]** Nastavení zvuku  [Kanály HDMI]

2 Vyberte požadovanou volbu a potom vyberte možnost [**X**].

POZNÁMKY

- Nastavíte-li přiřaditelné tlačítko na [Monitor kanálů] ( 88), můžete stisknutím tlačítka přepínat mezi volitelnými možnostmi výstupu zvukových kanálů.

7 Uložení klipů

Práce s klipy v počítači

Uložení klipů MP4

Nezapomeňte uložit klipy zaznamenané touto videokamerou do počítače. Pro to potřebujete čtečku karet připojenou k počítači nebo počítač se slotem pro kartu. Podrobné informace o přenosu souborů z karty viz návod k používání počítače nebo moduly nápovědy k operačnímu systému. Za určitých podmínek mohou být klipy rozděleny a zaznamenány jako samostatné soubory. S pomocí nástroje MP4 Join Tool můžete spojit rozdělené soubory a uložit je jako jediný plynulý klip.

111

Přenos souborů do počítače

- 1 Vložte kartu s požadovanými klipy do slotu pro kartu počítače nebo čtečky karet připojené k počítači.
- 2 Postupujte podle pokynů operačního systému na obrazovce.
- 3 Zkopírujte klipy na kartě do počítače.

- Záznamy na kartě jsou umístěny ve složkách pojmenovaných „XXX_mmdd“ ve složce „DCIM“, kde XXX je číslo složky (100 až 999) a mmdd je datum záznamu (📖 119).

Spojování klipů rozdělených videokamerou

Pro spojení klipů rozdělených videokamerou v následujících případech použijte nástroj MP4 Join Tool.

- Když videokamera kvůli funkci přepnutí záznamu během záznamu videa přepne na záznam na druhou kartu (📖 32).
- Soubor videa (stream) v klipu bude rozdělen přibližně každé 4 GB.

Nástroj MP4 Join Tool je dostupný zdarma ke stažení (pro operační systém Windows nebo macOS) na webových stránkách místního zastoupení společnosti Canon. Na webových stránkách stahování zkontrolujte systémové požadavky a nejnovější informace.

Podrobné pokyny k instalaci a odinstalování softwaru naleznete v souboru „Přečtěte si nejdříve tyto informace“ (Install-MP4 Join Tool.pdf) zahrnutém v komprimovaném souboru, který si stáhnete z webové stránky. Podrobnosti k používání softwaru naleznete v návodu k používání (soubor PDF), který se nainstaluje společně se softwarem.

Uložení klipů XF-AVC

Pomocí nástroje Canon XF Utility lze ukládat a organizovat klipy XF-AVC v počítači. Pomocí pluginů Canon XF lze snadno používat klipy přímo ze softwaru Avid pro nelineární editaci (NLE). Software a pluginy jsou k dispozici zdarma ke stažení na webových stránkách místního zastoupení společnosti Canon. Na webových stránkách stahování zkontrolujte systémové požadavky a nejnovější informace. Podrobné pokyny k instalaci a odinstalování softwaru naleznete v souboru „Přečtěte si nejdříve tyto informace“ (Install-XF Utility.pdf) obsaženém v komprimovaném souboru, který si stáhnete z webových stránek. Podrobnosti k používání softwaru naleznete v návodu k používání (soubor PDF), který se nainstaluje společně se softwarem.

Canon XF Utility (pro Windows/macOS): Softwarová aplikace, která umožňuje ukládat klipy do počítače, kontrolovat, přehrávat a organizovat klipy a pořizovat fotografie z klipů.

Canon XF Plugin for Avid Media Access (pro Windows/macOS): Plugin, který umožňuje snadno importovat klipy z karty nebo místní složky v počítači do kompatibilní verze aplikace Avid Media Composer (aplikace NLE kompatibilní s Avid Media Access) přímo z aplikace.

Kopírování klipů a fotografií mezi kartami



Klipy a fotografie můžete kopírovat z jedné karty na druhou.

Provozní režimy:   |  

1 Otevřete požadované indexové zobrazení (99).

- Chcete-li zkopírovat všechny klipy MP4 nebo fotografie pořízené ve stejném datu (uložené ve stejné složce), tahem prstu doleva/doprava zobrazte klip MP4 nebo fotografii, kterou chcete zkopírovat.

2 Vyberte [Kopírovat ()] nebo [Kopírovat ()].

[FUNC]  [Kopírovat ()] nebo [Kopírovat ()]



3 Vyberte požadovanou volbu a potom vyberte možnost [Ano].

- Vyberete-li [Vybrat], potom následujícím postupem vyberte jednotlivé záznamy, které chcete zkopírovat, a to před výběrem volby [Ano].
- Výběrem [Stop] přerušíte probíhající operaci.

4 Po zobrazení zprávy s potvrzením vyberte [OK].

Výběr individuálních záznamů

1 Vyberte jednotlivé klipy/fotografie, které chcete zkopírovat.

- U záznamů, které jste vybrali, se zobrazí zaškrtnávací znaménko . Celkový počet vybraných klipů/fotografií se zobrazuje vedle ikony .
- Vyberte zvolený klip nebo fotografii pro odstranění zaškrtnávacího znaménka. Pro odebrání všech zaškrtnávacích znamének najednou vyberte [Odebrat vše]  [Ano].

2 Po výběru všech vybraných záznamů vyberte [OK].

Volby

<název složky>: Výběrem této volby zkopírujete všechny klipy MP4 nebo fotografie pořízené k určitému datu. Čtyři poslední číslice názvu složky v tlačítku označují datum záznamu (1025 = 25. říjen).

[Vybrat]: Vyberte jednotlivé klipy nebo fotografie, které chcete zkopírovat.

[Všechny klipy], [Všechny snímky]:

Výběrem této volby zkopírujete všechny klipy nebo fotografie.

Zkopírování fotografie při přehrávání

1 Přehrajte požadovanou fotografii (99).

2 Dotykem na obrazovce zobrazte ovladače přehrávání a potom zkopírujte fotografii.

[FUNC]  [Kopírovat ()] nebo [Kopírovat ()]  [ Pokračovat]  [Ano]

3 Tahem prstu doleva/doprava vyberte další fotografii ke zkopírování nebo vyberte [].

POZNÁMKY

- V následujících případech nebudete moci kopírovat záznamy na kartu:
 - Je-li otevřen kryt slotu karty.
 - Je-li spínač LOCK na cílové kartě nastaven do polohy bránící zápisu.
 - Když nelze vytvořit číslo souboru ( 119), protože počet složek a souborů na kartě dosáhl svého maxima.
- Pokud není na cílové kartě dostatek volného místa, zkopíruje se na ni maximální možný počet fotografií a pak se operace zastaví.
- Videosoubory o velikosti větší než 4 GB nelze na SDHC karty kopírovat.

8













































Doplňkové informace

Položky nabídky

Nedostupné položky nabídky jsou zobrazeny šedě. Více informací o výběru položek naleznete v části *Používání nabídek* (□ 27). Podrobnosti o každé funkci naleznete na odkazové straně. Volby nabídky bez odkazové strany jsou vysvětleny pod tabulkami. Podtržené volby nabídky indikují výchozí hodnoty.

Nabídka FUNC

Nabídka FUNC (režim )

Tlačítko na displeji	Volby nastavení/funkce	AUTO	M	
 Clona]	Volič nastavení clonového čísla, F1.8 až F8.0; Tlačítko vzoru Zebra*:  Vypnout], [ 70%], [ 100%]	–	●	47
 Čas závěrky]	Volič nastavení rychlosti závěrky, 1/6 až 1/2000; Tlačítko vzoru Zebra*:  Vypnout], [ 70%], [ 100%]	–	●	46
 Zesílení]	Volič nastavení hodnoty zisku, 0,0 dB až 24,0 dB; Tlačítko vzoru Zebra*:  Vypnout], [ 70%], [ 100%]	–	●	45
 Limit AGC]	[M] (ruční): Zapnutí a vypnutí (<u>vypnutí</u>), při výběru [M] – volič nastavení limitu zisku, 0,0 dB až 23,0 dB	–	●	51
 Komp. expozice]	Volič nastavení expozice, [] (Nastavení expozice dotykem):  Normální], [] Zvýraznění]; Tlačítko vzoru Zebra*:  Vypnout], [ 70%], [ 100%]; [] (blokování AE): Zapnutí a vypnutí (<u>vypnutí</u>).	–	●	45
[Vyvážení bílé]*	[] Automat.], [] Denní světlo], [] Žárovka], [] Barevná teplota], [] Nastavení 1], [] Nastavení 2]	–	●	52
[BLC vždy zapnuto]*	[] Vypnout], [] Zapnout]	–	●	50
[] Zaostření]	[A] Automat.], [M] Ručně], pokud je vybráno [M] – tlačítko přednastavení zaostření; [] (nastavení zvýraznění obrysů): [Peaking a ČB], [Hrocení barvy], [PEAK] (zvýraznění obrysů): Zapnutí a vypnutí (<u>vypnutí</u>).	–	●	60
[] Zvětšení]	[OK]	–	●	62
[ZOOM] Zoom]	Ovladače zoomu na obrazovce, [PHOTO] (fotografování), [START]/ [STOP] (zaznamenání klipu); [] (digitální telekonvertor): Zapnutí a vypnutí (<u>vypnutí</u>).	●	●	58
[] Vzhledy]	[] (nastavení vzhledu): [Ostrost], [Kontrast], [Hloubka barev]	–	●	54
[] Custom Picture]	[CP1] až [CP6]  (změna nastavení), i (kontrola nastavení).	–	●	90
[] Zvuk]	Úroveň zvuku pro zvukové kanály CH1 až CH4; [] Automat.], [] Ručně], při výběru [] Ručně] – nastavení úrovně zvuku [], []: 0 až 100 (50).	●	●	75

* Tlačítko ukazuje ikonu aktuálního nastavení.

Nabídka FUNC (režim **MEDIA**)

Položka menu	Možnosti nastavení a další informace	
Pro klipy:	[☑] indexové zobrazení	Jeden klip (pauza přehrávání)
[Kopírovat (A → B)], [Kopírovat (B → A)] [Odstranit]	<název složky>, [Vybrat], [Všechny klipy]	–
[Střih]		•
	–	•
Pro fotografie:	[📷] indexové zobrazení	Zobrazení jedné fotografie
[Kopírovat (A → B)], [Kopírovat (B → A)] [Odstranit]	<název složky>, [Vybrat], [Všechny snímky]	•
		•

115

Nabídka nastavení

Nabídka [**📷** Nastavení kamery] (pouze režim **CAMERA**)

Položka menu	Volby nastavení	
[Digitální zoom]	[OFF Vypnout], [400x 400x], [800x 800x], [2.0x] Dig. telekonvertor]	–
[Jemné ovládání zoomu]	[OFF Vypnout], [START Start], [STOP Stop], [START/STOP Start a Stop]	58
[Úroveň rychlosti zoomu]	[🔍] Rychlý, [👁] Normální, [▶] Pomalý]	56
[Ovládání zoomu na držáku]	[Enable Povolit], [Disable Zakázat]	56
[Rychlost zoomu na držáku]	[VAR] (proměnná rychlost), [CONST] (konstantní rychlost) Při [CONST]: 1-16 (8)	56
[Ovládání zoomu na rukojeti]	[Enable Povolit], [Disable Zakázat]	56
[Rychlost zoomu na rukojeti]	1-16 (8)	57
[Vysokorychlostní zoom]	[ON Zapnout], [OFF Vypnout]	57
[AF režim]	[LAF Instant AF], [MAF Střední AF], [AF Normální AF]	63
[Rozpozn. a sledování tváře]	[ON Zapnout], [OFF Vypnout]	64
[Předvolená rychlost ostření]	[🔍] Rychlý, [👁] Normální, [▶] Pomalý]	–
[Auto korekce protisvětla]	[ON Zapnout], [OFF Vypnout]	–
[Automat. delší čas]	[ON Zapnout], [OFF Vypnout]	–
[Redukce blikání]	[OFF Vypnout], [A Automat.]	–
[ND filtr]	[A Automat.], [OFF Vypnout]	49
[Konverzní objektiv]	[Tele TL-H58], [Wide WA-H58], [OFF Vypnout]	–
[Stabilizátor obrazu]	[📷 Vypnout], [👁] Standardní, [📷] Dynamický]	66
[Tlačítko zesílený IS]	[ON] Stiskněte a podržte, [ON] Přepnout Zap/Vyp]	–
[Nastavit priorit WB]	[AWB Automat.], [☀] Denní světlo, [💡] Žárovka], [K Barevná teplota], [1] Nastavení 1], [2] Nastavení 2]	–
[Ovl. kroužku zoom/ostření]	[Enable Povolit], [Disable Zakázat]	–
[Směr kroužku ostření]	[NORM Normální], [REV Obráceně]	–

Položka menu	Volby nastavení	
[Reakce ostřicího kroužku]	[Rychlý], [Normální], [Pomalý]	–
[Směr kroužku přiblížen]	[Normální], [Obráceně]	–
[IR světlo]	[Zapnout], [Vypnout]	–
[Barva IR nahrávání]	[Bílá], [Zelená]	82
[Funkce]	[Zapnout], [Vypnout]	90

[Digitální zoom]: Určuje činnost digitálního zoomu.

- Pokud při zoomování přesáhnete hranici oblasti digitálního zoomu, videokamera automaticky přepne na digitální zoom.
- Při použití digitálního zoomu se obraz digitálně zpracovává, proto se s rostoucím zvětšením zhoršuje rozlišení obrazu.
- Digitální zoom není k dispozici v režimu **[AUTO]** nebo při nastavení položky **MENU** [Nastavení kamery] [Konverzní objektiv] na [**Wide** WA-H58].

[Předvolená rychlost ostření]: Určuje rychlost změny zaostření při přechodu do přednastavené pozice.

[Auto korekce protisvětla]: Při nastavení možnosti [**ON** Zapnout] videokamera automaticky detekuje a kompenzuje expozici pro objekty v protisvětle. Je to užitečné v situacích, kdy snímáný objekt není trvale v protisvětle.

- Automatická korekce protisvětla není k dispozici v těchto případech:
 - Při nastavení videokamery do režimu **[AUTO]**.
 - Při nastavení režimu snímání **M**, [Noční scéna], [Sníh], [Pláž], [Západ slunce], [Bodové světlo] nebo [Ohňostroji].
 - Během nastavení infračerveného režimu.
 - Když je povolena funkce uživatelského nastavení obrazu.

[Automat. delší čas]: Videokamera automaticky zvolí pomalé rychlosti závěrky pro dosažení světlejších záznamů na místech s nedostatečným osvětlením.

- Pokud je toto nastavení nastaveno na [**ON** Zapnout], je minimální použitá rychlost závěrky: 1/25 (50.00P) nebo 1/12 (25.00P).
- Automatická pomalá závěrka je k dispozici pouze v režimu **[AUTO]**, při nastavení režimu snímání na [**P** Programová AE] nebo během infračerveného režimu.
- Pokud se za obrazem objevuje tzv. stopa, nastavte pomalou závěrku na [**OFF** Vypnout].
- Doporučujeme videokameru stabilizovat, například nasazením na stativ.
- Videokamera nepoužije automatickou pomalou závěrku při nastavení limitu AGC.

[Redukce blikání]: Když je nastavena volba [**A** Automat.], videokamera automaticky detekuje a redukuje blikání.

- Při nahrávání pod světelnými zdroji, jako jsou zářivky a rtuťové nebo halogenové výbojky, může obrazovka v závislosti na rychlosti závěrky blikat. Tomuto blikání můžete zamezit nastavením režimu rychlosti závěrky a přizpůsobením rychlosti závěrky frekvenci místní elektrické sítě: 1/100 u systémů s 50 Hz, 1/60 u systémů s 60 Hz.

[Konverzní objektiv]: Pokud k videokameře připojíte volitelný telekonvertor TL-H58 nebo širokoúhluu předsádku WA-H58, proveďte pro konvertor příslušné nastavení. Videokamera bude potom optimalizovat stabilizaci obrazu a upravovat minimální vzdálenost objektu. Minimální vzdálenost objektu v celém rozsahu zoomu bude 130 cm pro telekonvertor a přibližně 60 cm pro širokoúhluu předsádku. Když vyberete možnost **[Wide WA-H58]** a nastavíte delší ohniskovou vzdálenost, značka pozice zoomu se zastaví před dosažením konce stupnice zoomu.

- Telekonvertor prodlužuje ohniskovou vzdálenost faktorem přibližně 1,5, zatímco širokoúhlá předsádka ji zkracuje faktorem přibližně 0,75.
- Pokud vyberete jiné nastavení než **[OFF Vypnout]**, AF režim se automaticky nastaví na **[AF]** Normální AF.
- Přibližná vzdálenost zaostření zobrazovaná na obrazovce se bude měnit podle nastavení. Pokud nepoužíváte volitelný konverzní objektiv, vyberte volbu **[OFF Vypnout]**.

[Tlačítko zesílený IS]: Určuje provozní režim přiřaditelného tlačítka nastaveného na **[Zesílený IS]** (66).

[Stiskněte a podržte]: Po dobu přidržení tlačítka bude aktivován režim stabilizátoru Zesílený IS.

[Přepnout Zap/Vyp]: S každým stisknutím tlačítka se funkce Zesílený IS zapne nebo vypne.

[Nastavit prioritu WB]: Vhodné v případech, kdy některé nastavení vyvážení bílé používáte opakovaně. Stisknutím přiřaditelného tlačítka nastaveného na **[Priorita WB]** můžete přepínat mezi aktuálním vyvážením bílé a vyvážením bílé nastaveném pro **[Nastavit prioritu WB]**.

[Ovl. kroužku zoom/ostření]: Slouží k výběru povolení nebo zakázání funkce zaostřovacího/zoomovacího kroužku.

[Směr kroužku ostření]: Mění směr otáčení zaostřovacího/zoomovacího kroužku, kterým je třeba otáčet při zaostřování. Toto nastavení má vliv na zaostřovací/zoomovací kroužek pouze v případě, že ho používáte k úpravě zaostření (přepínač zaostřovacího/zoomovacího kroužku je nastaven na FOCUS).

[Reakce ostřicího kroužku]: Vybírá citlivost odezvy při zaostřování s využitím zaostřovacího/zoomovacího kroužku. Toto nastavení má vliv na zaostřovací/zoomovací kroužek pouze v případě, že ho používáte k úpravě zaostření (přepínač zaostřovacího/zoomovacího kroužku je nastaven na FOCUS).

[Směr kroužku přiblížení]: Toto nastavení mění směr otáčení zaostřovacího/zoomovacího kroužku potřebný k úpravě zoomu (přepínač zaostřovacího/zoomovacího kroužku je nastaven na ZOOM).

[IR světlo]: Zapíná a vypíná infračervené světlo. Světlo se nachází na jednotce rukojeti, proto jednotku rukojeti musíte nejprve nasadit na videokameru.











- Při nastavení možnosti **[ON Zapnout]** je světlo po celou dobu zapnuté, když je videokamera v infračerveném režimu.

Nabídka **[Nastavení přehrávání]** (pouze režim **[MEDIA]**)

Položka menu	Volby nastavení	MEDIA		
[MP4 Datový kód]	[OFF Vypnout] , [Datum]	●	–	–
[XF-AVC Datový kód] , [Datový kód]	[OFF Vypnout] , [Datum] , [Čas] , [Datum a čas] , [Klipy XF-AVC] (klipy XF-AVC) nebo [Údaje kamery] (fotografie)	●	●	

[Datový kód]: U klipů zobrazuje datum záznamu klipu. U fotografií zobrazuje datum a/nebo čas nebo nastavení kamery použité při záznamu fotografie.

Nabídka [ Nastavení záznamu]

Položka menu	Volby nastavení	CAMERA	MEDIA	
[Formát filmu]	[MP4 MP4], [XF-AVC XF-AVC]	●	–	38
[MP4 Rozlišení]	[3840x2160 (150 Mb/s)], [1920x1080 (35 Mb/s)], [1920x1080 (17 Mb/s)]	●	–	38
[XF-AVC Rozlišení]	[3840x2160 (160 Mb/s)], [1920x1080 (45 Mb/s)]	●	–	38
[MP4 Frekvence snímků]	[50.00P 50.00P], [25.00P 25.00P]	●	–	38
[XF-AVC Frekvence snímků]	[50.00P 50.00P], [50.00i 50.00i], [25.00P 25.00P]	●	–	38
[MP4 Formát zvuku]	[2CH AAC 16bit 2CH], [4CH LPCM 16bit 4CH]	●	–	71
[Záznamové médium]	[ Nahrávací médium pro film]: [A] Pam. karta A, [B] Pam. karta B	●	–	32
	[ Nahráv. médium pro focení]: [A] Pam. karta A, [B] Pam. karta B	●	–	
[Duální/vysílání nahr.]	[ Standardní záznam], [D] Duální záznam], [ Vysílání nahr.] (nebo [ Vysílání nahr.]	●	–	32
[Pomalý a rychlý pohyb]	[VYPNOUT], [x0,5], [x2], [x4], [x10], [x20], [x60], [x120], [x600], [x1200]	●	–	40
[Dostupná paměť]	[A], [B]	●	–	–
[Využitá paměť]	[A], [B]	–	●	–
[Inicializovat 	[A] Pam. karta A, [B] Pam. karta B	●	●	32
[Povel Rec]	[ON Zapnout], [OFF Vypnout]	●	–	35
[Časový kód HDMI]	[ON Zapnout], [OFF Vypnout]	●	–	–
[Režim časového kódu]	[PRESET Preseť], [REGEN. Regen.]	●	–	67
[Provoz režim čas kódu]	[RECRUN Rec Run], [FREERUN Free Run]	●	–	67
[Počáteční časový kód]	00:00:00:00 až 23:59:59:24, [Reset]	●	–	68
[Typ User bit]	[SET Nastavení], [TIME Čas], [DATE Datum]; []: vstupní obrazovka kódu User Bit (00 00 00 00 až FF FF FF FF).	●	–	70
[Rejstřík kamery]	[A] až [Z]	●	–	36
[Číslo svítky], [Číslo klipu]	[001] až [999]	●	–	36
[Číslování klipů]	[ Reset], [ Průběžné]	●	–	36
[Definováno uživatelem]	Až 5 znaků, A až Z, 0 až 9 ([CANON])	●	–	36
[Přidat soubor 	[ON Zapnout], [OFF Vypnout]	●	–	93
[Barevné čáry]	[OFF Vypnout], [EBU EBU], [SMPTE SMPTE]	●	–	79
[Tón 1 kHz]	[-12dB -12 dB], [-18dB -18 dB], [-20dB -20 dB], [OFF Vypnout]	●	–	79

Položka menu	Volby nastavení	CAMERA	MEDIA	📖
[Číslování klipů MP4/snímků]	[🔄] Reset], [➡️] Průběžné]	●	●	–
[Nahrávání OSD]	[TC/DATE/TIME Časový kód / datum / čas], [DATE/TIME Datum/Čas], [TC Časový kód], [TIME Čas], [DATE Datum], [OFF Vypnout]	●	–	68
[Pozice nahrávání OSD]	[⬅️] Vlevo nahoře], [➡️] Vpravo nahoře], [⬅️] Vlevo dole], [➡️] Vpravo dole]	●	–	68
[Zobrazit nahrávání OSD]	[ON Zapnout], [OFF Vypnout]	●	–	68

[Dostupná paměť]/[Využitá paměť]: Zobrazí se obrazovka, na níž můžete ověřit, kolik místa je na SD kartě aktuálně k dispozici pro záznam nebo kolik je jí využíváno (📷 celková doba nahrávání a 📷 celkový počet fotografií).

- Odhadované hodnoty pro dostupnou dobu nahrávání klipu a pro dostupný počet fotografií jsou přibližné a vycházejí z aktuálně používané konfigurace videa a velikosti fotografie 1920 x 1080.
- Můžete rovněž zkontrolovat parametr Speed Class u SD karty.

[Časový kód HDMI]: Při nastavení hodnoty [ON Zapnout] bude HDMI signál generovaný z videokamery obsahovat časový kód videokamery.

[Číslování klipů MP4/snímků]: Klipy a fotografie se ukládají jako soubory do složek. Pro tyto soubory můžete vybrat způsob jejich číslování. Čísla souborů se zobrazují na obrazovkách v režimu přehrávání ve formátu, jako je například „101-0107“. První tři číslice označují číslo složky a poslední čtyři číslice se u každého souboru ve složce liší.

[🔄] Reset]: Číslování souborů znovu začne od 100-0001 při každém vložení nové (nebo inicializované) SD karty. Pokud jsou na kartě již nějaké předchozí záznamy, bude číslování souborů pokračovat od čísla následujícího po posledním záznamu na SD kartě.

[➡️] Průběžné]: Číslování souborů bude pokračovat od čísla následujícího po posledním souboru nahraném videokamerou. Toto nastavení je praktické při správě souborů v počítači. Doporučujeme použít nastavení [➡️] Průběžné].

Poznámky k názvům složek

- Příklad názvu složky je: „101_1025“. První 3 číslice označují číslo složky (od 100 do 999) a poslední 4 číslice označují měsíc a den, kdy byla složka vytvořena. Například složka s číslem 101 byla vytvořena 25. října.
- Každá složka může obsahovat až 500 souborů (klipy MP4 a fotografie dohromady). Při dosažení maximálního počtu se automaticky vytvoří nová složka.

Číslování souborů

- Příklad čísla souboru je: „101_0107“. První 3 číslice označují číslo složky, ve které je klip/fotografie uložena, a poslední 4 číslice označují pořadové číslo přiřazené k záznamu (od 0001 do 9999).
- Název souboru označuje také název a umístění souboru na SD kartě. Například klip s číslem 101-0107, který byl zaznamenán 25. října, je uložen ve složce „DCIM\101_1025“ jako soubor „MVI_0107.MP4“; fotografie se stejným číslem souboru se uloží ve stejné složce jako soubor „IMG_0107.JPG“.

[Zobrazit nahrávání OSD]: Během záznamu můžete na obrazovce zobrazit překryté/nahrané datum a čas.

Nabídka [🎵] Nastavení zvuku









Položka menu	Volby nastavení				
[Vstup CH2]	[INPUT2 INPUT 2], [INPUT1 INPUT 1]	●	–	–	74
[Korek mikrofon INPUT 1]	[+12dB +12 dB], [+6dB +6 dB], [0dB 0 dB], [-6dB -6 dB], [-12dB -12 dB]	●	–	–	74
[Tlum mikrofon INPUT 1]	[ON Zapnout], [OFF Vypnout]	●	–	–	75
[Korek mikrofon INPUT 2]	[+12dB +12 dB], [+6dB +6 dB], [0dB 0 dB], [-6dB -6 dB], [-12dB -12 dB]	●	–	–	74
[Tlum mikrofon INPUT 2]	[ON Zapnout], [OFF Vypnout]	●	–	–	75
[Omezovač INPUT 1/2]	[ON Zapnout], [OFF Vypnout]	●	–	–	76
[Spojení ALC INPUT]	[LINK Linked], [SEP. Separated]	●	–	–	75
[Citlivost integ. mikrofonu]	[NORM Normální], [HIGH Vysoká]	●	–	–	77
[Tlumení integ. mikrofon]	[ON Zapnout], [OFF Vypnout]	●	–	–	77
[Nízkopásm. filtr integ. mikr.]	[ON Zapnout], [OFF Vypnout]	●	–	–	77
[Tlum MIC]	[ON Zapnout], [OFF Vypnout]	●	–	–	77
[Dol propust MIC]	[ON Zapnout], [OFF Vypnout]	●	–	–	77
[Spojení MIC ALC]	[LINK Linked], [SEP. Separated]	●	–	–	73
[Hlasitost sluchátek]	Off 0-15 (8)	●	●	●	78
[Hlasitost reproduktoru]	Off 0-15 (8)	–	●	●	102
[Monitor kanálů]	[CH1/2 CH1/CH2], [CH1/1 CH1/CH1], [CH2/2 CH2/CH2], [CH1+2/1+2 CH1+2/CH1+2], [CH3/4 CH3/CH4], [CH3/3 CH3/CH3], [CH4/4 CH4/CH4], [CH3+4/3+4 CH3+4/CH3+4], [CH1/3 CH1/CH3], [CH2/4 CH2/CH4], [CH1+3/2+4 CH1+3/CH2+4]	●	●	●	110
[Kanály HDMI]	[CH1/2 CH1/CH2], [CH3/4 CH3/CH4]	●	●	●	110
[Upozorňující tóny]	[🔊] Nahlas], [🔊] Potichu], [OFF Vypnout]	●	●	●	–
[Přiradit přepínač CH2 a volič]	[CH2 CH2], [CH3 CH3]	●	–	–	–

[Upozorňující tóny]: Některé operace prováděné na videokameře bude doprovázet zvukový signál.

- Je-li aktivována funkce předtočení (📄 80), videokamera nebude vydávat žádné upozorňující tóny.

[Přiradit přepínač CH2 a volič]: Můžete nastavit položku **MENU** 🎵 [🎵] Nastavení zvuku] ➤ [Přiradit přepínač CH2 a volič] na [CH3], abyste mohli nastavovat úrovně zvuku pro kanál CH3 pomocí přepínače hlasitosti a voliče CH2.

Nabídka [Nastavení displeje]

Položka menu	Volby nastavení	CAMERA	MEDIA	
XA65 [Výstupní zdířka]	[SDI SDI], [HDMI HDMI]	●	●	107
[Max rozlišení HDMI]	[3840x2160]*, [1920x1080], [1280x720(50.00P)] * Pouze režim MEDIA .	●	●	108
XA65 [Výstup SDI]	[1920x1080], [1280x720(50.00P)]	●	●	108
XA65 [Mapování 3G-SDI]	[LevelA Level A], [LevelB Level B]	●	●	108
XA65 [Režim skenování SDI/HDMI] XA60 [Režim skenování HDMI]	[P P], [PsF (nucené 1080i)]	●	●	108, 108
[Stav výstupu]	–	●	●	–
[Jas LCD]		●	●	–
[Podsvětlení LCD]	[■■■■ Maximální jas], [■■■■ Jasně], [■■■■ Normální], [■■■■ Tmavě]	●	●	–
[Jas hledáčku]	[■■■ Vysoká], [■■■ Normální]	●	●	–
[Zrcadlový obraz LCD]	[ON Zapnout], [OFF Vypnout]	●	–	–
[Výstupní ukazatel displeje]	[ON Zapnout], [OFF Vypnout]	●	●	–
[Značky na displeji]	[OFF Vypnout], [ Hladina (šedé)], [ Hladina (bílé)], [ Mřížka (šedé)], [ Mřížka (bílé)], [ 4:3 (šedá)], [ 4:3 (bílá)]	●	–	–
[Jednotky vzdálenosti]	[m metry], [ft stopy]	●	●	–

[Stav výstupu]: Zobrazí se obrazovka, na níž můžete ověřit standard výstupního signálu ze zdířky SDI OUT (pouze **XA65**) nebo ze zdířky HDMI OUT.

[Jas LCD]: Nastavuje jas LCD obrazovky.

- Změna jasu LCD obrazovky neovlivní jas vašich záznamů nebo jas přehrávaného obrazu na televizoru.

[Podsvětlení LCD]/[Jas hledáčku]: Tímto nastavením lze pro obrazovku nastavit jednu ze čtyř (LCD obrazovka) nebo dvou (hledáček) úrovní jasu.

- Změna jasu obrazovky neovlivní jas vašich záznamů ani jas přehrávaného obrazu na televizoru.
- Používání vyššího nastavení podsvícení/jasu zkrátí efektivní dobu využitelnosti napájecího akumulátoru.

[Zrcadlový obraz LCD]: Při nastavení této volby na [**ON** Zapnout] převrátí tato funkce horizontálně obraz na obrazovce v případě, že LCD panel otočíte o 180 ° směrem ke snímanému objektu. Jinak řečeno, na obrazovce se zobrazí zrcadlový obraz objektu.

- Pokud je videokamera, volitelný dálkový ovladač nebo komerčně dostupné dálkové ovládání ovládáno během zobrazení zrcadlového obrazu, zrcadlový obraz se na přibližně 4 sekundy dočasně deaktivuje.







[Výstupní ukazatel displeje]: Při nastavení na **[ON Zapnout]** se budou informace videokamery zobrazovat také na obrazovce televizoru nebo monitoru připojeného k videokameře.

[Značky na displeji]: Můžete zobrazit mřížku nebo horizontální linku uprostřed obrazovky. Značky používejte jako referenci pro kontrolu správného zarámování objektu (vertikálně nebo horizontálně).

- Značky na displeji nejsou dostupné při aktivovaném zvětšení.
- Použití indikačních značek nebude mít na záznamy žádný vliv.
- Zobrazením značky 4 : 3 můžete zkontrolovat výstupní oblast, když je poměr stran obrazu nastaven na 4 : 3.

[Jednotky vzdálenosti]: S pomocí této volby lze vybrat jednotky, v nichž se má zobrazovat vzdálenost zaostření během ručního zaostřování. Toto nastavení ovlivní také jednotky používané pro GPS informace při používání volitelného GPS přijímače GP-E2.

Nabídka [Nastavení systému]

Položka menu	Volby nastavení	CAMERA	MEDIA	
[Jazyk 	[Česky], [Dansk], [Deutsch], [Ελληνικά], [English], [Español], [Français], [Italiano], [Magyar], [Melayu], [Nederlands], [Norsk], [Polski], [Português], [Română], [Suomi], [Svenska], [Türkçe], [Русский], [Українська], [العربية], [فارسی], [ภาษาไทย], [简体中文], [繁體中文], [한국어], [日本語]	●	●	26
[Časové pásmo/ Letní čas]	[] (místní časové pásmo) nebo [] (časové pásmo destinace): [Paříž], seznam světových časových pásem [*] (nastavení letního času): Přepínání na zap nebo vyp	●	●	26
[Datum/Čas]	[Datum/Čas]: ([1 Jan. 2022 12:00 AM]) [Formát data]: [Y.M.D], [M.D.Y], [D.M.Y] (R - rok, M - měsíc, D - den) [24H]: Zapnout (24hodinový formát) nebo vypnout (12hodinový formát)	●	●	25
[POWER LED]	[ON Zapnout], [OFF Vypnout]	●	●	23
[Kontrolka snímání]	[ON Zapnout], [OFF Vypnout]	●	●	–
[LED ACCESS]	[ON Zapnout], [OFF Vypnout]	●	●	31
[Terminál REMOTE]	[RC-V100 RC-V100 (REMOTE A)], [Std. Standardní]	●	●	83
[Přiřadit tlačítko 1] až [Přiřadit tlačítko 5]	Následují výchozí nastavení pro jednotlivá přiřaditelná tlačítka. Kompletní seznam funkcí, které lze přiřadit, viz podrobná tabulka. 1: [AF/MF AF/MF], 2: [ Před-natočit], 3: [OFF Vypnout], 4: [OFF Vypnout], 5: [REC REVIEW Náhled záznamu]	●	–	88
[Přiřaditelné tlač. na obraz.]	Kompletní seznam funkcí, které lze přiřadit, viz podrobná tabulka (výchozí: [PHOTO Photo]).	●	–	88
[CUSTOM Volič & tlačítko]	[EXP IRIS / SHTR / GAIN], [GAIN  Limit AGC], [ Komp. expozice], [OFF Vypnout]	●	–	87
[Info baterie]	–	●	●	–

Položka menu	Volby nastavení	CAMERA	MEDIA	📖
[Menu zálohování/ CP B]	[Uložit], [Načíst] Načtení nebo uložení nastavení nabídky a souborů s uživatelským nastavením obrazu mezi videokamerou a SD kartou B.	●	–	98
[Režim USB]	[UVC Výstup videa (UVC)], [GPS GP-E2]	●	●	–
[GPS Auto. nast. času]*	[OFF Zakázat], [ON Auto.aktual.]	●	–	–
[Zobraz. informací GPS]*	–	●	–	–
[Informace o osvědčení]	–	●	●	–
[Firmware]	–	●	–	–
[Resetovat vše]	[Ne], [Ano]	●	●	–

* Volba dostupná pouze tehdy, je-li k videokameře připojen volitelný GPS přijímač GP-E2.

[Kontrolka snímání]: Aktivuje kontrolku snímání, když videokamera zaznamenává, je nízká kapacita akumulátoru nebo je plná SD karta. Při nastavení hodnoty [**OFF** Vypnout] se nebude kontrolka snímání v těchto případech rozsvěcovat. Kontrolka snímání se nachází na jednotce rukojeti, proto jednotku rukojeti musíte nejprve nasadit na videokameru.

[Info baterie]: Používáte-li napájecí akumulátor, který je kompatibilní se systémem Intelligent System, při nastavení této volby se zobrazuje obrazovka, na níž si můžete ověřit úroveň nabití baterie (v procentuálním vyjádření) a zbývající dobu nahrávání (režim **CAMERA**) nebo dobu, po kterou lze dále přehrávat (režim **MEDIA**).

- Je-li napájecí akumulátor vybitý, informace o něm se nemusí zobrazit.

[GPS Auto. nast. času]: Budete-li mít k videokameře připojený volitelný GPS přijímač GP-E2, můžete videokameru nastavit tak, aby automaticky nastavovala [Datum/čas] podle informací získaných z GPS. Podrobné informace naleznete v návodu k používání přijímače.

[Zobraz. informací GPS]: Budete-li mít k videokameře připojený volitelný GPS přijímač GP-E2, můžete si s pomocí této funkce zobrazovat GPS informace. Podrobné informace naleznete v části *Zobrazení GPS informací* v návodu k používání dodanému k přijímači.

[Informace o osvědčení]: Tato volba zobrazuje vybrané informace o osvědčení, které se vztahují k této videokameře.

[Firmware]: Můžete zkontrolovat aktuální verzi firmwaru videokamery. Tato volba nabídky je obvykle nedostupná.

[Resetovat vše]: Tato volba dovoluje resetování všech nastavení videokamery.

Dodatek: Zobrazení informací a ikony

Záznam

124

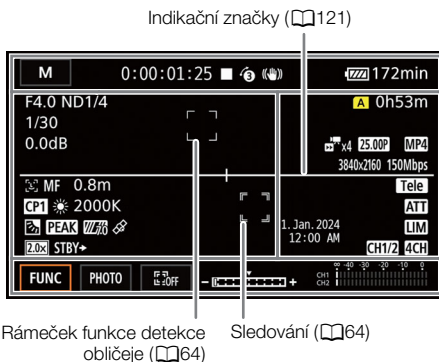

Levá část obrazovky







Ikona/Zobrazení	Popis
A F00.0	Clonové číslo (📖 45, 46)
ND1/0	Filtr ND (📖 49)
OFF , ON	Infračervené světlo (📖 82)
1/00000	Rychlost závěrky (📖 45)
00,0 dB	Hodnota zisku (📖 45)
AE +/-0 0/0 +/-0 0/0 *	Kompenzace expozice (📖 48) Blokování expozice (📖 48)
GAIN 00.0dB	Limit AGC (📖 51)
FACE , FACE	Rozpoznání a sledování tváře (📖 64)
LAE , MAF , AF , MF	Zaostření (📖 60)
0.0m, 000m, ∞	Vzdálenost zaostření • Při nastavení zaostření se zobrazí odhadovaná vzdálenost zaostření.
CP1 až CP6	Soubory s uživatelským nastavením obrazu (📖 90)
WB , WB , WB , WB , WB , 00000K	Vyvážení bílé (📖 52), barevná teplota
CC	Korekce protisvětla (📖 50)
PEAK , PEAK	Zvýraznění obrysů (📖 62)
70 , 100	Vzor Zebra (📖 49)
GPS	GPS aktivní (📖 85) Pouze je-li k videokameře připojen volitelný GPS přijímač GP-E2.
2.0x	Digitální telekonvertor (📖 59)
REC ➔, STBY ➔	Povel pro záznam (📖 35)

Horní část obrazovky



Ikona/Zobrazení	Popis
	Režim AUTO (📖 34, 35)
	Režim snímání (📖 42)
	Infračervený režim (📖 82)
00:00:00:00	Časový kód (📖 67)
	Operace záznamu (📖 34) Pohotovostní režim nahrávání, Záznam
	Režim předtočení (📖 80)
	Stabilizace obrazu (📖 66)
 000 min	Zbývající kapacita akumulátoru (📖 17) Ikona zobrazuje přibližnou zbývající kapacitu. Vedle ikony se v minutách zobrazuje zbývající doba záznamu. <ul style="list-style-type: none"> • Pokud se ikona zobrazuje žlutě, je akumulátor téměř vybitý. • Pokud se zobrazuje ikona , vyměňte napájecí akumulátor za plně nabitý. • V závislosti na podmínkách použití nemusí být kapacita akumulátoru správně indikována.
DC IN	Zobrazuje se při napájení videokamery prostřednictvím zdířky DC IN.
	Fotografie zaznamenána (📖 34) <ul style="list-style-type: none"> • Pokud se ikona zobrazuje žlutě, je indikovaná karta téměř plná. • Když se zobrazí (nebo) , fotografií nelze uložit, protože došlo k problému s SD kartou.

Pravá část obrazovky

Ikona/Zobrazení	Popis
	Zbývající doba nahrávání
	SD karta je téměř plná.
	Nedostatek volného místa na SD kartě.
	Chybí SD karta nebo nelze nahrávat na SD kartu.
	Přepnutí záznamu (📖 32)
	Sloupec zoomu (📖 55) <ul style="list-style-type: none"> • Zobrazuje se pouze během zoomování. Světle modrá část indikuje oblast digitálního zoomu.
	Režim nahrávání pomalého a rychlého pohybu a rychlost pro pomalý/rychlý pohyb (📖 40)
	Rychlost snímání (📖 38)

Ikona/Zobrazení	Popis
	Formát filmu (📖 38)
0000x0000	Rozlišení (📖 38)
000Mbps	Datový tok (📖 38)
	Konverzní objektiv (📖 115)
	Tlumič mikrofonu (📖 77)
	Omezovač přebuzení zvuku (📖 76)
CH0/0, CH0+0/0+0	Výstupní kanál zvuku (📖 110)
	Formát zvuku (📖 71)
	Časový kód/datum/čas záznamu (📖 68)
Datum (D.M.R.) Čas (HH:MM)	Zobrazení překrytého/zaznamenaného data a času (📖 68)

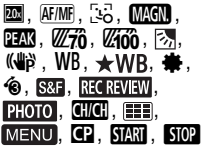
Dolní část obrazovky

Ikona/Zobrazení	Popis
[FUNC]	Otevře nabídku FUNC. (📖 28)
	Přiřaditelné tlačítko na obrazovce (📖 88) • Ve výchozím nastavení je funkce [PHOTO Foto] (pořídí fotografii) přiřazena tlačítku.
[E ² OFF]	Sledování (📖 64)
	Stupnice expozice (📖 46)
	Záznamová úroveň zvuku (📖 75, 76)

Přehrávání

Klipy



Fotografie



Horní část obrazovky

Ikona/Zobrazení	Popis
[FUNC]	Otevře nabídku FUNC (📖 28).
▶, ⏸, ⏪, ⏩, ⏴, ⏵, ⏮, ⏭, ⏯, ⏲, ⏳	Operace přehrávání (📖 101) ▶ : Přehrávání, ⏸ : Pozastavení přehrávání, ⏪/⏩ : Zrychlené přehrávání, ⏴/⏵ : Zpomalené přehrávání, ⏮/⏭ : Přehrávání snímku zpět/vpřed
CH0/0, CH0+0/0+0	Výstupní kanál zvuku (📖 110)
4CH	Formát zvuku (📖 71)
CP	Uživatelské nastavení obrazu (📖 90)
A / B	Používaná SD karta.
00:00:00:00	Časový kód (📖 67)
000000/000000	Aktuální fotografie/Celkový počet fotografií
x0,0, x0000	Režim nahrávání pomalého a rychlého pohybu a rychlost pro pomalý/rychlý pohyb (📖 40)
50.00P, 50.00i, 25.00P	Rychlost snímání (📖 38)
MP4, XF-AVC	Formát filmu (📖 38)
0000x0000	Rozlišení (📖 38)
000Mbps	Datový tok (📖 38)
000000	Číslo klipu
000-0000	Číslo souboru (📖 119)

Dolní část obrazovky

Ikona/Zobrazení	Popis
⏪, ⏩, ⏴, ⏵, ⏮, ⏭, ⏯, ⏲, ⏳	Ovladače přehrávání klipů (📖 101)
🔊/🔇	Hlasitost sluchátek/reproduktoru (📖 78, 102)
📷, 🏠	Ovladače přehrávání pro fotografie (📖 101)
Time and date F00 1/00000	Datový kód (📖 117)

Odstaňování problémů

V případě problému s videokamerou postupujte podle dále uvedených pokynů pro jejich odstranění. Pokud problém přetrvává, obraťte se na svého prodejce nebo servisní středisko Canon.

Napájení

Videokamera se nezapne nebo se sama vypne.

- Napájecí akumulátor je vybitý. Napájecí akumulátor vyměňte nebo nabijte.
- Vyměňte napájecí akumulátor a znovu jej řádně nasadíte.
- Napájecí adaptér USB je připojen do zdířky USB. Zapojte napájecí adaptér USB do zdířky DC IN.

Nelze nabít napájecí akumulátor.

- Zajistěte, aby byla videokamera vypnutá, jen tak může nabíjení začít.
- Teplota napájecího akumulátoru je mimo provozní rozsah (přibližně 5–35 °C). Vyměňte napájecí akumulátor, studený akumulátor ohřejte, horký akumulátor nechte zchladnout a zopakujte znovu dobíjení.
- Napájecí akumulátor nabíjejte v rozmezí teplot přibližně 5 °C až 35 °C.
- Baterie se nemusí nabíjet, pokud ji nabijíte poprvé po zakoupení nebo po delší době nepoužívání. Pokud se kontrolka POWER/CHG rozsvítí a poté ihned zhasne, odpojte napájecí kabel ze zásuvky, vyjměte a znovu vložte baterii a poté počkejte 2 až 3 minuty, než napájecí kabel znovu zapojíte.
- Napájecí akumulátor je poškozen. Vyměňte napájecí akumulátor.
- Videokamera nemůže komunikovat s nasazeným napájecím akumulátorem. Napájecí akumulátory nedoporučené společností Canon pro tuto videokameru nelze v této videokameře nabíjet.
- Pokud používáte napájecí akumulátor doporučený společností Canon pro tuto videokameru, může být problém s videokamerou nebo napájecím akumulátorem. Obratíte se na servisní středisko Canon.
- Napájecí adaptér USB je připojen do zdířky USB. Zapojte napájecí adaptér USB do zdířky DC IN.

Baterii nelze nabít pomocí volitelné nabíječky CG-800E.

- Při prvním nabíjení akumulátoru po zakoupení nebo po delší době nečinnosti může indikátor CHARGE (nabíjení baterie) na zařízení CG-800E blikat oranžově nebo zhasnout a nabíjení nemusí být možné.

Z napájecího adaptéru USB je slyšet nějaký zvuk.

- Pokud je napájecí adaptér USB zapojen do elektrické zásuvky, vydává slabý zvuk. Nejedná se o chybnou funkci.

Napájecí akumulátor se vybijí extrémně rychle i při normálních teplotách.

- Akumulátor může být u konce své životnosti. Kupte si nový napájecí akumulátor.

Záznam

Stisknutí tlačítka START/STOP nespustí nahrávání.

- Nelze nahrávat v době, kdy videokamera zapisuje předchozí záznamy na SD kartu (když svítí nebo bliká indikátor ACCESS). Vyčkejte, až videokamera dokončí prováděnou operaci.
- Zajišťovací páčka na rukojeti je v poloze , čímž vyřazuje tlačítko START/STOP z činnosti. Změňte pozici zajišťovací páčky.

Místo, ve kterém bylo stisknuto tlačítko START/STOP, neodpovídá začátku/konci záznamu.

- Mezi stisknutím tlačítka START/STOP a skutečným začátkem/koncem záznamu může být malé zpoždění. Nejedná se o chybnou funkci.

Nastavení záznamu nelze změnit.

- Režim USB je nastaven na [**UVC** Výstup videa (UVC)] (📖 123).

Režim záznamu nelze změnit.

- Režim USB je nastaven na [**UVC** Výstup videa (UVC)]. Odpojte propojovací kabel od zdiřky USB.

Videokamera nezaostřuje.

- Automatické zaostřování pro daný objekt nefunguje. Zaostřete ručně (📖 60).
- Hledáček není seřízen. Pomocí páčky dioptrického seřízení proveďte nastavení (📖 21).
- Objektiv nebo snímač funkce Instantní AF není čistý. Očistěte objektiv nebo snímač měkkým hadříkem na čištění brýlí (📖 140). Nikdy k čištění objektivu nepoužívejte papírový kapesník.

Použití kolébkového ovladače zoomu na gripu nemá žádný účinek.

- Kolébkový ovladač zoomu na gripu je deaktivován. Nastavte položku [Nastavení kamery] ➤ [Ovládání zoomu na držáku] na [Povolit].

Použití kolébkového ovladače zoomu na rukojeti nemá žádný účinek.

- Kolébkový ovladač zoomu na rukojeti je deaktivován. Nastavte položku [Nastavení kamery] ➤ [Ovládání zoomu na rukojeti] na [Povolit].

Použití zaostřovacího/zoomovacího kroužku nemá žádný účinek.

- Zaostřovací/zoomovací kroužek je deaktivován. Nastavte položku [Nastavení kamery] ➤ [Ovl. kroužku zoom/ostření] na [Povolit].

Když se objekt rychle pohybuje před objektivem, jeho obraz je mírně deformován.

- Jde o jev typický pro obrazové snímače CMOS. Pokud se objekt rychle pohybuje před videokamerou napříč scénou, obraz se může jevit mírně zaoblený. Nejedná se o chybnou funkci.

Změna provozního režimu mezi režimem záznamu (●)/pohotovostním režimem (■)/režimem přehrávání (▶) je delší než obvykle.

- Pokud je na kartě SD velký počet klipů, mohou některé operace trvat déle, než je obvyklé. Uložte si své záznamy (📖 111) a inicializujte kartu (📖 32).
- Na cílové kartě není dostatek volného prostoru nebo karta již obsahuje maximální počet klipů XF-AVC (999 klipů). Smazáním některých klipů XF-AVC (📖 103) uvolněte na kartě místo nebo kartu vyměňte.

Klipy nebo fotografie nelze řádně nahrát.

- K tomuto může dojít časem, když se klipy a fotografie opakovaně zaznamenávají a odstraňují. Uložte si své záznamy (📖 111) a inicializujte kartu (📖 32).

Po dlouhodobém používání se videokamera může zahřát na vysokou teplotu.

- Videokamera se může při dlouhodobém používání zahřát; nejedná se o selhání. Pokud se videokamera zahřívá neobvykle nebo se zahřeje za krátkou chvíli, může to indikovat problém s videokamerou. Obráťte se na servisní středisko Canon.

Přehrávání

Nelze odstranit klipy/fotografie.

- Spínač LOCK na SD kartě je nastaven tak, aby bránil náhodnému smazání dat. Změňte pozici spínače LOCK.
- Fotografie, jejichž ochrana byla nastavena použitím jiných zařízení, nelze odstranit pomocí této videokamery.
- Nemusíte být schopni odstranit klipy zaznamenané nebo editované na jiném zařízení.

Odstranění klipů trvá déle než obvykle.

- Pokud je na kartě SD velký počet klipů, mohou některé operace trvat déle, než je obvyklé. Uložte si své záznamy (📖 111) a inicializujte kartu (📖 32).

Nelze kopírovat klipy/fotografie

- Klipy/fotografie se vám nemusí podařit zkopírovat, pokud byly zaznamenány nebo editovány jiným zařízením a potom přeneseny na SD kartu připojenou k počítači.

Jednotlivé klipy/fotografie v indexovém zobrazení nelze označit zaškrtnutím znaménkem ✓

- Nelze individuálně vybrat více než 100 klipů/fotografií. Vyberte [Všechny klipy] nebo [Všechny snímky] namísto volby [Vybrat].

Indikátory a zobrazované informace

se zobrazí na obrazovce červeně.

- Napájecí akumulátor je vybitý. Napájecí akumulátor vyměňte nebo nabijte.

se zobrazí na obrazovce červeně.

- Videokamera nemůže komunikovat s nasazeným napájecím akumulátorem, proto nelze zobrazit zbývající dobu provozu napájecího akumulátoru.

Kontrolka snímání nesvíí.

- Změňte nastavení položky [Nastavení systému] ► [Kontrolka snímání] na [Zapnout].

Kontrolka snímání rychle bliká. (4x za sekundu)

- Napájecí akumulátor je vybitý. Napájecí akumulátor vyměňte nebo nabijte.
- Na SD kartě vybrané pro záznam není dostatek volného místa. Odstraněním některých záznamů ( 103) uvolněte na kartě místo nebo kartu vyměňte.

se zobrazí na obrazovce červeně.

- SD karta je plná. Odstraněním některých záznamů ( 103) uvolněte na kartě místo nebo kartu vyměňte.

se zobrazí na obrazovce červeně.

- Došlo k chybě karty. Vypněte videokameru. SD kartu vyjměte a vložte znovu. Pokud se zobrazí nezmění zpět na normální, inicializujte SD kartu ( 32).



Indikátor ACCESS svítí červeně i po zastavení záznamu.

- Klip se zaznamenává na kartu. Nejedná se o chybnou funkci.

Červený indikátor POWER/CHG bliká rychle (jedno bliknutí v intervalech 0,5 sekundy).

- Teplota napájecího akumulátoru je mimo provozní rozsah (přibl. 5–35 °C). Vyměňte napájecí akumulátor, studený akumulátor ohřejte, horký akumulátor nechejte zchladnout a zopakujte znovu dobíjení.
- Napájecí akumulátor nabíjete v rozmezí teplot přibl. 5 °C až 35 °C.
- Napájecí akumulátor je poškozen. Použijte jiný napájecí akumulátor.
- Nabíjení se zastavilo v důsledku závady napájecího adaptéru USB nebo napájecího akumulátoru. Obráťte se na servisní středisko Canon.

Na obrazovce bliká .

- Připojili jste volitelný GPS přijímač GP-E2 k videokameře v režimu . Odpojte přijímač a znovu jej připojte po nastavení videokamery do režimu .

Obraz a zvuk

Obrazovka je příliš tmavá.

- Nastavte jas pomocí položky [Nastavení displeje] ► [Jas LCD] nebo [Podsvětlení LCD].

Informace se opakovaně zobrazují a nezobrazují.

- Napájecí akumulátor je vybitý. Napájecí akumulátor vyměňte nebo nabijte.
- Vyměňte napájecí akumulátor a znovu jej řádně nasadte.

Na obrazovce se zobrazují neobvyklé znaky a videokamera nepracuje obvyklým způsobem.

- Odpojte napájecí zdroj a po krátké chvíli jej znovu zapojte.

Na obrazovce je videošum.

- Udržujte vzdálenost mezi videokamerou a zařízeními, která vyzařují silné elektromagnetické pole, jako např. v blízkosti silných magnetů a motorů, MRI zařízení nebo vedení vysokého napětí.

Na obrazovce se objevují vodorovné pruhy.

- Jde o jev charakteristický pro obrazové snímače CMOS, který vzniká při snímání za osvětlení určitými typy zářivkových, rtuťových nebo sodíkových světel. Nejedná se o chybnou funkci. Tyto symptomy můžete redukovat tím, že nastavíte položku [Nastavení kamery] ➤ [Redukce blikání] na [Automat.] nebo rychlost závěrky na hodnotu přizpůsobenou frekvenci místní elektrické sítě (1/100 pro 50Hz systémy, 1/60 pro 60Hz systémy).

Obraz v hledáčku je rozmazán.

- Nastavte optiku hledáčku páčkou dioptrického seřízení (📖 21).

V hledáčku se neobjeví žádný obraz.

- Zavřete LCD panel a vysunutím aktivujete hledáček.

Nelze nahrávat zvuk.

- Přepínač ON/OFF pro zdířku INPUT není nastaven do správné pozice.
- Externí mikrofon připojený do zdířky INPUT 1/INPUT 2 vyžaduje Phantom napájení. Nastavte příslušný přepínač volby citlivosti pro vstup INPUT 1/INPUT 2 na MIC+48V (📖 74).
- Záznamová úroveň zvuku není správně nastavena (📖 75, 76).

Zvuk je zkreslen nebo je zaznamenan slabě.

- Záznamy pořízené na velmi hlučných místech (např. ohňostroje nebo koncerty) mohou mít zkreslený zvuk nebo nemusí být zvuk zaznamenan ve skutečné hlasitosti. Aktivujte tlumič mikrofonu (📖 75, 77) nebo nastavte záznamovou úroveň zvuku ručně.

Obraz je zobrazován správně, ale z vestavěného reproduktoru nevychází zvuk.

- Hlasitost reproduktoru je vypnuta. Upravte hlasitost (📖 102).
- V režimu **CAMERA** dojde k ztlumení zvuku z vestavěného reproduktoru, pokud jsou k videokameře připojena sluchátka.

SD karta a příslušenství

Nelze vložit SD kartu.

- SD karta, kterou se snažíte vložit, není ve správné orientaci. Zorientujte ji a vložte.

Na SD kartu nelze nahrávat.

- Musí být použita kompatibilní SD karta (📖 30).
- Inicializujte SD kartu (📖 32), pokud ji ve videokameře používáte poprvé.
- SD karta je plná. Odstraněním některých záznamů (📖 103) uvolněte na kartě místo nebo SD kartu vyměňte.
- Karta již obsahuje maximální počet klipů XF-AVC (999 klipů). Smazáním některých klipů XF-AVC (📖 103) uvolněte na kartě místo nebo kartu vyměňte.

Volitelný dálkový ovladač RC-V100 a běžně dostupná dálková ovládání nepracují.

- Ujistěte se, že položka [Nastavení systému] ➤ [Terminál REMOTE] je nastavena na [RC-V100 (REMOTE A)] při použití volitelného dálkového ovladače RC-V100 nebo na [Standardní] při použití komerčně dostupného dálkového ovládání.
- Vypněte videokameru a připojte znovu volitelný dálkový ovladač a videokameru znovu zapněte.
- Při nastavení položky **MENU** ➤ [Nastavení kamery] ➤ [Funkce] na [Vypnout] nebo při chráněném aktuálně vybraném souboru s uživatelským nastavením obrazu nelze upravovat podrobná uživatelská nastavení obrazu pomocí ovladače RC-V100. Po výběru nechráněného souboru s uživatelským nastavením obrazu nastavte položku [Funkce] na [Zapnout] (109).

Připojení k externím zařízením

Na blízké televizní obrazovce je šum ve videu.

- Používáte-li videokameru v místnosti, kde se nachází televizor, zajistěte dostatečnou vzdálenost mezi napájecím adaptérem USB a anténou či napájecím kabelem televizoru.

Přehrávání na videokameře je v pořádku, na externím monitoru není ale nic vidět.

- Videokamera není správně připojena k externímu monitoru. Ujistěte se, že je videokamera připojena správně (107).
- Videovstup na externím monitoru není ve videozdířce, do níž připojujete videokameru. Vyberte správný videovstup.

Videokamera je připojena prostřednictvím volitelného vysokorychlostního kabelu HDMI HTC-100, ale na externím monitoru není obraz nebo nevydává zvuk.

- Odpojte vysokorychlostní HDMI kabel a potom obnovte připojení nebo videokameru vypněte a znovu zapněte.
- Připojený monitor není kompatibilní s vybranou konfigurací videa. Změňte konfiguraci videa na takovou, která je podporována monitorem.

Na připojeném počítači se nezobrazuje žádný obraz.

- USB kabel je připojen do zdičky DC IN videokamery. Připojte USB kabel do zdičky USB.

Počítač videokameru nerozpozná, přestože je připojena správně.

- Videokameru připojte k počítači pouze tehdy, když je zobrazeno indexové zobrazení fotografií.
- Odpojte USB kabel a videokameru vypněte. Za chvíli videokameru zapněte a obnovte připojení.
- Připojte videokameru k jinému USB portu na počítači.

Nelze přenášet klipy MP4 a fotografie do počítače.

- SD karta obsahuje příliš mnoho klipů MP4 a fotografií. Provedte odstranění některých záznamů (103) tak, aby na SD kartě bylo dohromady 2 500 (Windows)/1 000 (macOS) nebo méně záznamů.

Seznam hlášení (v abecedním pořadí)

Akumulátorová sada není kompatibilní. Vypněte kameru.

- Do videokamery byl vsazen napájecí akumulátor, který Canon nedoporučuje používat v této kameře, a videokamera byla zapnuta. Videokamera se automaticky vypne do 4 sekund.

Dobijte akumulátor.

- Napájecí akumulátor je vybitý. Dobijte napájecí akumulátor.

Chyba komunikace baterie. Je na baterii uvedeno logo společnosti Canon?

- Nasadili jste napájecí akumulátor, který Canon nedoporučuje používat s touto videokamerou.
- Pokud používáte napájecí akumulátor doporučený společností Canon pro tuto videokameru, může být problém s videokamerou nebo napájecím akumulátorem. Obráťte se na servisní středisko Canon.

Chyba v názvu souboru

- Číslo složek a souborů dosáhla maximálních hodnot. Nastavte položku [Nastavení záznamu] ➤ [Číslování klipů MP4/snímků] na [Reset] a inicializujte SD kartu (📄 32).

Inicializovat pouze pomocí kamery.

- SD kartu inicializujte touto videokamerou (📄 32).

Klip nelze oříznout.

- Klipy nahrané nebo zkopírované s pomocí jiných zařízení nelze stříhat.

Kryt paměťové karty je otevřený

- Po vložení SD karty zavřete kryt slotu karty SD.

Může se stát, že na tuto paměťovou kartu nelze nahrávat filmy.

- Může se stát, že nebudete moci zaznamenávat klipy na SD kartu, která nemá hodnocení Speed Class nebo má hodnocení nižší než doporučené. K záznamu klipů s rozlišením 3840 x 2160 nebo používání režimu nahrávání pomalého a rychlého pohybu použijte SD kartu s označením UHS Speed Class U3. Pro záznam ostatních klipů použijte SD kartu s označením SD Speed Class 6* nebo 10, resp. UHS Speed Class U1 nebo U3.
* Pouze pro klipy MP4. Nepoužívejte k záznamu klipů XF-AVC.

Na tuto paměťovou kartu nelze nahrávat

- Klipy nelze nahrávat na SD kartu 512 MB nebo menší. Použijte kompatibilní SD kartu (📄 30).

Nahrávání bylo zastaveno v důsledku nedostatečné rychlosti zápisu na paměťovou kartu.

- Rychlost zápisu SD karty byla příliš nízká, a záznam byl proto zastaven. K záznamu klipů s rozlišením 3840 x 2160 nebo používání režimu nahrávání pomalého a rychlého pohybu použijte SD kartu s označením UHS Speed Class U3. Pro záznam ostatních klipů použijte SD kartu s označením SD Speed Class 6* nebo 10, resp. UHS Speed Class U1 nebo U3.
* Pouze pro klipy MP4. Nepoužívejte k záznamu klipů XF-AVC.
- Po opakovaném záznamu, odstraňování a editaci klipů (při fragmentované paměti) může zápis dat na SD kartu trvat delší dobu a záznam se může zastavit. Uložte si své záznamy (📄 111) a inicializujte SD kartu (📄 32).

Některé klipy se nepodařilo smazat.

- Klipy chráněné/editované v jiných zařízeních a následně přenesené na SD kartu připojenou k počítači nelze touto videokamerou odstranit.

Některé klipy vyžadují obnovení dat

- Mohlo dojít k náhlému odpojení napájení nebo odstranění karty v průběhu záznamu videokamerou. Ve výsledku obsahuje jeden nebo více klipů XF-AVC poškozená data. Klipy se můžete pokusit obnovit (📄 33).

Nelze přehrát

- Klipy nelze přehrávat z SD karty 512 MB nebo menší. Použijte kompatibilní SD kartu (📄 30).

Nelze přehrát. Inicializovat pouze pomocí kamery.

- SD karta ve videokameře byla inicializována na počítači. Kartu inicializujte touto videokamerou (📄 32).

Není žádný snímek

- Pro přehrávání není k dispozici žádný snímek.

Operace zrušena

- Nelze přistupovat k SD kartě. Zkontrolujte SD kartu a ujistěte se, že je správně vložena a pracuje správně.
- Došlo k chybě SD karty. Videokamera nemůže nahrávat nebo zobrazovat snímek. Zkuste SD kartu vyjmout a znovu vložit, nebo použít jinou SD kartu.
- Klipy nelze nahrávat z důvodu poškozených řídicích dat nebo se jedná o chybu enkodéru. (Řídicí data nelze obnovit pomocí videokamery.) Zkuste videokameru vypnout a znovu zapnout. Vyměňte karty a znovu je vložte, nebo je vyměňte za nové karty. Pokud problém přetrvává, obraťte se na servisní středisko Canon.
- Poškozené řídicí informace k souboru nelze obnovit. Karty nebo klipy XF-AVC s poškozenými řídicími informacemi k souboru nelze číst softwarem Canon XF Utility.

Paměťová karta je ochráněná proti zápisu

- Spínač LOCK na SD kartě je nastaven tak, aby bránil náhodnému smazání dat. Změňte pozici spínače LOCK.

Paměťová karta je plná

- SD karta je plná. Odstraněním některých záznamů (□ 103) uvolněte na kartě místo nebo SD kartu vyměňte.

Paměťová karta není vložena

- Vložte do videokamery kompatibilní SD kartu (□ 30).

Počet klipů již dosáhl maxima

- Karta vybraná pro záznam již obsahuje maximální počet klipů XF-AVC (999 klipů). Vyměňte kartu nebo použijte kartu v druhém slotu pro SD karty.
- Nelze pokračovat v nahrávání v režimu duálního záznamu, protože obě karty dosáhly maximálního počtu klipů XF-AVC.

Pravidelně si zálohujte nahrávky

- Toto hlášení se může zobrazit po zapnutí videokamery. V případě chybné funkce může dojít ke ztrátě záznamů, proto si své záznamy pravidelně zálohujte.

Příliš mnoho fotek a MP4 filmů. Odpojte kabel USB.

- Odpojte kabel USB. Zkuste použít čtečku karet nebo snížit kombinovaný počet klipů MP4 a fotografií na SD kartě pod 2 500 (Windows) nebo 1 000 (macOS).
- Pokud se dialogový rámeček zobrazil na monitoru počítače, zavřete jej. Odpojte USB kabel a po chvíli obnovte připojení.

Probíhá přístup k paměťové kartě. Kartu nevyjímejte.

- Otevřeli jste kryt slotu SD karty v době, kdy videokamera přistupovala na SD kartu nebo videokamera začala přistupovat na kartu po otevření krytu slotu SD karty. Nevyjímejte SD kartu, dokud hlášení nezmizí.

Tuto rukojeť nelze použít na této videokameře

- Nasazenou rukojeť nelze použít na této videokameře. Použijte dodávanou rukojeť.

Úloha je v průběhu. Neodpojujte zdroj napájení.

- Videokamera aktualizuje SD kartu. Počkejte do skončení operace. Do té doby neodpojujte napájecí adaptér USB ani nevyjímejte napájecí akumulátor.

Žádné klipy

- Nejsou vybrány žádné klipy na SD kartě.

Zkontrolujte paměťovou kartu

- Nelze přistupovat k SD kartě. Zkontrolujte SD kartu a ujistěte se, že je správně vložena a pracuje správně.
- Došlo k chybě SD karty. Videokamera nemůže nahrávat nebo zobrazovat snímek. Zkuste SD kartu vyjmout a znovu vložit, nebo použít jinou SD kartu.
- Do videokamery jste vložili kartu MultiMedia Card (MMC). Použijte doporučenou SD kartu (📖 30).
- Jestliže se po zmizení hlášení zobrazí [A]/[B] v červené barvě, proveďte následující: Vypněte videokameru a SD kartu vyjměte a vložte znovu. Jestliže se [A]/[B] zobrazí v zelené barvě, můžete znovu spustit záznam/přehrávání. Pokud problém přetrvává, uložte si své záznamy (📖 111) a inicializujte SD kartu (📖 32).

Bezpečnostní pokyny a upozornění k obsluze

Přečtěte si tyto pokyny. Pro zajištění bezpečného provozu je nutné se jimi řídit.

VAROVÁNÍ

Označuje nebezpečí vážného zranění nebo usmrcení.

- Přestaňte produkt používat při výskytu neobvyklých příznaků, například kouře nebo podivného zápachu.
- Nedotýkejte se nechráněných vnitřních částí.
- Chraňte produkt před vodou. Nevkládejte dovnitř produktu žádné předměty a nenaplňujte jej tekutinami.
- Je-li produkt zapojen do elektrické zásuvky, nedotýkejte se ho při bouřce. Mohlo by dojít k úrazu elektrickým proudem.
- Nikdy produkt nerozebírejte ani se nepokoušejte o jeho úpravy.
- Chraňte produkt před silnými nárazy a vibracemi.
- Při používání běžně dostupných baterií nebo dodaných napájecích akumulátorů dbejte níže uvedených pokynů.
 - Baterie a napájecí akumulátory používejte pouze s produkty, pro které jsou určeny.
 - Chraňte baterie před nadměrným teplem a ohněm.
 - Nenabíjejte baterie ani napájecí akumulátory pomocí neschválených nabíječek.
 - Chraňte kontakty před znečištěním a zabraňte jejich styku s kovovými špendlíky a jinými kovovými objekty.
 - Pokud z baterií nebo napájecích akumulátorů začne vytékat tekutina, přestaňte je používat. Pokud tato tekutina potřísní vaši pokožku nebo oblečení, omyjte zasažené místo důkladně tekoucí vodou. Dostane-li se do kontaktu s okem, důkladně oko vypláchněte tekoucí vodou a ihned vyhledejte lékaře.
 - Rozhodnete-li se baterie nebo napájecí akumulátory zlikvidovat, zaizolujte kontakty páskou nebo jiným způsobem. Pokud tak neučiníte, mohlo by dojít k úrazu elektrickým proudem, explozi nebo požáru.
- S tímto produktem používejte pouze zdroje napájení, které jsou zmíněny v tomto návodu k používání.
- Při používání nabíječky baterií nebo USB napájecího adaptéru dodržujte následující pokyny.
 - Produkt nezapojujte ani neodpojujte vlhkými rukama.
 - Nepoužívejte produkt, pokud není síťová zástrčka zcela zasunuta do elektrické zásuvky.
 - Chraňte síťovou zástrčku a kontakty před znečištěním a zabraňte jejich styku s kovovými špendlíky a jinými kovovými objekty.
 - Na napájecí kabel nepokládejte těžké předměty. Nepoškozujte ani nepřerušujte napájecí kabel ani se nepokoušejte o jeho úpravy.
 - Nezabalujte produkt do látek ani jiných materiálů během používání nebo krátce po používání, pokud je produkt zahřátý.
 - Neodpojujte produkt taháním za napájecí kabel.
 - Nenechávejte produkt zapojený do zdroje napájení po dlouhou dobu.
- Nedovolte, aby produkt během používání přišel do kontaktu s vaší pokožkou po delší dobu. I když se vám nezdá, že je produkt příliš horký, mohli byste si způsobit mírná kontaktní popálení, která se mohou projevit zarudnutím pokožky a vytvořením puchýřů. Uživatelům s problémy oběhu nebo s méně citlivou pokožkou nebo při používání videokamery na velmi horkých místech doporučujeme používat stativ nebo podobné vybavení.
- Uchovávejte produkt mimo dosah malých dětí.
- Pravidelně odstraňujte prach nahromaděný na síťové zástrčce a elektrické zásuvce pomocí suchého hadříku.

UPOZORNĚNÍ

Označuje nebezpečí zranění.

- Neponechávejte produkt na místech vystavených extrémně vysokým nebo nízkým teplotám, protože by mohlo vzniknout riziko popálení nebo poranění.
- Nasazujte produkt pouze za dostatečně robustní stativy.
- Nedívejte se dlouhou dobu na obrazovku nebo do hledáčku. Mohlo by to vyvolat příznaky podobné nevolnosti z pohybu. Pokud k tomu dojde, ihned přestaňte produkt používat a před dalším používáním produktu chvíli vyčkejte.

137

Videokamera

V zájmu zajištění maximální výkonnosti dbejte dále uvedených upozornění.

- **Své záznamy si pravidelně ukládejte.** Nezapomeňte si pravidelně přenášet záznamy do počítače ( 111) a ukládat je. Tím ochráníte důležité záznamy pro případ, že dojde k poškození paměťové karty, a vytvoříte na SD kartě volné místo. Společnost Canon odmítá jakoukoliv odpovědnost za ztrátu dat.
- Videokameru nepoužívejte nebo neskladujte na místech, kde se vyskytuje prach nebo písek. Videokamera není vodotěsná – chraňte ji před vodou, blátem nebo solí. Pokud některá z uvedených látek pronikne do videokamery, může ji anebo objektiv poškodit.
- Nepoužívejte videokameru poblíž elektromagnetického pole jako např. v blízkosti silných magnetů a motorů, MRI zařízení nebo vedení vysokého napětí. Použití videokamery na takovýchto místech může vést k anomáliím ve videu nebo audiu nebo ke vzniku šumu ve videu.
- Objektiv nebo hledáček nesměřujte nikdy přímo na silné zdroje světla. Nenechávejte videokameru nasměrovanou na objekt s vysokou intenzitou světla. Při upevnění ke stativu nebo při používání v ruce věnujte pozornost svému okolí, protože objektiv či hledáček mohou být namířeny do zdroje výrazného světla. Když videokameru nepoužíváte, mějte objektiv zavřený.
- Nikdy nenoste videokameru za LCD panel. LCD panel zavírejte opatrně. Nosíte-li videokameru na přídržném řemínku na zápěstí, nepohupujte s ní – minimalizujete nebezpečí nárazu videokamery na překážku.
- **S dotykovou obrazovkou zacházejte opatrně.** Netlačte na obrazovku velkou silou a při výběru voleb nepoužívejte kuličková pera nebo jiné nástroje s tvrdým hrotem. Mohli byste poškodit její povrch.
- Na dotykovou obrazovku nedávejte žádnou ochrannou fólii. Videokamera je vybavena kapacitní dotykovou obrazovkou. Proto se může stát, že nebude fungovat správně, pokud na ní bude ochranná fólie.
- Chcete-li nasadit videokameru na stativ, dbejte na to, aby byl upevňovací šroub stativu kratší než 6,2 mm. Při použití jiných stativů by mohlo dojít k poškození videokamery.
- **Při záznamu klipů se snažte zachovat klidný, stabilní obraz.** Nadměrné pohyby s videokamerou při nahrávání a přílišné používání rychlého zoomu a panorámování může způsobit, že natočené scény budou prudké a trhané. V mimořádných případech může přehrávání takto zaznamenaných scén vyvolat nevolnost z pohybu. Pokud k tomu dojde, okamžitě zastavte přehrávání a podle potřeby si udělejte přestávku.

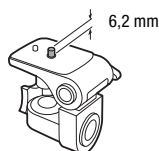

Dlouhodobé skladování

Předpokládáte-li, že videokameru nebudete dlouhodobě používat, uložte ji na bezprašném místě, kde je nízká vlhkost a teploty pod 30 °C.

Napájecí akumulátor

NEBEZPEČÍ!

S napájecím akumulátorem vždy zacházejte opatrně.

- Akumulátor nevhazujte do ohně (nebezpečí výbuchu).
- Napájecí akumulátor nevystavujte teplotám nad 60 °C. Nenechávejte jej poblíž topení nebo v horkých dnech v uzavřeném vozidle.
- Nikdy akumulátor nerozebírejte ani se nepokoušejte o jeho úpravy.
- Dbejte na to, aby nedošlo k jeho pádu a nevystavujte ho nárazům.
- Akumulátor chraňte před vodou.
- Znečištěné kontakty mohou zapříčinit nekvalitní propojení napájecího akumulátoru s videokamerou. Kontaktní plochy čistěte suchou látkou.



Dlouhodobé skladování

- Napájecí akumulátory skladujte na suchém místě s teplotou nepřekračující 30 °C.
- V zájmu dlouhodobé životnosti napájecího akumulátoru akumulátor před uskladněním plně vybijte.
- Alespoň jednou ročně všechny své napájecí akumulátory plně nabijte a vybijte.

Zbývající doba do vybití akumulátoru

Používáte-li napájecí akumulátor, který je kompatibilní s inteligentním systémem, a zobrazovaná doba zbývající do vybití akumulátoru není správná, napájecí akumulátor plně nabijte. Doba však nemusí být zobrazována správně po velkém počtu opakovaných použití, není-li plně nabitý napájecí akumulátor používán nebo je-li napájecí akumulátor dlouhodobě používán ve vysokých teplotách. Dobu zobrazenou na displeji berte pouze jako orientační hodnotu.

Informace k používání napájecích akumulátorů jiné značky než Canon

- V zájmu vaší bezpečnosti nebudou napájecí akumulátory, které nejsou originální napájecí akumulátory společnosti Canon, nabíjeny, když je nasadíte do této videokamery nebo do volitelné nabíječky akumulátoru CG-800E.
- Doporučujeme používat originální napájecí akumulátory společnosti  Intelligent Li-ion Battery. Canon nesoucí značku inteligentního systému.
- Pokud do videokamery nasadíte jiné napájecí akumulátory než originální napájecí akumulátory Canon, zobrazí se  a zbývající doba provozu akumulátoru se nebude zobrazovat.

SD karta

- Doporučujeme zálohovat záznamy na SD kartě do počítače. Data se mohou poškodit nebo ztratit v důsledku závad na kartě nebo vlivem statické elektřiny. Společnost Canon odmítá jakoukoliv odpovědnost za ztrátu a poškození dat.
- Nedotýkejte se kontaktů na kartě a chraňte je před znečištěním a prachem.
- SD karty nepoužívejte na místech se silným magnetickým polem.
- Nenechávejte SD karty na místech s vysokou vlhkostí nebo teplotou vzduchu.

- SD karty nerozebírejte, neohýbejte, nenamáčejte a zabraňte, aby spadly nebo byly vystaveny nárazům.
- Před vložením zkontrolujte orientaci SD karty. Budete-li nesprávně zorientovanou SD kartu zasouvat do slotu silou, můžete poškodit kartu nebo videokameru.
- Na SD kartu nelepte žádné štítky nebo samolepky.

Vestavěná dobíjecí lithiová baterie

Videokamera má vestavěnou dobíjecí lithiovou baterii pro uchování data/času a dalších nastavení. Vestavěná lithiová baterie se dobíjí, pokud videokameru používáte, nicméně se může úplně vybit, pokud nebudete videokameru přibližně 3 měsíce používat.

Dobití vestavěné lithiové baterie: Připojte USB napájecí adaptér k videokameře a nechte jej připojený po dobu 24 hodin s vypnutou videokamerou.

Likvidace

Když odstraňujete klípy nebo inicializujete SD kartu, změní se pouze alokační tabulka a uložená data se fyzicky nesmažou. Chcete-li SD kartu zlikvidovat nebo předat jiné osobě, nejprve provedte její inicializaci (📖 32). Zaplňte ji bezvýznamnými záznamy a potom ji znovu inicializujte. Tím se obnova původních záznamů maximálně ztíží.

Údržba/Další

Čištění

Tělo videokamery

- K čištění těla videokamery použijte měkký suchý hadřík. Nikdy videokameru nečistěte hadříkem napuštěným čistící chemikálií ani nepoužívejte žádná organická rozpouštědla (těkavé látky).

Objektiv, hledáček a snímač funkce Instantní AF

- Pokud je objektiv nebo snímač funkce Instantní AF znečištěn, nemusí automatické zaostřování pracovat správně.
- Odstraňte veškerý prach nebo nečistotu pomocí ofukovacího balónku bez použití aerosolu.
- Objektiv nebo hledáček opatrně otřete měkkou čistou látkou. Nikdy nepoužívejte hedvábný papír.

Dotyková LCD obrazovka

- Dotykovou LCD obrazovku čistěte čistou, měkkou látkou na čištění optiky.
- Při prudké změně teplot může dojít na povrchu obrazovky ke z kondenzování vodních par. Obrazovku otřete měkkým a suchým hadříkem.

Kondenzace

Při rychlém přenesení videokamery z chladného prostředí do teplého mohou na jejím povrchu z kondenzovat vodní páry. Při zjištění kondenzace přestaňte videokameru používat. Pokud tak neučiníte, můžete ji poškodit.

Ke kondenzaci může dojít v těchto případech:

- Při rychlém přemístění videokamery ze studeného prostředí do teplého
- Když byla videokamera ponechána ve vlhkém prostředí
- Při rychlém vytopení chladné místnosti

Jak zabránit kondenzaci

- Chraňte videokameru před prudkými/extrémními teplotními změnami.
- Vyjměte SD kartu a napájecí akumulátor. Potom videokameru vložte do uzavíratelného vzduchotěsného plastového sáčku a před vyjmutím ji nechte, aby se postupně přizpůsobila teplotní změně.

Při rozpoznání kondenzace

Přesný čas, za který se odpaří kapičky vody, se bude lišit podle místa a klimatických podmínek. Obecným pravidlem je vyčkat před dalším používáním videokamery 2 hodiny.

Zobrazení loga osvědčení

Můžete otevřít obrazovku **MENU** ➤ [🔧 Nastavení systému] ➤ [Informace o osvědčení] pro zobrazení některých informací o osvědčení pro tuto videokameru.

Používání videokamery v zahraničí

Napájecí zdroje

Napájecím adaptérem USB můžete napájet videokameru a nabíjet napájecí akumulátory ve všech zemích, kde je síťové napětí v rozmezí 100 až 240 V~ a kmitočet 50/60 Hz. Informace o napájecích adaptérech do zásuvek používaných v zahraničí získáte v servisním středisku Canon.

Volitelné příslušenství (Dostupnost nemusí být ve všech regionech stejná)

S videokamerou je kompatibilní dále uvedené volitelné příslušenství. Výběr příslušenství je popsán podrobněji na následujících stranách.

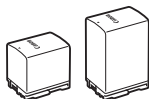

Napájecí akumulátor
BP-820, BP-828



Nabíječka akumulátoru
CG-800E

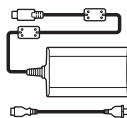

Napájecí adaptér USB
PD-E1

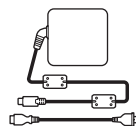

Napájecí adaptér USB
PD-E2



Telekonvertor
TL-H58



Širokoúhlná předsádka
WA-H58

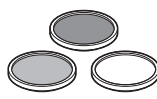

58mm ochranný filtr,
58mm filtr ND4L,
58mm filtr ND8L



Vysokorychlostní
kabel HDMI
HTC-100

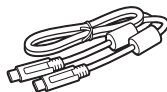

Propojovací kabel
IFC-100U/IFC-400U

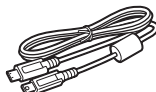

Propojovací kabel
IFC-40AB III /
IFC-150AB III

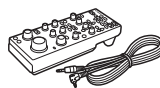

Dálkový ovladač
RC-V100



GPS přijímač
GP-E2*



Ramenní řemen
SS-600



Přidržený řemínek na
zápěstí WS-20

* Volitelný propojovací kabel IFC-40AB III/IFC-150AB III je nutný pro kabelové propojení mezi tímto příslušenstvím a videokamerou.

Doporučujeme používat originální příslušenství Canon.

Tento produkt je konstruován tak, aby dosahoval excelentní výkonnosti při použití originálního příslušenství Canon. Společnost Canon nenesou odpovědnost za jakékoliv škody na tomto výrobku a/nebo za jakékoliv nehody, např. požár apod., způsobené chybnou funkcí příslušenství jiných výrobců než Canon (např. unikání obsahu napájecího akumulátoru a/nebo jeho roztržení). Záruka se nevztahuje na opravy nutné z důvodu chybné funkce příslušenství jiné značky než Canon, což však neznamená, že takové opravy nemůžete žádat za úhradu.

Napájecí akumulátory

Potřebujete-li další napájecí akumulátory, zvolte jeden z následujících modelů: BP-820 nebo BP-828.

Pokud použijete napájecí akumulátory s označením Intelligent System, videokamera bude komunikovat s akumulátorem a zobrazovat zbývající dobu využitelnosti (s minutovou přesností). Tyto napájecí akumulátory můžete používat a nabíjet ve videokamerách a nabíječkách kompatibilních se systémem Intelligent System.

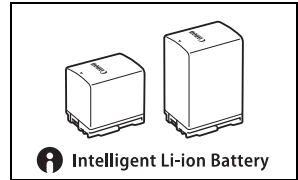

Při prvním nabíjení napájecího akumulátoru BP-820/BP-828 po zakoupení nebo po delší době nepoužívání se na zařízení CG-800E zobrazí indikátor CHARGE nabíječka baterií může oranžově blikat nebo zhasnout a nabíjení nemusí být možné. Pokud k tomu dojde, vyjměte napájecí akumulátor z nabíječky a znovu jej připojte.

Indikátory na nabíječce indikují následující:

- Indikátor CHARGE svítí oranžově: Nabíjení bylo zahájeno.
- Indikátor FULL svítí zeleně: Nabíjení je dokončeno.

Pokud indikátor CHARGE na nabíječce bliká oranžově nebo opět zhasne a nabíjení se nespustí ani po opakovaném vyjmutí a nasazení napájecího akumulátoru, obraťte se na prodejce nebo Servisní středisko Canon.

Nabíječka akumulátoru CG-800E

Nabíječka slouží k nabíjení napájecích akumulátorů.

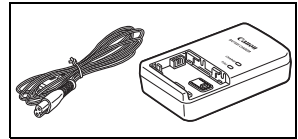

Telekonvertor TL-H58

Tento telekonvertor prodlužuje 1,5x ohniskovou vzdálenost objektivu videokamery.

- Telekonvertor nelze používat společně s dodanou sluneční clonou objektivu s krytem objektivu.
- Nejkratší vzdálenost zaostření při největší ohniskové vzdálenosti s telekonvertorem je 1,3 m.

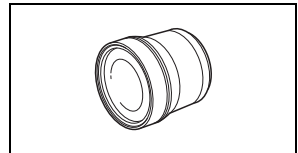

Širokoúhlá předsádka WA-H58

S touto širokoúhlou předsádkou se ohnisková vzdálenost objektivu zkrátí 0,75x, což dovoluje vytvářet širokoúhlé perspektivy při interiérových a panoramatických záběrech.

- Širokoúhlou předsádku nelze používat společně s dodanou sluneční clonou objektivu s krytem objektivu.

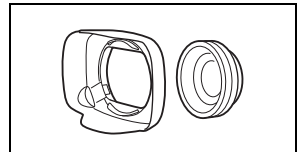

58mm ochranný filtr, 58mm filtr ND4L, 58mm filtr ND8L

Tato sada filtrů se skládá ze šedého ND filtru a z ochranného MC filtru pro obtížné světelné podmínky.

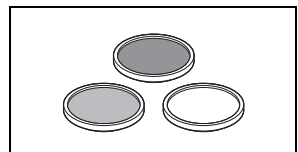

Pouze příslušenství, které je opatřeno touto značkou, je originálním videopříslušenstvím Canon. Doporučujeme používat výhradně videopříslušenství Canon nebo výrobky, které jsou opatřeny touto značkou.



Technické údaje

XA65 / XA60

◆ – Uvedené hodnoty jsou přibližné.

System

- **System záznamu**

Klipy:	MP4	Komprese videa:	MPEG-4 AVC/H.264
		Formát zvuku:	MPEG-2 AAC-LC, 16 bitů, 48 kHz, 2 kanály Lineární PCM, 16 bitů, 48 kHz, 4 kanály
		Formát souboru:	MP4
XF-AVC	XF-AVC	Komprese videa:	MPEG-4 AVC/H.264
		Formát zvuku:	Lineární PCM, 24 bitů, 48 kHz, 4 kanály
		Formát souboru:	MXF (XF-AVC)

Fotografie: DCF (Design rule for Camera File system), kompatibilní s Exif Ver. 2.3, komprese JPEG

- **Konfigurace videa (záznam/přehrávání)**

MP4	3840 x 2160:	150 Mb/s / 25.00P
	1920 x 1080:	35 Mb/s, 17 Mb/s / 50.00P, 25.00P
	Vzorkování barev:	YCbCr 4:2:0, 8 bitů
XF-AVC	3840 x 2160:	160 Mb/s / 25.00P
	1920 x 1080:	45 Mb/s / 50.00P, 50.00i, 25.00P
	Vzorkování barev:	YCbCr 4:2:0, 8 bitů

- **Záznamové médium (nezahrnuto)**

Karta SD, SDHC (SD High Capacity) nebo SDXC (SD eXtended Capacity)¹ (2 sloty)

¹ SD karta B se také používá k ukládání souborů s uživatelským nastavením obrazu a souboru nastavení videokamery.

- **Obrazový snímač**

CMOS typu 1/2,3, 21 140 000 pixelů◆

Efektivní pixely: 8 290 000 pixelů◆

- **Dotyková LCD obrazovka:** 8,8 cm (3,5 palce) barevná širokoúhlá kapacitní dotyková obrazovka s 2 760 000 body◆ a 100% pokrytím

- **Hledáček:** 0,92 cm (0,36 palce) barevná širokoúhlá obrazovka typu OLED, 1 770 000 bodů◆, 100% pokrytí

- **Mikrofon:** Stereofonní elektretový kondenzátorový mikrofon, tlumič (20 dB)

- **Objektiv**

f = 3,67 – 73,4 mm, F/1.8–2.8, 20x optický zoom, 8lamelová kruhová clona

Při rozlišení 3840x2160 (ekvivalent 35 mm):

30,6 – 612 mm◆ (při aktivovaném režimu Dynamický IS)

29,3 – 601 mm◆ (pro ostatní nastavení stabilizace obrazu)

Při rozlišení 1920x1080 (ekvivalent 35 mm):

32,0 – 640 mm◆ (při aktivovaném režimu Dynamický IS)

30,5 – 627 mm◆ (pro ostatní nastavení stabilizace obrazu)

- **Konfigurace objektivu:** 12 čoček v 10 skupinách (dva asférické optické členy)

- **System AF**
Automatické zaostřování (TTL + externí senzor vzdálenosti při nastavení na [Instant AF] nebo [Střední AF]) nebo Ruční zaostřování
- **Průměr filtru:** 58 mm
- **Nejkratší vzdálenost zaostření**
60 cm; 1 cm při nastavení na širokouhlý záběr
- **Vyvážení bílé**
Automatické vyvážení bílé, uživatelské vyvážení bílé (2 nastavení), uživatelem definovaná barevná teplota nebo přednastavené vyvážení bílé: Denní světlo, Žárovka
- **Minimální osvětlení (typicky)**
0,3 lx ♦ (režim snímání [Slabé osvětlení], rychlost závěrky 1/2)
4,2 lx ♦ (režim snímání [Programová AE], rychlost snímání 50.00P, rychlost závěrky 1/25, zapnutá automatická pomalá závěrka)
- **Doporučené osvětlení:** Více než 100 lx
- **Stabilizace obrazu:** Optický stabilizátor obrazu + digitální kompenzace
- **Velikost fotografií:** 3840 x 2160 (3 080 KB), 1920x1080 (880 KB)
Čísla v závorkách udávají velikost souboru.

Zdírky

- **Zdírka HDMI OUT:** Konektor HDMI mini, pouze výstup
- **Zdírka USB:** zdírka USB Type-C™ ekvivalentní Hi-Speed USB (USB 2.0)
- **Zdírka MIC**
Ø 3,5 mm stereofonní zdírka mini jack (nesymetrická); umožňuje napájení mikrofonů s externím napájením
Citlivost:
–65 dBV (automatická hlasitost, plný rozsah –12 dB)
Tlumič mikrofonu: 20 dB
Napájení: 2,4 V
- **Zdírky INPUT**
Zdírka INPUT (pin1: stínění, pin2: horký, pin3: studený), 2 kusy (symetrické)
Citlivost:
Pro vstup mikrofonu: –60 dBu (střed při ruční hlasitosti, plný rozsah –18 dB)
Tlumič mikrofonu: 20 dB
Pro linkový vstup: 4 dBu (střed při ruční hlasitosti, plný rozsah –18 dB)
- **Zdírka Ω (sluchátka)**
Stereofonní mini jack @ 3,5 mm
–17 dBV (zatížení Ω 32, max. hlasitost)
- **Zdírka REMOTE:** Stereofonní mini jack @ 2,5 mm pouze vstup

Napájení/další

- **Napájení (jmenovité)**
7,4 V DC (napájecí akumulátor), 9,0 V DC (napájecí adaptér USB)

- **Příkon** ♦:
Záznam 3840 x 2160 při nastavení 25.00P, zapnuté automatické zaostřování, normální jas LCD obrazovky
XA65 4,5 W, **XA60** 4,3 W (klipy MP4: 150 Mb/s, klipy XF-AVC: 160 Mb/s)
- **Provozní teplota** ♦: 0 – 40 °C
- **Rozměry** ♦ [Š x V x H] (bez přídržného řemene)
Pouze videokamera: 109 x 84 x 182 mm
Videokamera s nasazenou sluneční clonou objektivu a jednotkou rukojeti: 131 x 180 x 231 mm
- **Hmotnost** ♦
XA65
Pouze videokamera: 750 g
Videokamera se sluneční clonou objektivu, napájecím akumulátorem BP-820, dvěma SD kartami a rukojetí: 1140 g
XA60
Pouze videokamera: 740 g
Videokamera se sluneční clonou objektivu, napájecím akumulátorem BP-820, dvěma SD kartami a rukojetí: 1135 g

Napájecí adaptér USB PD-E2 / PD-E1

- **Jmenovité vstupní napětí**: 100 – 240 V AC, 50/60 Hz
- **Jmenovitý výkon**
PD-E2: 5 V DC, 3 A / 9 V DC, 3 A / 15 V DC, 3 A / 20 V DC / 3,25 A
PD-E1: 5 V DC, 3 A / 9 V DC, 3 A
- **Provozní teplota** ♦: 0 – 40 °C
- **Rozměry** ♦
PD-E2: 64,0 x 30,5 x 64,0 mm
PD-E1: 58,6 x 33,5 x 101,9 mm
- **Hmotnost** ♦
PD-E2: 264 g
PD-E1: 200 g

Napájecí akumulátor BP-820

- **Typ baterie**
Dobíjecí lithium-iontový akumulátor, kompatibilní se systémem Intelligent System
- **Jmenovité napětí**: 7,4 V DC
- **Provozní teplota** ♦: 0 – 40 °C
- **Kapacita**: 1780 mAh (běžná); 13 Wh / 1700 mAh (minimální)
- **Rozměry** ♦: 30,7 x 39,4 x 40,2 mm
- **Hmotnost** ♦: 85 g

Referenční tabulky

Přibližné doby nahrávání

Videokamera kóduje data s použitím proměnlivého datového toku (VBR), proto se skutečné doby nahrávání budou měnit v závislosti na snímaném objektu. V následující tabulce naleznete přibližné doby nahrávání pro jednu operaci záznamu až do zaplnění indikované SD karty.

148

Klipy MP4

Formát zvuku MP4	Rozlišení (datový tok)	SD karta				
		8 GB	16 GB	32 GB	64 GB	128 GB
[2CH] AAC 16bit 2CH]	3840 x 2160 (150 Mb/s)	5 min	10 min	25 min	55 min	110 min
	1920 x 1080 (35 Mb/s)	25 min	55 min	115 min	240 min	485 min
	1920 x 1080 (17 Mb/s)	55 min	120 min	245 min	495 min	995 min
[4CH] LPCM 16bit 4CH]	3840 x 2160 (150 Mb/s)	5 min	10 min	25 min	55 min	110 min
	1920 x 1080 (35 Mb/s)	25 min	50 min	110 min	220 min	445 min
	1920 x 1080 (17 Mb/s)	45 min	100 min	205 min	420 min	845 min

Klipy XF-AVC

Rozlišení (datový tok)	SD karta				
	8 GB	16 GB	32 GB	64 GB	128 GB
3840 x 2160 (160 Mb/s)	5 min	10 min	25 min	50 min	105 min
1920 x 1080 (45 Mb/s)	20 min	45 min	90 min	185 min	375 min

Doby nabíjení, nahrávání a přehrávání

Doby nabíjení uvedené v následující tabulce jsou přibližné a mohou se lišit v závislosti na podmínkách nabíjení a prvním nabití napájecího akumulátoru.

Napájecí akumulátor→	BP-820	BP-828
Podmínky nabíjení↓		
Pomocí napájecího adaptéru USB PD-E2 / PD-E1	210 min	300 min
Pomocí nabíječky CG-800E*	190 min	260 min

* Při použití nabíječky CG-800E se doporučuje okolní teplota v rozmezí 10 °C až 30 °C. Z bezpečnostních důvodů může nabíjení mimo doporučený teplotní rozsah vést k podstatně delší době nabíjení. Nabíjení se nespustí, pokud je teplota akumulátoru nebo okolní teplota mimo rozmezí přibližně 5 °C až 35 °C.

Doby záznamu a přehrávání uvedené v následujících tabulkách jsou přibližné a mohou se měnit v závislosti na konfiguraci videa a podmínkách pro nabíjení, záznam nebo přehrávání. Délka vychází z doby používání LCD obrazovky. Skutečná doba použití napájecího akumulátoru může být kratší při snímání v chladném prostředí, při používání jasnějšího nastavení obrazovky atd.

XA65

Konfigurace videa		Podmínky použití	Napájecí akumulátor	
Rozlišení (datový tok)	Rychlost snímání		BP-820 (součást dodávky)	BP-828 (volitelný)
Klipy MP4				
3840 x 2160 (150 Mb/s)	25.00P	Záznam (max.)	165 min	240 min
		Záznam (typický)*	95 min	140 min
		Přehrávání	235 min	345 min
1920 x 1080 (35 Mb/s)		Záznam (max.)	190 min	275 min
		Záznam (typický)*	105 min	160 min
		Přehrávání	255 min	370 min
1920 x 1080 (17 Mb/s)		Záznam (max.)	190 min	285 min
		Záznam (typický)*	105 min	160 min
		Přehrávání	260 min	395 min
Klipy XF-AVC				
3840 x 2160 (160 Mb/s)	25.00P	Záznam (max.)	160 min	230 min
		Záznam (typický)*	95 min	145 min
		Přehrávání	230 min	330 min
1920 x 1080 (45 Mb/s)		Záznam (max.)	190 min	285 min
		Záznam (typický)*	110 min	165 min
		Přehrávání	250 min	380 min

XA60

Konfigurace videa		Podmínky použití	Napájecí akumulátor	
Rozlišení (datový tok)	Rychlost snímání		BP-820 (součást dodávky)	BP-828 (volitelný)
Klipy MP4				
3840 x 2160 (150 Mb/s)	25.00P	Záznam (max.)	165 min	245 min
		Záznam (typický)*	95 min	145 min
		Přehrávání	245 min	360 min
1920 x 1080 (35 Mb/s)		Záznam (max.)	195 min	285 min
		Záznam (typický)*	110 min	165 min
		Přehrávání	270 min	390 min
1920 x 1080 (17 Mb/s)		Záznam (max.)	195 min	295 min
		Záznam (typický)*	110 min	170 min
		Přehrávání	285 min	425 min
Klipy XF-AVC				
3840 x 2160 (160 Mb/s)	25.00P	Záznam (max.)	165 min	235 min
		Záznam (typický)*	95 min	145 min
		Přehrávání	240 min	345 min
1920 x 1080 (45 Mb/s)		Záznam (max.)	195 min	295 min
		Záznam (typický)*	115 min	170 min
		Přehrávání	260 min	395 min

* Přibližné doby záznamu s opakujícími se operacemi, např. start/stop, zoomování a zapnutí/vypnutí napájení.

Rejstřík

4kanálový záznam zvuku 71

A

Audiovýstup 110
Automatická irisová clona stisknutím 46
Automatická pomalá závěrka 116
Av (režim filmování) 47

B

Barevné pruhy 79
Bodové světlo (Režim speciální scény) 43

C

Canon XF Utility (ke stažení) 111
Citlivost mikrofonu 77
Clona (clonové číslo) 45

Č

Časové pásmo/Letní čas 26
Časový kód 67
Číslo souboru 119

D

Datový kód 81, 117
Datový tok 38
Datum a čas 25
Dálkový ovladač 83
Detekce a sledování obličeje 64
Digitální telekonvertor 59
Dioptrické seřízení 21
Doba nabíjení 148
Duální záznam 32

E

Expozice
 AE na dotek 47
 AE pro jasy 47
 Kompenzace expozice 48
 Ruční exponování 45
 Zámek expozice 48
Externí mikrofon 73

F

Filtr dolní propusti 77
Filtr ND 49
Formát videa 38
Formát zvuku 71

Fotografie

Odstranění 103
Pořizování 34
Prohlížení 99

H

Hlasitost 78, 102
Hledáček 21

CH

Chybová hlášení 132

I

Ikony na displeji 124
Informace zobrazované
 na obrazovce 81, 124
Infračervené světlo 82
Infračervený záznam 82
Inicializace SD karty 32

J

Jazyk 26
Joystick 24

K

Klipy
 Číslování klipů 36
 Informace o klipu 102
 Obnovování 33
 Odstranění 103
 Přehrávání 99
 Záznam 34
Kondenzace 140
Konfigurace videa 38
Konfigurace videovýstupu 105
Kontrolka snímání 123
Kopírování záznamů na SD kartu 113
Korekce protisvětla 50
Kód User Bit 70

L

Limit AGC (automatic gain control –
 automatické řízení zisku) 51

M

M (režim filmování) 45
Menu FUNC 28, 114
Menu nastavení 27, 115

N	
Nahrávání zpomaleného a rychlého záběru	40
Napájecí adaptér USB	16
Napájecí akumulátor	
Informace o baterii	123
Nabíjení	16
Zbývající úroveň nabití akumulátoru	17
Nastavení nabídky, uložení a načtení	98
Nástroj MP4 Join Tool	111
Noční scéna (Režim speciální scény)	43
O	
Odstanění záznamů	103
Odstraňování problémů	128
Ohňostroj (Režim speciální scény)	44
P	
P (režim filmování)	46
Pláž (Režim speciální scény)	43
Portrét (Režim speciální scény)	43
Používání videokamery v zahraničí	141
Prohlížení záznamů	36
Předtočení	80
Přehrávání	99
Přepínač režimů kamery	24
Přepnutí záznamu	32
Připojení k externímu monitoru	107
Přířaditelná tlačítka	88
Příslušenství	142
R	
Redukce blikání	116
Referenční zvukový signál	79
Reproduktor	102
Reset všech nastavení videokamery	123
Režim AUTO	34
Režim snímání	42
Rozlišení (velikost obrazu)	38
Rukojeť	19
Rychlost snímání	38
Rychlost závěrky	45
S	
SD karta	138
Inicializace	32
Kompatibilní SD karty	30
Vložení/Vyjmutí	31
Výběr SD karty pro záznam	32
Slabé osvětlení (Režim speciální scény)	43
Sluchátka	78
Sluneční clona objektivu	20
Sníh (Režim speciální scény)	43
Sport (Režim speciální scény)	43
Stabilizátor obrazu	66
Stativ	137
Střih klipů	104
T	
Tlačítko CUSTOM	87
Tlumič mikrofonu	75, 77
Tv (režim filmování)	46
U	
Uložení klipů do počítače	111
Upozorňující tóny	120
Uživatelské nastavení obrazu	90
Ú	
Údržba	140
V	
Vestavěná zálohovací baterie	139
Vestavěný mikrofon	71
Volič CUSTOM	87
Vypnutí upozorňujících tónů	120
Vyvážení bílé	52
Výrobní číslo	13
Vzhled	54
Vzor Zebra	49
Z	
Zaostření	60
Automatické zaostřování	63
Použití funkcí zaostřovacího asistenta	61
Přednastavení zaostření	61
Zaostřovací/zoomovací kroužek	55, 60
Zapnutí/vypnutí videokamery	23
Západ slunce (Režim speciální scény)	43

Záznam	34
Záznam zvuku	71
Zdířka DC IN	16
Zdířka HDMI OUT	107, 108
Zdířka MIC	73
Zdířka Ω (sluchátka)	78
Zdířka SDI OUT*	108
Zdířka USB	84, 85
Zdířky INPUT	71
Zesílení	45
Zesílený IS	66
Značky na displeji	122
Zoom	55
Digitální zoom	116
Jemné ovládání zoomu	58
Rychlost zoomu	56, 58
Vysokorychlostní zoom	57
Zvětšení	62
Zvýraznění obrysů	62



Canon Inc. 30-2, Shimomaruko 3-chome, Ohta-ku, Tokyo 146-8501, Japan
Canon Europa N.V. Bovenkerkerweg 59, 1185 XB Amstelveen, The Netherlands
<http://www.canon-europe.com>

Informace o vaší místní kanceláři společnosti Canon naleznete v záručním listu nebo na webu www.canon-europe.com/Support

Výrobek a příslušná záruka jsou v evropských zemích poskytovány společností Canon Europa N.V.

Informace v tomto dokumentu jsou ověřeny k září 2025. Změna technických specifikací vyhrazena bez oznámení. Informace ke stažení nejnovější verze naleznete na místní webové stránce společnosti Canon.